

10 No obstante la gran diversidad de herramientas, azadas o cuchillas en uso de la indicada clase, todas ellas orientan sus formas a la obtención de un mejor cavado, o escardado, pero siempre a base de precisar diferentes clases de herramientas, azadas o cuchillas para cada labor, de modo que cada vez que ha de pasarse de una labor de cavado a otra de escardado, o a la inversa, es necesario cambiar de herramientas o de discos, -
15 con el consiguiente aumento en la inversión de utillaje.

La nueva herramienta mecánica objeto de la invención ha sido ideada para resolver el citado inconveniente, pues debido a la especial forma y disposición de sus partes, se ha logrado que la misma azada o cuchilla pueda realizar dos labores diferentes, como son la de cavado o entrecavado, removiendo la tierra adecuadamente, o la de escardar o desherbar, arrancando y cortando las hierbas, todo ello con las mismas herramientas y con solo cambiarlas de posición en el disco soporte.
20 Es pues evidente que se trata de una considerable mejora en los aperos agrícolas mecánicos, al conseguir un nuevo efecto y simplificación de las herramientas o utensilios necesarios.

30 Generalmente, todas las herramientas, azadas o cuchillas mecánicas del tipo a que nos referimos, comprenden un vastago, brazo o porción recta, dotado de los medios apropiados para montarse y sujetarse espaciadamente alrededor del disco soporte y otra parte doblada en ángulo diedro de mayor o menor graduación, que forma la
35 pala o cuchilla cavadora. Nuestra herramienta comprende

95054



- 3 -

40 también dichas dos partes imprescindibles en esta clase
de utensilios, pero ofrece la particularidad de que tan
to ambos bordes del brazo recto o porción de montaje al
disco, como la parte doblada o cuchilla, tienen sus bor
des o lados achaflanados, o sea con un rebaje inclinado
que dá a todos los lados de la herramienta un filo cor
tante apropiado para las funciones de escarda que se le
exigen. Además de esto, a la parte doblada en ángulo -
45 diedro o cuchilla propiamente dicha, se le dá una forma
especial de sector circular cuyos dos radios limitadores
son la arista de dobléz con el brazo o pala de montaje
y un borde exterior recto que con el otro borde curvo
conforma un a modo de pico de ave desplazado a un lado
50 del eje longitudinal de la herramienta, que sera el que,
combinado con el hecho de que esta cuchilla o sector ϕ
forma un ángulo diedro mayor de 90° hace posible que pue
da actuar como escarda y como azada.

55 Para facilitar la comprensión de las caracterís
ticas generales anteriormente citadas, se acompaña una lám
ina de dibujos en los que se representa un ejemplo de rea
lización que, precisamente por su carácter de ejemplo,
no debe limitar el alcance del Modelo, dado que, dentro
de las características generales que más adelante se
60 resumirán, caben otras realizaciones.

En dichos dibujos la figura 1 nos muestra una
vista frontal en perspectiva de la herramienta, siendo
la figura 2, otra perspectiva vista de lado.

65 Las diversas partes del ejemplo de realización
de los citados dibujos se señalan en ellos con las si-

95054

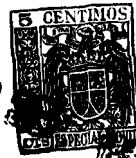

70

güentes acotaciones: -1- brazo o pala de montaje y su jeción al disco soporte del motocultivador, cuya unión se realiza por medio de los orificios -3- o por otro dispositivo cualquiera. Dicho brazo o pala -1- forma angulo diedro obtuso, o sea mayor de 90°, con el extremo doblado -2- que constituye la cuchilla o azada propiamente dicha, siendo de notar que este extremo doblado -2- adopta forma de sector circular con un lado curvo -8- y otro recto -7-, con los cuales se conforma una punta o pico -9- que resulta desplazado a un lado del eje longitudinal de la herramienta.

75

Como nota característica debe hacerse resaltar que ambos lados -4- de la pala de montaje -1-, el lado curvo -8- y el otro recto -7- de la cuchilla o doblado -2-, estan todos los cuatro achaflanados con un rebaje -5-10-6- en pendiente que forma un filo cortante.

80

85

Para que las herramientas trabajen como azadas cavadoras deben montarse en un lado del disco giratorio con la punta o pico -9- orientado en la dirección de la marcha del motocultivador de modo que al girar - sean dichos picos los que ataquen al suelo, se claven en él y actuen como azadas cavadoras. Por el contrario, si la labor a realizar es la de escardar, entonces, deben montarse las herramientas en el otro lado del disco de modo que al atacar la herramienta al suelo, el pico -9- esté orientado hacia arriba, siendo el lado curvado -8- el que establezca contacto con el terreno, con lo cual penetra solo ligeramente en él de modo que dicho lado curvo y parte del lado recto -4- actuan de cuchi

90



95

llas cortantes sobre las hierbas y sus raíces debían a sus filos, desprendiéndolas y cortándolas, o sea desherbando el terreno que es la operación propia del escardado.

100

Pueden ser variables las circunstancias de tamaños, materiales, formas y cualesquiera otras de carácter secundario que no alteren lo esencialmente característico que se resume en la siguiente

N O T A
=====

105

Los puntos no conocidos ni practicados en España sobre los que se desea que recaigan las reivindicaciones de este Modelo de Utilidad, son:

110

1ª.- Herramienta mecánica para motocultivadores, caracterizada porque tanto los dos lados longitudinales opuestos del brazo o pala de montaje al disco, como los dos lados del extremo doblado en ángulo diedro obtuso, tienen los bordes achaflanados con un rebaje en pendiente que forma un filo cortante continuo alrededor de casi toda la herramienta.

115

2ª.- Herramienta mecánica para motocultivadores, caracterizada porque el extremo doblado citado en la precedente reivindicación adopta forma de sector circular cuyos radios limitadores son la arista o ángulo de doblez y un lado exterior recto y afilado que con el lado curvo, también afilado, conforman una punta en forma de pico de ave, la cual se halla orientada y desplazada a un lado, con respecto al eje longitudinal, rebasando la recta teórica resultante de prolongar uno de los lados de la pala o brazo de montaje al disco, de tal modo que según la -

120

95054



- 6 -

125

orientación que se dé al citado pico al montarse la herramienta, actuará esta como azada cavadora o como escarda. Y

130

3º.- "HERRAMIENTA MECANICA PARA MOTOCULTIVADO RES", de conformidad en un todo en lo esencial y fines industriales a lo descrito en la precedente Memoria Descriptiva y gráficamente representado en los adjuntos - planos para su mejor comprensión.

Esta Memoria consta de SEIS hojas escritas o mecanografiadas por una sola cara, a doble espacio, en 131 líneas.

Valencia, 6 de Septiembre de 1962

Por autorización del interesado

JOSE L. ...
P. P. ...

95054



Fig. 1

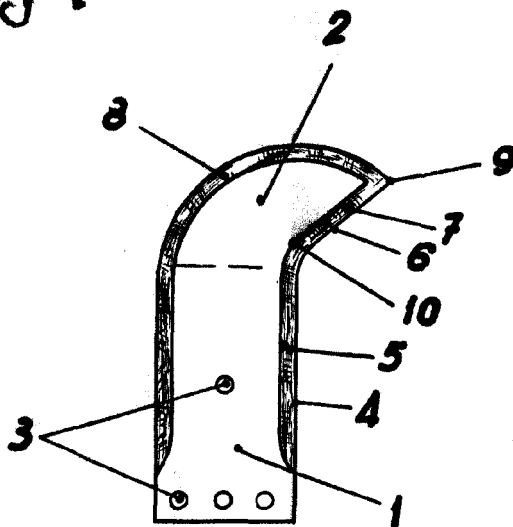
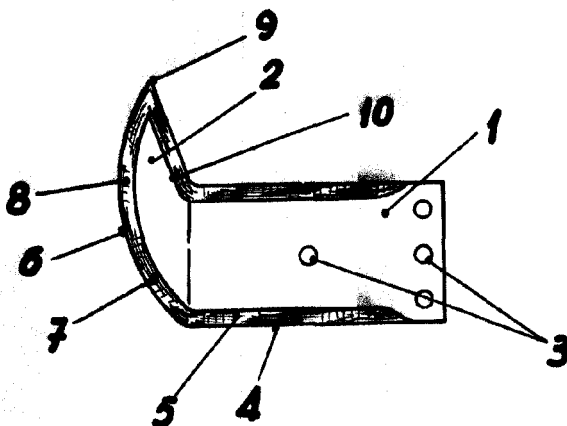

Fig. 2



Escala Variable

VALENCIA AGOSTO 1962

P.A. JOSE LOPEZ
P.F.