

12



95051

M O D E L O
D E
U T I L I D A D

por "TIENDA DE CAMPAÑA AUTOTRANSPORTABLE", a favor de
DON PEDRO GIBERT VILA, de nacionalidad española, con
domicilio en Barcelona, Via Layetana nº 12 - 1º.

= . =

MEMORIA DESCRIPTIVA

El presente modelo de utilidad se refiere a una
tienda de campaña autotransportable.

- En los modelos actualmente conocidos en el mercado
y pese a los perfeccionamientos alcanzados, mediante los
5. cuales se logra un mínimo de encumbramiento y peso en su
posición de transporte, presentan el inconveniente de su
mas o menos complicado sistema de armado, que es necesario
conocer previamente; su contacto con el suelo, derivándose
de ello molestias a causa de humedades e insectos; acondi-
10. cionamiento de la tienda una vez montada, etc.

12 SEP 1944



95051

- Estos inconvenientes desaparecen por completo con el modelo que nos ocupa, ya que la tienda practicamente esta permanentemente armada, realizando se simplemente un plegado o desplegado de la misma, que adpta la forma de fuelle. Por otra parte, la tienda esta aislada del terreno, pues se encuentra anclada sobre la capota del vehiculo siendo este acoplamiento realizable en cualquier tipo de coche, remolque, etc. Tambien resulta de utilidad practica el poder asentar este tipo de tienda sobre un armazon de tubo desmontable, en sustitucion del coche, para los casos de larga estancia en campamentos, y poder disponer del vehiculo sin la tienda.

- Otra de las multiples ventajas que presenta, es la de que los lechos, preparados previamente antes de la excursion, quedan armados al propio tiempo que la tienda, sin necesidad de un ulterior arreglo.

- Queda pues, constituida una tienda utilizable como cabina para desvestirse o bien como tienda de campaña propiamente dicha, que presenta la novedad de su disposicion, aerica, que la aisla totalmente del exterior.

- Como complemento del modelo que se describe, se han previsto unos lienzos que pueden ser acoplados al mismo, y que dan lugar a una tienda adjunta que mejora notablemente la anterior realizacion.

- Las paredes laterales de la tienda son de material impermeable, pero transpirable, y preferentemente obtenidas en una sola pieza, para evitar las filtraciones de agua por capilaridad a traves de las costuras.

- Con el fin de facilitar la explicacion, se acompaña a la presente memoria descriptiva de una lamina de dibujos,



95051

en la que se ha representado un caso de realización que se cita a título de ejemplo.

En los dibujos:

5. La figura 1, representa un esquema en alzado lateral de la tienda.

La figura 2, muestra una vista en perspectiva de la tienda fijada sobre el techo del automóvil, y en posición semiabierta.

10. La figura 3, es otra perspectiva similar a la anterior, pero con la tienda armada.

Haciendo referencia a los dibujos, se aprecia en su realización una tienda de campaña o cabina aérea autotransportable, que comprende un plano de soporte -1-, constituido por un marco rectangular que se fija por los soportes 15. -2- a la capota de un coche -3-, de cualquier tipo.

Sobre este plano -1-, que forma parte del piso de la tienda, se abaten las armaduras -4-, y la extrema -5-, articulada a la -1-, y que con la misma forma el total de la base de la tienda quedando en voladizo. A los bordes de 20. esta armadura -5-, se fijan los lienzos -6-, que dan lugar a una tienda adjunta, que complementa a la anterior.

Para alcanzar la cabina superior se ha previsto la escala 7, penetrándose en su inferior por el lateral practicable -8-.

25. El modelo, dentro de su esencialidad, puede ser llevado a la práctica en otras formas de realización que difieran en detalle de la indicada a título de ejemplo en la descripción, a las cuales alcanzará igualmente la protección que se recaba. Podrá, pues, construirse, en cualquier forma y tamaño, con los materiales más adecuados, 30.



05051

por queear todo ello comprendido en el espíritu de las reivindicaciones.

= . =

5.

N O T A

10.

Descrito el objeto y utilidad de la presente invención, lo que se declara como no divulgado ni practicado en España, comprende las siguientes reivindicaciones.

15.

1. Tienda de campaña autotransportable, caracterizada esencialmente por el hecho de comprender una base rectangular dotada de medios de anclaje para su fijación a la capota de culaquier tipo de coche, sobre la cual base se arma y desarma la tienda mediante desplegado o abatido en forma de fuelle de la lona y de las armaduras que constituyen la misma, siendo las extremas de estas de material resistente, de las cuales la exterior, en la posición de plegado de la tienda es una cubrición protectora, y en la de desplegado, un voladizo prolongación de la anterior armadura con la que forma el piso de la tienda, siendo determinada su horizontalidad contra una eventual basculación por la escala de ascensión.

30.

2. Tienda de campaña, según la anterior reivindicación, en la que el contorno del citado voladizo, pre-



95051

senta unos ganchos de anclaje para fijación de unos lienzos que constituyen los laterales de una tienda adjunta inferior.

3. Tienda de campaña autotransportable.

5. Según se describe y reivindica en la presente memoria que consta de cinco páginas foliadas y escritas a máquina por una sola de sus caras.

Madrid, a 12 SEP. 1962

DON PEDRO GIBERT VILA.

10.

p. a.

JUAN GONZALEZ ROSALLES
[Handwritten signature]

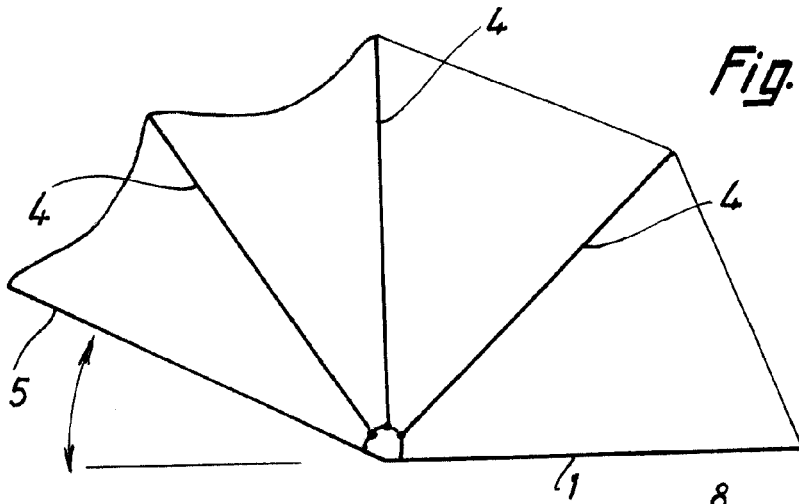

Fig. 1¹²

Fig. 2

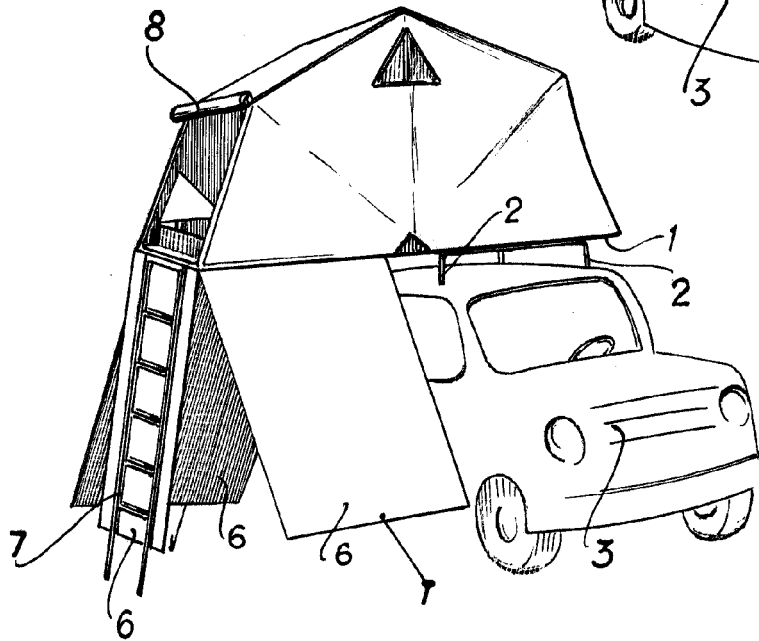
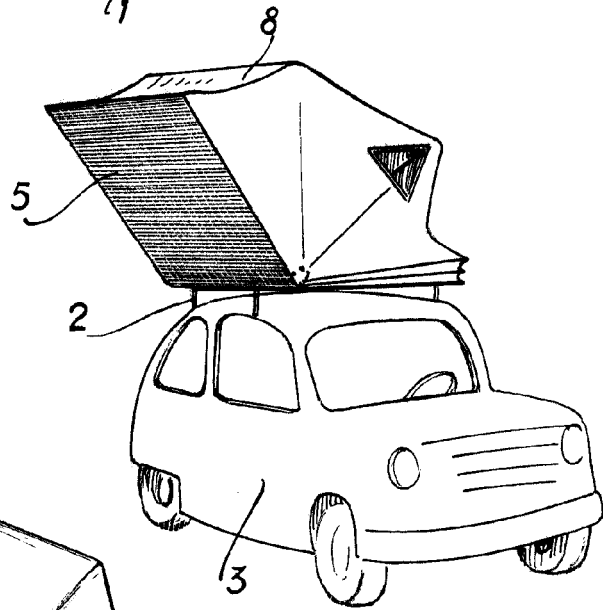

Fig. 3

Madrid, 12 SEP. 1962

p.p. Jaime Isern