

Handwritten scribbles and a diagonal line.

Número 15.584



11 SEP 1925

MEMORIA DESCRIPTIVA

para solicitar

P A T E N T E D E I N V E N C I O N

en

E S P A Ñ A

por VEINTE años

por "Un aparato destinado a quitar
"las capas de pintura"

Inventor:

Oskar Peyer

residente en:

Saumsa@herstr., 1313, Romanshorn, Suiza.

-0-

El objeto de este invento lo constituya un aparato, de calentamiento eléctrico, destinado a quitar las capas de pintura, que tiene en un utensilio de mano un cuerpo calentador intercambiable que lanza los rayos caloríficos directamente a la ca-

pa que se haya de quitar, gracias a lo cual se disuelve el color y puede desaparecer dicha capa.

El adjunto dibujo representa, a título de ejemplo, un modo de realización del nuevo aparato, designando:

La figura 1, una vista frontal del aparato por su cara delantera.

La figura 2, una vista lateral del mismo, parte en corte, y

La figura 3, una sección de la figura 1 por la línea A-B.

A una varilla -b- provista de un mango -a- se sujeta un marco -c- propio para acumular el calor, y en ese marco -c- se disponen unas espiras de calentamiento -e- que se aíslan unas de otras merced a unas separaciones -d-, con preferencia de celuloide.

La corriente eléctrica entra por el conductor -g- que pasa por un hueco axial del mango -a- y por la varilla hueca -b-. Para dar corriente y para quitarla se recurre a un conmutador -f-.

El calor que radia de los cuerpos de calentamiento -e- se lanza o proyecta, durante la utilización del aparato, a la capa de pintura que se haya de quitar. Dicha capa se reblandece como consecuencia del calor, y entonces, merced a una raspadera separable -h-, se puede quitar o desprender, raspando convenientemente con esa raspadera. Si se quiere, el aparato se podrá utilizar también sin la raspadera.

-:- :- N O T A -:- :-

Los puntos de invención propia y nueva que se presentan para que sean objeto de esta Pa-



tente de VEINTE años, son los siguientes:

1º - Un aparato aplicable a la desaparición de las capas de pintura, caracterizado por un utensilio de mano que tiene un cuerpo de calentamiento intercambiable el cual lanza o proyecta los rayos caloríficos contra la capa de color o pintura que se haya de quitar, yendo ese cuerpo de calentamiento alojado en un marco que acumula el calor, y siendo separable la raspadera que se sujeta en dicho marco.

2º - Un aparato destinado a quitar las capas de pintura.

Tal y como se ha descrito en la Memoria que antecede, representado en el dibujo que se acompaña y con los fines que se han especificado.

Esta Memoria consta de tres hojas escritas por una sola cara.

Madrid 1º de septiembre de 1935

P. A.

Alberto de Elzaburu

Por Poder

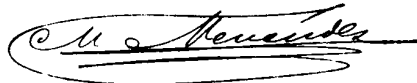

ESCALA VARIABLE

Fig. 1

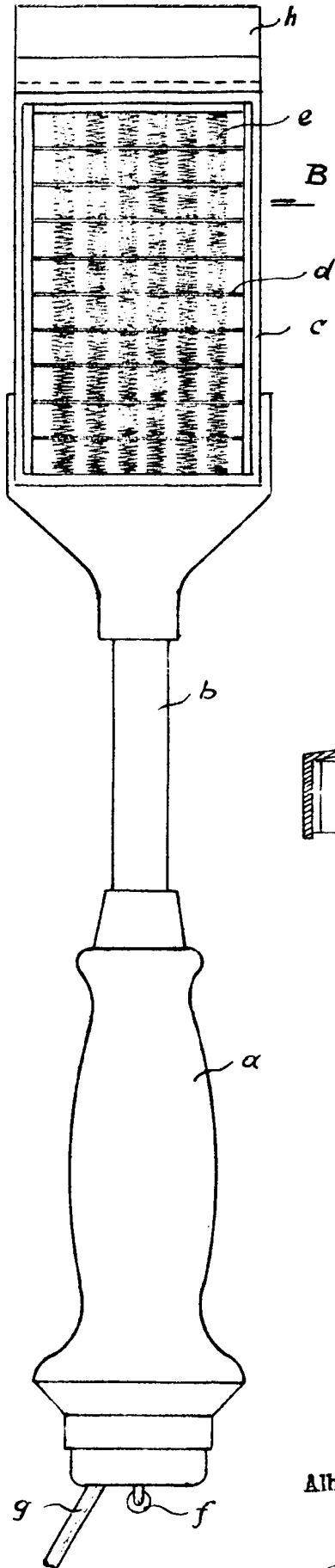

Fig. 2

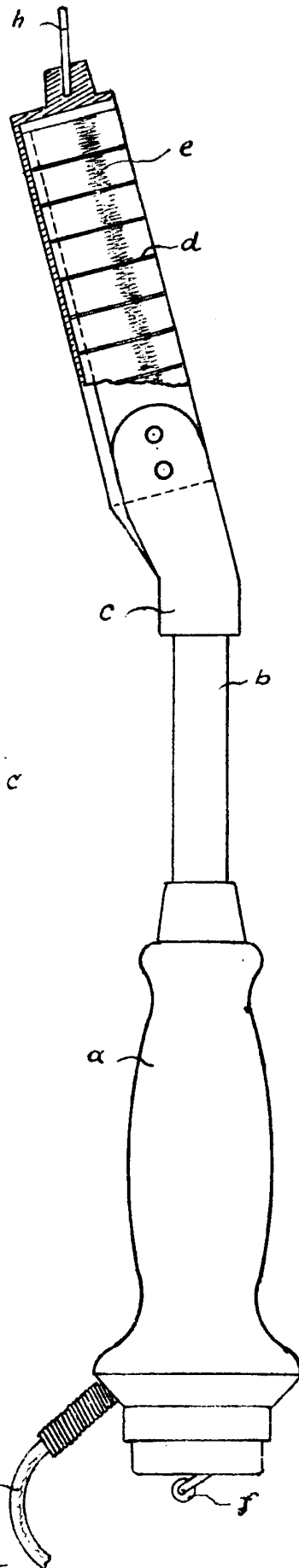
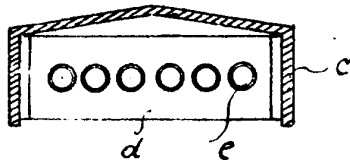

Fig. 3



P.A.
Alberto de Elizaburu
Por Poder

E. U. Hernandez

94993

1