



84330

MEMORIA DESCRIPTIVA

que se acompaña a

la solicitud de un

MODELO DE UTILIDAD, por veinte años, en España, a favor
de DON VICENTE SECO GARCIA, de nacionalidad española, -
con residencia en Valencia, calle de Denia, núm. 7,

por

"PUPITRE INFANTIL PLEGABLE, PERFECCIONADO"



94950

La invención a que se refiere la presente Memoria constituye una novedad industrial con características y ventajas que la hacen merecedora del privilegio de explotación exclusiva que por ella se solicita, de acuerdo con las prescripciones del Estatuto vigente sobre Propiedad Industrial, de fecha 26 de Julio de 1.929, texto refundido, publicado el 30 de Abril de 1.930.

La fabricación de pupitres escolares se ha realizado, desde antiguo, considerando la posibilidad de compendiar en este elemento de trabajo infantil todas la comodidades necesarias para un aprendizaje entusiasta.

A tal efecto, los modelos de pupitres conocidos - presentan una constitución general realizada a partir de un tablero soportado por un bastidor vertical al que se solidariza, por los más variados procedimientos, un asiento común a varios alumnos, ó una silla individual, en el supuesto de que el pupitre sea de utilización unipersonal.

Los perfeccionamientos posteriores aportados a la fabricación, prevén la adición de elementos recreativos que, localizados en zonas adecuadas del pupitre contribuyen a la enseñanza, permitiendo, a la vez, dichos perfeccionamientos el plegado de la estructura y la posibilidad de convertir - el tablero de trabajo en una pizarra que incorpora al mueble una utilidad práctica decisiva.

Los sistemas de plegado del pupitre -que, por supuesto, representan indudables ventajas-, han sido preferentemente objeto de detenidos estudios, por cuanto el complejo accionamiento que hasta ahora los ha caracterizado, unido al constante movimiento de los niños, siempre ha restado condiciones de estabilidad a la estructura, en detrimento -

94950



de su perfecta utilización.

Vamos a describir como objeto de la presente sol
cidad, según se desprende del enunciado, un pupitre infan--
til plegable, perfeccionado.

35

Siendo de los constituidos por un tablero provis-
to de elementos recreativos, transformable en pizarra y ar-
ticulado a un bastidor vertical de sustentación del que es
solidaria una silla cuyas patas anteriores se encuentran en
lazadas a la zona extrema inferior del bastidor que soporta
40 al tablero, se caracteriza esencialmente por el hecho de es
tablecer a la altura media aproximada de los largueros cons
titutivos del bastidor de sustentación, sendos travesaños -
paralelos que, en la posición de desplegado, permanecen obli
cuos a dichos largueros, constituyendo simultáneamente las
45 patas posteriores de la silla, a través de una doble articu-
lación en aspa con las patas anteriores de la misma y hallán-
dose enlazados por la parte superior a los largueros respec-
tivos del bastidor principal, mediante dobles pletinas trans
versales que presentan posibilidad de giro sobre los puntos
50 de unión; situados estos puntos a menor altura que el extre-
mo anterior de las patas posteriores.

50

El plegado del conjunto se realiza partiendo de -
la yuxtaposición de los travesaños constitutivos de las pa-
tas posteriores de la silla sobre los largueros que integran
55 el bastidor de sustentación del tablero, en virtud de las -
pletinas giratorias que los mantienen unidos, viniendo a es
tablecer la doble articulación en aspa de las patas anterio-
res de la silla sobre los travesaños yuxtapuestos al basti-
dor principal el plegado de la misma y su adyacencia con di
60 cho bastidor, en el que el tablero, a través de la articula

55

60



94950

65

ción que presenta con el mismo, adquiere una posición totalmente vertical, emergente; habiéndose previsto que los elementos recreativos de que consta, estén dotados de articulaciones capaces de permitirles el plegado con la estructura general del pupitre, por giro sobre el eje vertical que los soporta.

70

Se ha confeccionado, para ayudar a la comprensión de la idea expuesta, una lámina de dibujos que ilustra la presente Memoria como realización práctica del objeto en cuestión.

75

La figura 1.^a nos ofrece una vista, en perspectiva, del pupitre infantil plegable perfeccionado, descrito. Obsérvese la articulación -1- que el tablero transformable en pizarra -2-, presenta en relación con el bastidor de sustentación marcado con -3-.

80

Como puede apreciarse, a la altura media aproximada de los largueros constitutivos de dichos bastidor -3-, existen sendos travesaños -4- que permanecen oblicuos a los largueros del repetido bastidor -3-, constituyendo simultáneamente las patas posteriores de la silla -5-, a través de la doble articulación en aspa -6- con las patas anteriores de la misma.

85

Dichos travesaños -4-, se hallan enlazados por la parte superior a los largueros respectivos del bastidor principal -3-, mediante dobles pletinas transversales -7- que presentan posibilidad de giro sobre los puntos de unión.

90

La figura 2.^a nos muestra, en tanto, una perspectiva del pupitre perfeccionado, visto por la parte posterior. El tablero transformable en pizarra -2-, se nos ofrece en posición vertical, en virtud del giro que le permite la articu



01950

lación -1- sobre el bastidor de sustentación marcado con -3-. Se aprecia asimismo representado un elemento recreativo -8- articulado eventualmente sobre el tablero -2-.

95

Finalmente, la figura 3.ª nos ofrece una vista, de perfil, del plegado del pupitre. Obsérvese que los travesaños -4- aparecen yuxtapuestos sobre los largueros que constituyen el bastidor de sustentación -3-, gracias a la posibilidad de giro de las pletinas -7-.

100

El plegado de la silla propiamente dicha -5- lo establece la articulación -6- que los travesaños -4- observan en relación con las patas anteriores de la misma, que queda en adyacencia con el bastidor principal -3-, cuyo tablero -2-, guarda la posición vertical descrita en la figura 2.ª.

105

A su vez, el elemento recreativo -8- aparece plegado con la estructura general del pupitre, en virtud de la articulación que presenta con el tablero-pizarra marcado con -2-, por giro sobre el eje vertical que lo soporta.

110

Según puede deducirse, la sencillez de características constructivas del pupitre perfeccionado descrito, las grandes facilidades que reúne su plegado y la perfecta disposición de todos los elementos que lo integran, establecen un beneficio o efecto nuevo sobre lo ya conocido, dotándolo simultáneamente de una utilidad práctica decisiva y de la consistencia y comodidades necesarias que los muebles de este tipo necesitan.

115

120

Hecha la descripción precedente, es necesario añadir que los detalles de realización de la idea expuesta pueden variar, sin que por ello cambie la esencia de la invención que es la que se desprende de los párrafos que anteceden



94950

y lo que se reivindica en la siguiente

N O T A

En resumen : El Modelo de Utilidad que se solicita ha de recaer sobre las reivindicaciones siguientes :

125

130

135

140

145

150

1.ª.- PUPITRE INFANTIL PLEGABLE, PERFECCIONADO, de los constituidos por un tablero provisto de elementos recreativos, transformable en pizarra y articulado a un bastidor vertical de sustentación del que es solidaria una silla cuyas patas anteriores se encuentran enlazadas a la zona extrema inferior del bastidor que soporta al tablero, caracterizado esencialmente por el hecho de establecer a la altura media aproximada de los largueros constitutivos del bastidor de sustentación, sendos travesaños paralelos que, en la posición de desplegado, permanecen oblicuos a dichos largueros, constituyendo simultáneamente las patas posteriores de la silla, a través de una doble articulación en aspa con las patas anteriores de la misma y hallándose enlazados por la parte superior a los largueros respectivos del bastidor principal, mediante dobles pletinas transversales que presentan posibilidad de giro sobre los puntos de unión; situados estos puntos a menor altura que el extremo anterior de las patas posteriores.

2.ª.- PUPITRE INFANTIL PLEGABLE, PERFECCIONADO, según reivindicación primera, caracterizado esencialmente por el hecho de realizar el plegado del conjunto, partiendo de la yuxtaposición de los travesaños constitutivos de las patas posteriores de la silla sobre los largueros que integran el bastidor de sustentación del tablero, en virtud de las pletinas giratorias que los mantienen unidos, viniendo a establecer la doble articulación en aspa de las patas anterior-

94950



155

res de la silla sobre los travesaños yuxtapuestos al bastidor principal, el plegado de la misma y su adyacencia con dicho bastidor, en el que el tablero, a través de la articulación que presenta con el mismo, adquiere una posición totalmente vertical, emergente; habiéndose previsto que los elementos recreativos de que consta, estén dotados de articulaciones capaces de permitirles el plegado con la estructura general del pupitre, por giro sobre el eje vertical que los soporta.

160

3.ª.- Se reivindica, por último, como objeto sobre el que ha de recaer el Modelo de Utilidad que se solicita, - "PUPIRE INFANTIL PLEGABLE, PERFECCIONADO".

165

Todo tal y como queda descrito y reivindicado en la presente Memoria que consta de siete hojas escritas a máquina por una sola cara y dibujos que se acompañan.

Madrid, 5 de Septiembre de 1.962

ALFONSO UNGRIA

P.P.

170



figura 1ª



figura 3ª



figura 2ª

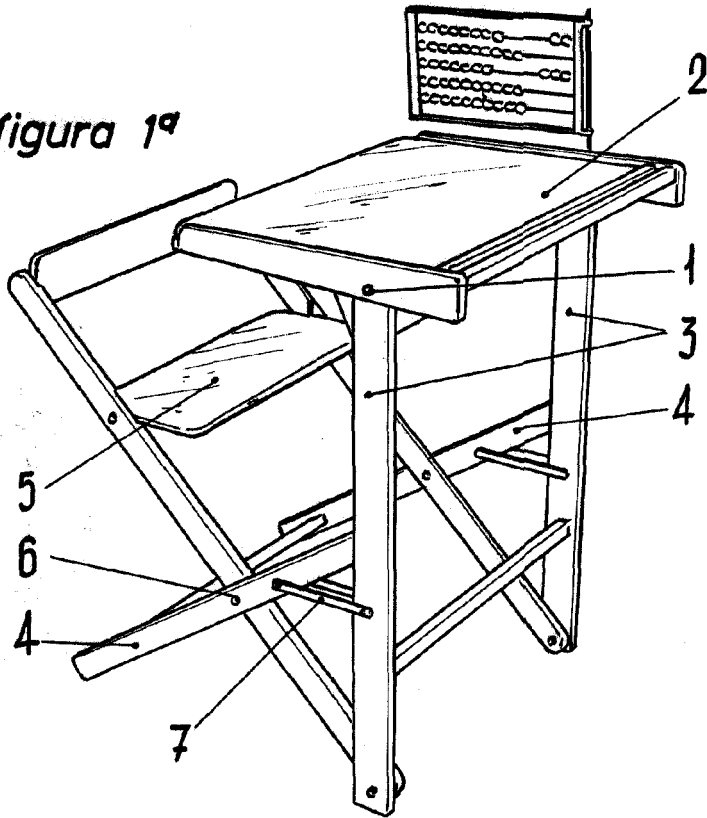
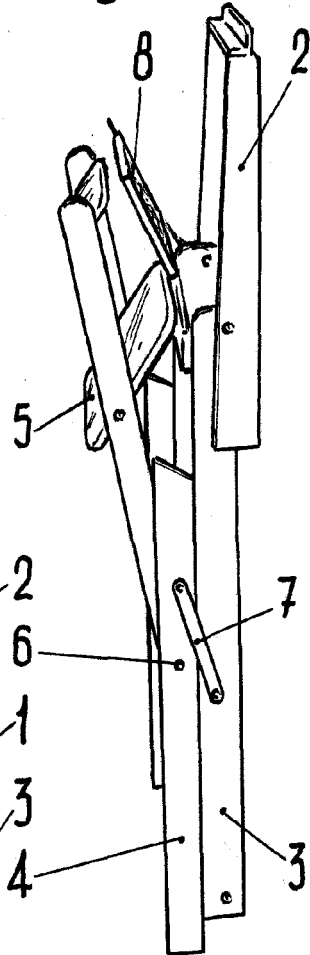
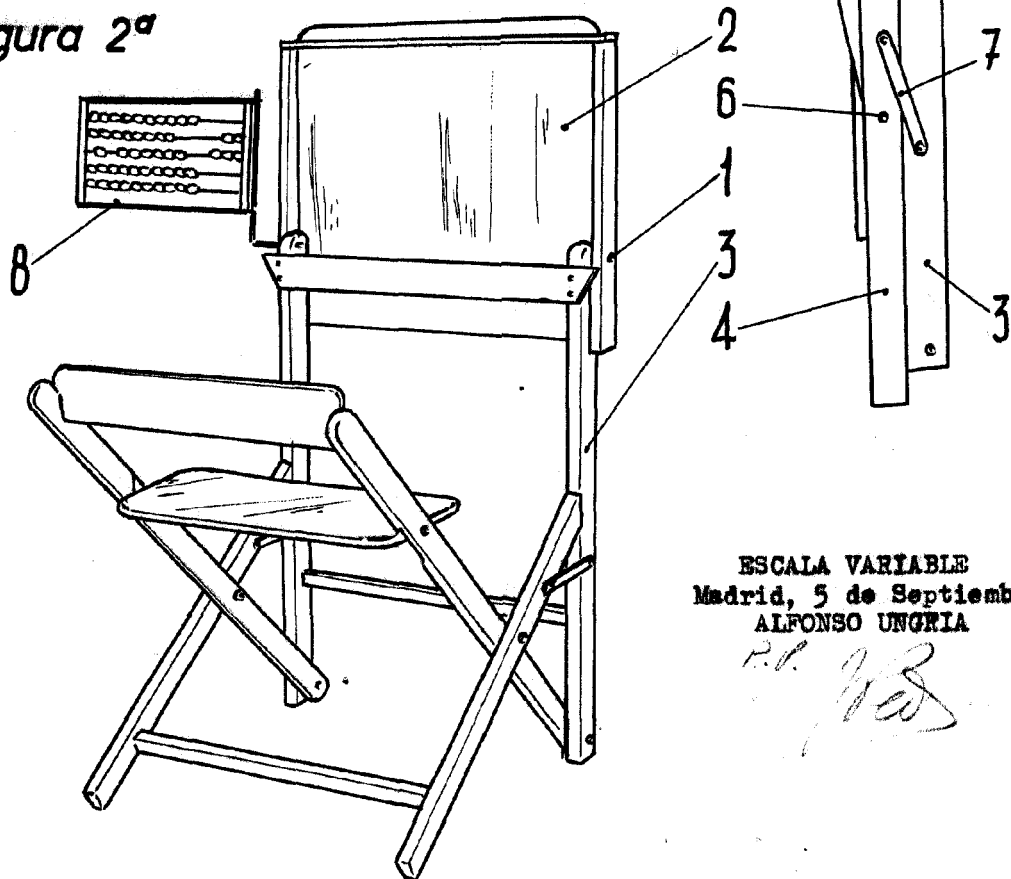

ESCALA VARIABLE
Madrid, 5 de Septiembre, 1962
ALFONSO UNGRIA

P.O. [Signature]