

94919

- 1 -



94919

94919

**MEMORIA DESCRIPTIVA**  
que se acompaña a la solicitud de un

..... MODELO DE UTILIDAD .....

por VEINTE años en España, por " TULIPA PERFECCIONADA "

.....  
.....  
.....

a favor de

..... DON JOSE MARIA ROMAN AMAT .....

domiciliado en MONOVAR (Alicante).- Maestro D. Joaquin, 15

.....

- C/M -



La invención a que se refiere la presente Memoria constituye una novedad industrial, con características y ventajas que la hacen merecedora del privilegio de explotación exclusiva que por ella se solicita, de acuerdo con las prescripciones del Estatuto vigente de la Propiedad Industrial de fecha 26 de Julio de 1.929, texto refundido, publicado el 30 de Abril de 1.930.

El Modelo de Utilidad a que se refiere la presente Memoria, se contrae como su enunciado indica, a una tulipa perfeccionada, construida de material plástico en diversos colores y destinada a colocarse en instalaciones eléctricas ornamentales y verbeneras, y que debido a su simple y original colocación, supone un considerable ahorro de tiempo, material y mano de obra en dichas instalaciones de tipo artístico y decorativo.

La descripción de la tulipa se realiza con ayuda del dibujo que se acompaña en el que se ha representado en la Fig. 1ª el montaje de la tulipa sobre la lámpara, ajustando la parte estrecha de aquella en el ensanchamiento de ésta. En dicha figura se representan dos posiciones de la tulipa en sentidos vertical y horizontal. La Fig. 2ª se refiere a una modalidad de sujeción de la tulipa con ayuda de una pantalla o plato. En las reseñadas figuras se han consignado con números los diversos elementos que intervienen y que seguidamente especificamos.

- (1).- Arcada metálica que hace de segundo conductor.
- (2).- Conductores de la línea de tendido.
- (3).- Primer conductor en el sistema de eliminación del portalámparas.
- (4).- Tulipa artística de material flexible.
- (5).- Pantalla de fijación de tulipa:
- (6).- Rabillo de inyección del plástico.

Para la confección de estos elementos se usa material flexible,

94919

- 3 -



todo ello en una gama profusa de coloridos. Para la tapadera y pantalla el material usado tiene mayor rigidez y consistencia a efectos de mayor solidez del conjunto.

5 Del montaje de la tulipa sobre las lámparas se deduce, además de su función ornamental la protección a la bombilla, no sólo en las instalaciones, sino sobre todo en el transporte. De este modo la bombilla introducida a ligera presión en la tulipa se transporta con seguridad a efectos de rotura y con una notoria economía de tiempo y mano de obra en el montaje y desacoplamiento de las instalaciones.

10 Siendo la tulipa de material flexible de colores, se evita la laboriosa tarea de pintar las lámparas cada poco tiempo, debido a los desperfectos que origina el transporte y las inclemencias del tiempo sobre la pintura.

15 Hecha la descripción precedente, hemos de añadir, que los detalles de realización de la idea expuesta, pueden variar, sin que por ello cambie la esencia de la invención, que es la que se desprende de los párrafos que anteceden y la que se reivindica en la siguiente

N O T A

20 En resumen: El Modelo de Utilidad que se solicita, recaerá sobre las reivindicaciones siguientes:

25 1ª.- TULIPA PERFECCIONADA, caracterizada porque está constituida esencialmente por una envolvente troncocónica, cuya boca más estrecha se encaja a presión, en virtud de su adecuado coeficiente de elasticidad, en el abombamiento que presenta la lámpara, quedando fijada a la misma por la presión regular de ajuste que ejerce sobre su periferia.

30 2ª.- TULIPA PERFECCIONADA, caracterizada según la reivindicación anterior y porque se ha previsto para la utilización de la misma en funciones de farolillo, acoplar en su boca más ancha un plato cobertor que es propiamente el que realiza la fijación de la lámpara,

94919

- 4 -



al propio tiempo que dejar en el centro de la cara inferior un saliente vertical a manera de rabillo, obtenido por inyección simultánea en el mismo acto de conformación de la tulipa y que viene a dar mayor esbeltez vertical al conjunto.

5

3º.- Se reivindica por último, como objeto sobre el que ha de recaer el Modelo de Utilidad que se solicita: " TULIPA PERFECCIONADA

Todo conforme queda descrito y reivindicado en la presente Memoria que consta de cuatro páginas mecanografiadas y dibujos adjuntos

Madrid, 1 de Septiembre de 1.962

10

ALFONSO UNGRIA

P.P.  
*[Handwritten signature]*

94919

1 SEP. 1962



Fig. 1<sup>a</sup>

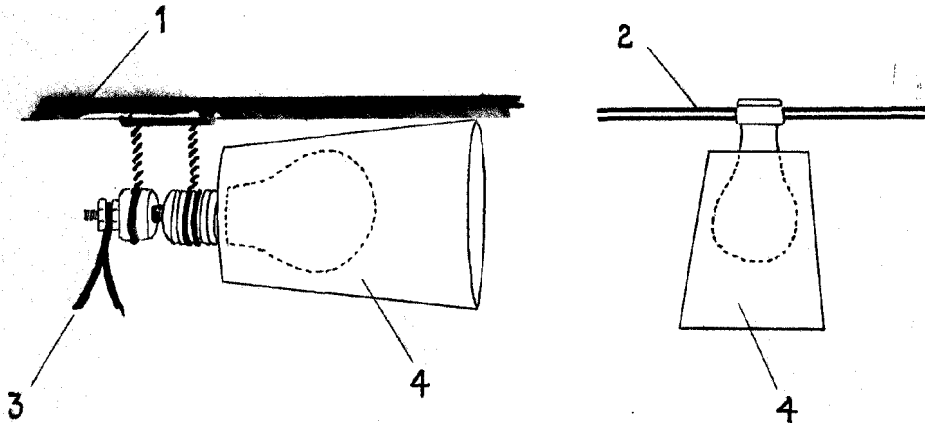
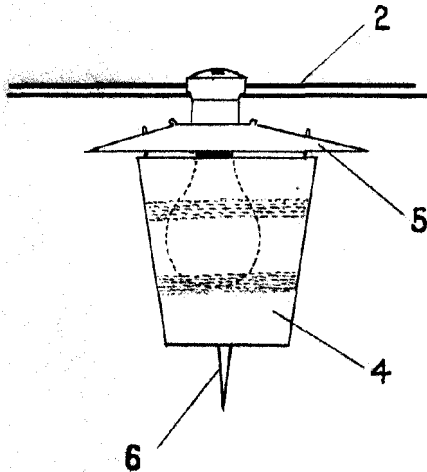

Fig. 2<sup>a</sup>



ESCALA VARIABLE

Madrid, 1 de Septiembre de 1962.

ALFONSO UNGRIA

R.P.