

16 AGO



94821

MODELO DE UTILIDAD

por "Unas pinzas para manipular a distancia".  
a favor de D. Juan Pujol Rutés, de nacionalidad española,  
domiciliado en Barcelona, calle de Rosellón, 38.

MEMORIA DESCRIPTIVA

5

Se refiere el presente modelo de utilidad a unas pinzas que aun estando particularmente estudiadas para poder manipular a distancia determinados alimentos al estar estos asándose a fuego directo, evitando el peligro de quemaduras y otras incomodidades que ofrecen otros utensilios destinados al mismo fin, son susceptibles de otras aplicaciones habida cuenta la comodidad de su manejo.

10

En la hoja de dibujos que acompaña a la presente memoria, aparecen representadas las pinzas que nos ocupan, mostrán

94821

N 6 AB



dolas respectivamente de lado y de perfil las figuras 1 y 2.

Constituye las pinzas de referencia, un tubo metálico 1 que a modo de armazón tiene una conveniente longitud de acuerdo con la aplicación a que se destinan, cual tubo, en su extremo inferior lleva soldadas o fijadas guardando simetría entre sí, dos laminas metálicas en forma de escuadra 2-2' configurativas de una horquilla siendo cada rama de éstas, soporte de correspondientes ejes 3-3' en funciones de fulcro de los sujetadores 4-4' que teniendo perfil angular determinativo de palancas de primer género, presentan en su brazo de resistencia respectivas mordazas 5-5' y los extremos de sus brazos de potencia atravesados por un mismo eje 6 sostenido por una pequeña horquilla 7 solidarizada al extremo de una varilla 8 que con posibilidad de desplazamiento longitudinal, pasa por el interior del tubo-armazón 1 y sobresale convenientemente de ésta, llevando en su extremo un asidero 9 en funciones de tope contra el que actúa un muelle 10 por cuya tensión las mordazas 5-5' tienen tendencia a permanecer cerradas.

Para facilitar el manejo de las pinzas, puede disponerse en lugar apropiado de la superficie externa del tubo-armazón 1, un gancho 11 según muestran los dibujos.

Se comprende que al obligar el desplazamiento hacia adentro del tubo 1 de la porción de varilla 8 que sobresale por el extremo superior de aquel, venciendo la resistencia del muelle 10 y en consecuencia a que giren los perfiles 4-4' alrededor de sus apoyos 3-3', se abritán las mordazas 5-5' produciéndose automáticamente el cierre de éstas al dejar de presionar la mencionada varilla 8.



94821

En la ejecución practica del modelo según queda descrito, podrán variar cuantos detalles constructivos y configurativos no afecten, cambiandola o modificandola, a su propia esencialidad.

5

N O T A  
=====

Se reivindica como objeto del presente modelo de utilidad:

10

15

20

1ª.- Unas pinzas para manipular a distancia constituidas por un tubo metálico en funciones de armazón de conveniente longitud en uno de cuyos extremos configura una horquilla que es soporte de correspondientes ejes alrededor de los que giran los sujetadores de las pinzas, teniendo éstos un perfil angular determinativo de palancas de primer género en cuyo brazo de resistencia van fijadas las mordazas y cuyos brazos de potencia están atravesados por un mismo eje sostenido en el extremo de una varilla que con posibilidad de desplazarse longitudinalmente, pasa por el interior del mencionado tubo-armazón sobresaliendo convenientemente de éste, cual varilla, en su otro extremo, lleva un asidero o pomo sujeto con la varilla, a la acción de un muelle por cuya tensión las mordazas de las pinzas tienen tendencia a permanecer cerradas, arrancando de la superficie externa del tubo-armazón, unos ganchos que facilitan el manejo del utensilio.

94821

18 AGO



2º.- UNAS PINZAS PARA MANIPULAR A DISTANCIA.

Y todo cuanto afecte a la esencialidad de lo mostrado en la adjunta hoja de dibujos y descrito en la presente memoria que consta de cuatro hojas foliadas y mecanografiadas por una sola cara.

n 5

Barcelona, 16 de Agosto de 1962

p/a.

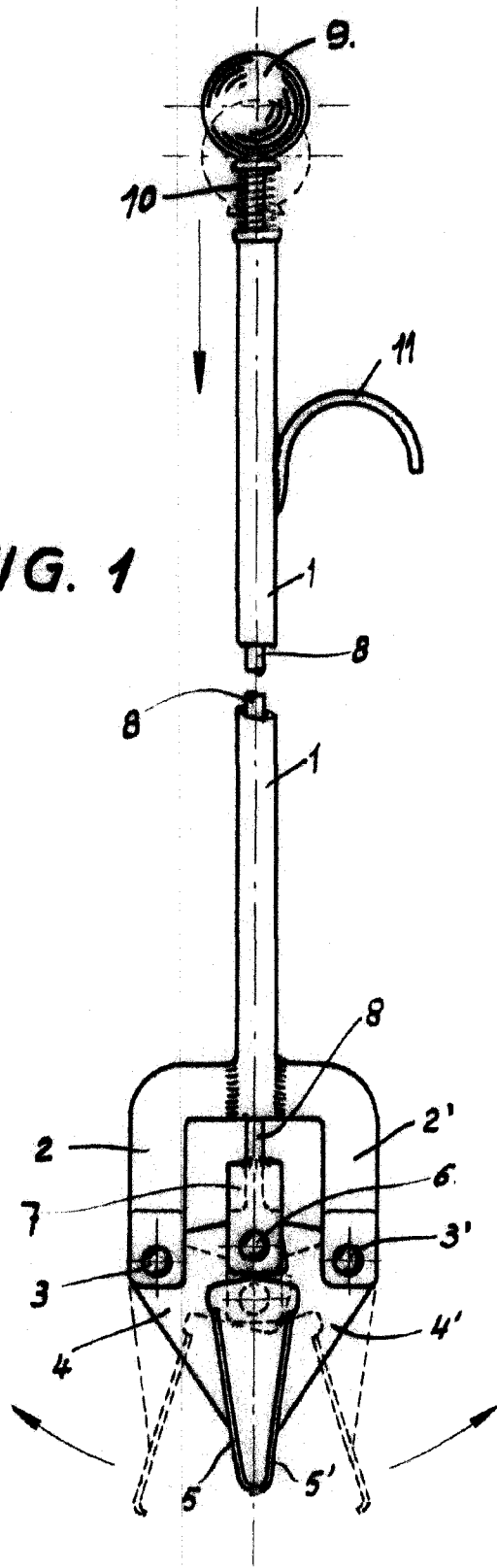

FIG. 1

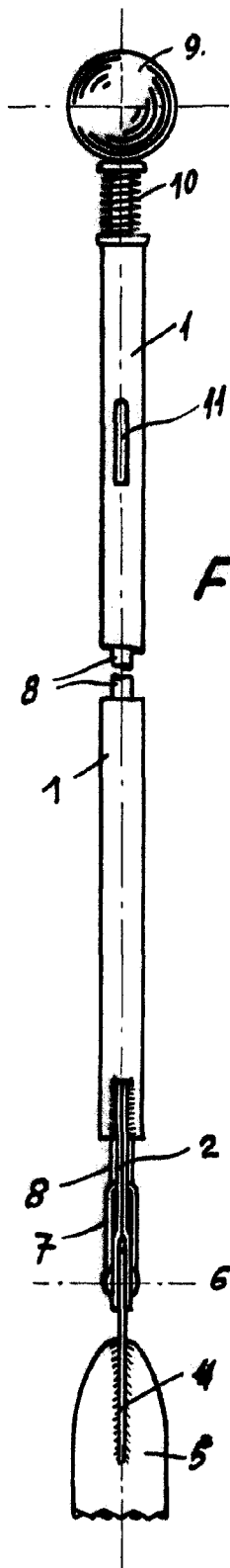

FIG. 2

BARCELONA, 16 DE AGOSTO DE 1962.

*[Handwritten signature]*

ESCALA VARIABLE