



94803

M O D E L O  
D E  
U T I L I D A D

por "UN JUEGO DE CONSTRUCCION", a favor de DON JESUS SERRANO MARTINEZ, de nacionalidad española, domiciliado en ZARAGOZA. calle Delicias, nº 1

• =

MEMORIA DESCRIPTIVA

El presente modelo de utilidad se refiere a un juego de construcción.

5. Consiste el modelo en un juego compuesto esencialmente por tres elementos principales, dotados de un número variable de machos y hembras que permiten la unión entre sí de las piezas.

10. Dos de las piezas están formadas por un paralelepípedo recto rectangular, con cinco caras, faltándole la correspondiente a la zona posterior, presentando las hembras en la base y los machos en la cara paralela. Estas piezas, se diferencian únicamente en su tamaño, estando en relación con el

94803

22



mismo el número de machos y hembras.

La otra pieza está formada por un cajetín triangular abierto, que presenta únicamente hembras en su base.

5. Según la realización, queda constituido un juego, por el que mediante combinaciones de los tres elementos esenciales citados se pueden construir infinidad de edificaciones, desde las más sencillas a las más complicadas, contribuyendo a la mayor viscosidad de las mismas, la variedad de colores de las piezas, que igualmente pueden imitar piedra, u otros materiales característicos empleados en la construcción.

Las piezas se han obtenido por moldeo y en material preferentemente plástico, de modo que resulten indeformables y lavables.

15. Con el fin de facilitar la explicación se acompaña a la presente memoria descriptiva de una lámina de dibujos en la que se ha representado un caso de realización que se cita a título de ejemplo en la descripción;

En los dibujos:

20. La figura 1, representa a una de las piezas vista en alzado, planta y sección.

La figura 2, muestra a la pieza triangular en alzado, planta y sección.

25. La figura 3, consiste en una combinación de los tres elementos objeto de la presente memoria descriptiva los cuales dan lugar a una figura grotesca.

30. Haciendo referencia a los dibujos, se aprecia en su realización una pieza 1, según figura 1, la cual presenta en una de sus caras los machos 2, y en la paralela a la misma los orificios hembra 3. Esta pieza, para facilitar



las construcciones, se puede obtener en menor tamaño, asimismo como una variante de la misma, tal como indica la figura 2, en la que se aprecia una pieza rectangular 4, dotada en su base 5 de orificios hembra 6. La combinación de las piezas citadas da lugar a diversas realizaciones, de las cuales la figura 3, es un ejemplo sencillo.

5.

El modelo, dentro de su esencialidad, puede ser llevado a la practica en otras formas de realización que difieran en detalle de la indicada a título de ejemplo en la descripción, a las cuales alcanzará igualmente la protección que se recaba. Podrá, pues, construirse en cualquier forma y tamaño, con los materiales más adecuados, por quedar todo ello comprendido en el espíritu de las reivindicaciones.

10.

= . =

N O T A

15.

Descrito el objeto y utilidad de la presente invención, lo que se declara como no divulgado ni practicado en España, comprende las siguientes reivindicaciones.

20.

1. Un juego de construcción, caracterizado esencialmente por estar formado por dos piezas acoplables entre sí mediante una serie de espigas a modo de machos que presenta una de sus caras, y orificios a modo de hembra, que presentan en la opuesta, para la inserción en las mismas de las espigas macho propias de otras piezas idoneas.

25.

2. Un juego de construcción.

Según se describe y reivindica en la presente memoria

94803

22



descriptiva que consta de cuatro hojas foliadas y escritas a máquina por una sola de sus caras, acompañadas de una lámina de dibujos.

Madrid, a 22 AGO. 1962

JESUS SERRANO MARTINEZ

p.a. JUAN DEL VALLE  
P.P.

*Juan Del Valle*

5.

Fig. 1

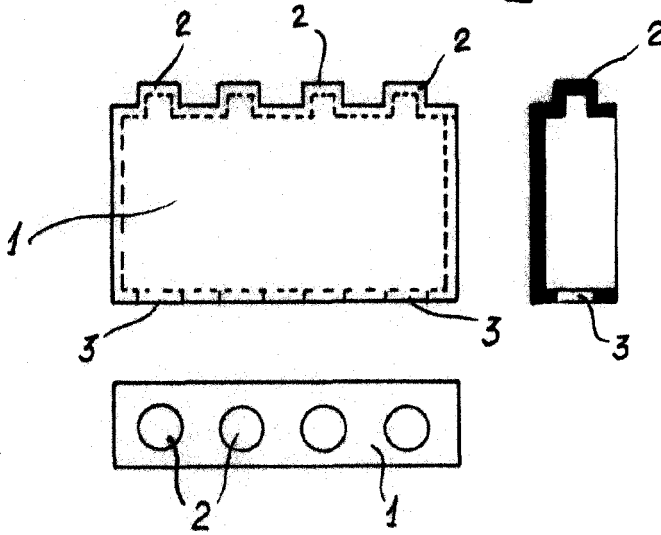

22



94803

Fig. 2

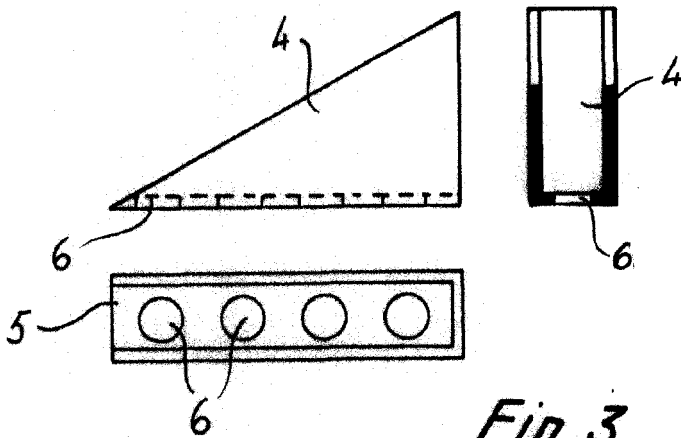
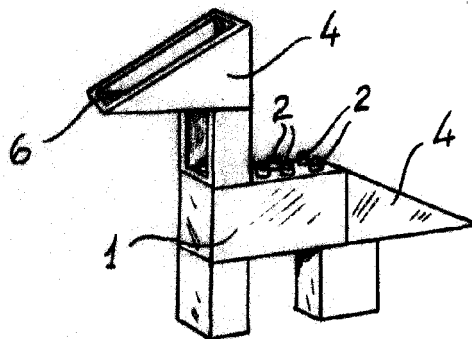

Fig. 3



Madrid 22 AGO 1962

JUAN DEL VALLE  
P.P.