



**M O D E L O
D E
U T I L I D A D**

por "PIEZA PARA JUEGO MINIATURA DE CONSTRUCCIÓN", a favor de
D. ANTONIO ABADIA BOLBA, de nacionalidad española, domiciliada
en ZARAGOZA, Las Rosas, nº 8 (Barrio Casablanca).

" . "

MEMORIA DESCRIPTIVA

El presente modelo de utilidad se refiere a una
pieza para juego miniatura de construcción.

5. Consiste en una pieza moldeada, obtenida preferente-
mente en material plástico, de forma de paralelepípedo recto
rectangular,arente de una de sus bases mayores, mientras que
en la opuesta a ésta se ha previsto unas hileras de tetones,
sobre los que encaja a precisión y por elasticidad propia del
material otra pieza idéntica a la citada.

10. El juego queda formado pues, por una pluralidad de
piezas idénticas que encajan por simple presión unas sobre otras



5. y debido a la disposición especial de los tetones, los cuales son vértices de unas cuadradas virtuales cuyo lado es igual a la anchura interna de la pieza que se describe, es posible realizar varias formas de acople de las piezas entre sí, pudiendo ser estos a escuadra, en igual sentido, abarcando la pieza superior todos los tetones de la inferior o bien parte de ellos, etc.

10. Según esta realización, pueden obtenerse toda clase de construcciones, asimismo como los huecos característicos de fachadas, tales como puertas, ventanas, etc.

15. Para las ventanas, se ha ideado una pieza especial que difiere sensiblemente en la forma de la anteriormente descrita pero que en principio es el mismo, y que consiste en una lámina transparente de forma rectangular, que lleva dibujado sobre la misma el marco y travesaños de la ventana, presentando en el lateral superior e inferior unos cajetines para acoplar sobre una hilera de tetones correspondientes a la pieza superior e inferior inmediata.

20. Con el fin de facilitar la explicación, se acompaña a la presente memoria descriptiva de una lámina de dibujos en la que se ha representado un caso de realización que se cita a título de ejemplo.

En los dibujos:

25. La figura 1, representa una vista en perspectiva de dos piezas acopladas.

La figura 2, es una sección en alzado de la figura anterior.

30. Haciendo referencia a las figuras, se aprecia en su realización dos piezas 1, idénticas entre sí, la superior de las cuales monta sobre la inferior solidariizándose ambas por la



5. elasticidad propia del material al ajustar los laterales 2
contra los tetones 3. Como se aprecia en las figuras, la pieza
superior puede disponerse en distintas posiciones respecto a
la inferior, ya que para que la unión se realice solo es ne-
cesario que abarque dos de los tetones 3, cuya separación es
constante entre sí e igual a la anchura interna de la pieza 1.

10. El modelo, dentro de su esencialidad, puede ser lle-
vado a la práctica en otras formas de realización que difie-
ran en detalle de la indicada a título de ejemplo en la des-
cripción, a las cuales alcanzará igualmente la protección
que se recaba. Podrá, pues, construirse en cualquier forma y
tamaño, con los materiales más adecuados, por quedar todo
ello comprendido en el espíritu de las reivindicaciones.

- . -

N T A

15. Descrito el objeto y utilidad de la presente invención,
lo que se declara como no divulgado ni practicado en España,
comprende las siguientes reivindicaciones.

20. 1. Pieza para juego miniatura de construcción,
caracterizada esencialmente por el hecho de estar constituida
por una pieza moldeada preferentemente en material plástico
o similar, en forma de paralelepípedo recto rectangular hueco,
al que le falta una de sus bases mayores mientras que en la
opuesta a esta y por su cara externa presenta unas hileras de
tetones, vértices de unos cuadrados virtuales de lado igual a la
anchura interna de la pieza, sobre los que ajustan a presión
25. por elasticidad propia del material los laterales de otra



plana idéntica a la citada.

2. Plana para juego miniatura de construcción.

Según se describe y reivindica en la presente memoria descriptiva que consta de cuatro hojas foliadas y escritas a máquina por una sola cara, acompañadas de una lámina de dibujos.

5.

Madrid, a 12 AGO. 1952

ANTONIO ABADIA BOLEA

P.º.

JUAN DEL VALLE
P.º.



22

Fig. 1

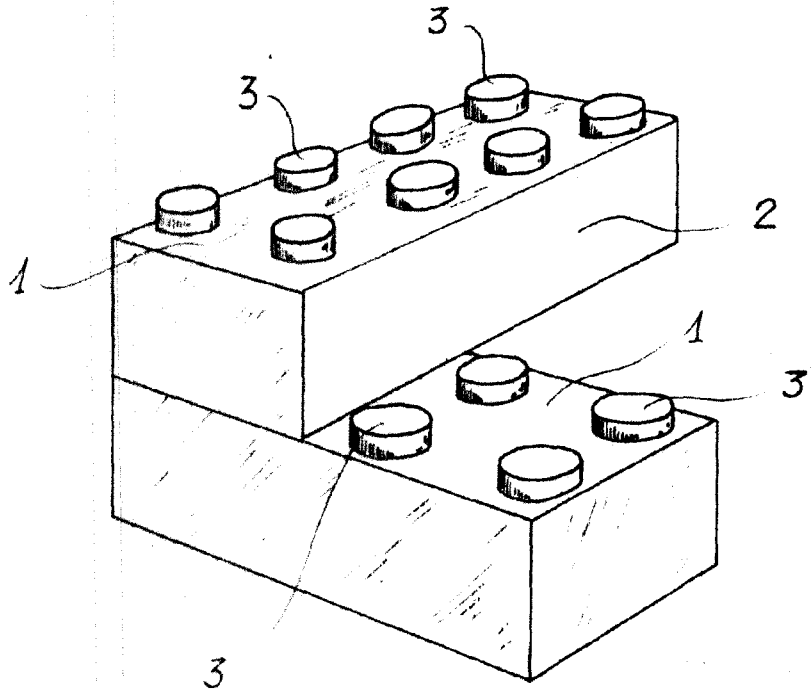
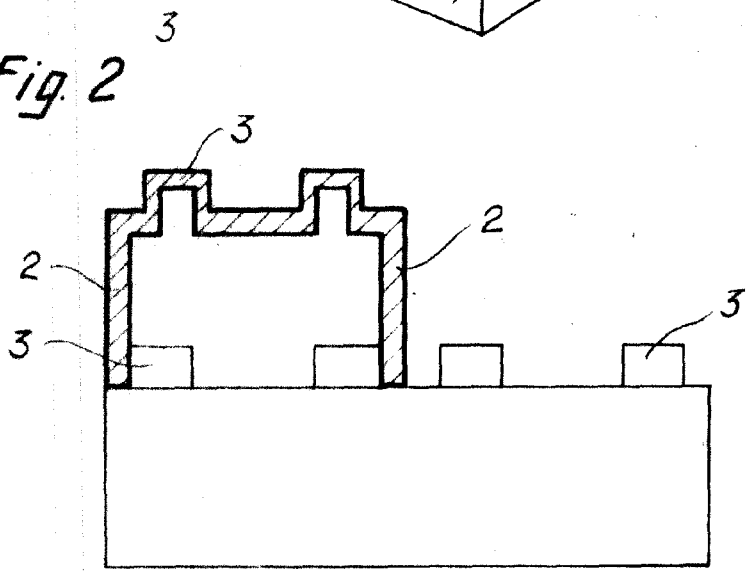

Fig. 2



Madrid, 21 AGO. 1962

P. P. JUAN DEL VALLE