



94798

M O D E L O
D E
U T I L I D A D

por "UN JUEGO PERFECCIONADO", a favor de DON ANTONIO ABADIA
BOLEA, de nacionada española, domiciliado en ZARAGOZA,
Las Rosas, 8 (Barrio Casablanca).

= . =

MEMORIA DESCRIPTIVA

El presente modelo de utilidad se refiere a un juego perfeccionado.

- Consiste el modelo en un juego o pasatiempo, en el que son necesarios como mínimo dos jugadores o adversarios, cada uno de los cuales dispone de una caja dotada de un tablero de juego cuadrículado, e igual número de piezas, parte de las cuales corresponden a figuras esquemáticas representativas de material bélico o similar, mientras que las otras sirven de control para determinar el número y posición de las tiradas.
- 5.
 - 10.



94798 22 A

Las piezas que representan figuras, se insertan mediante una espiga en unos orifidos dispuestos en cada cuadrícula. Estas piezas, presentan en su superficie dos orificios por cada cuadrícula que cubren.

5. El otro tipo de piezas, se ha previsto en dos tonalidades diferentes y de forma cilíndrica, correspondiendo cada tonalidad a tiradas acertadas y fallidas, dotadas de una espiga en una de sus bases, para su inserción axial en los orificios citados.
10. Al comienzo del juego, cada jugador dispone las piezas de forma caprichosa sobre el tablero o campo. Estas piezas, cubren siempre un número entero de cuadrículas.
La esencia del juego, consiste en procurar lo antes posible la localización completa de las citadas figuras, mediante tiradas alternadas, referidas a un sistema de ejes coordinados que margina el campo, sirviéndoles las piezas cilíndricas de una tonalidad como medio de referencia para no repetir una misma tirada fallida, y las de tonalidad diferente, que corresponde a las tiradas acertadas, como señalizadoras en su propio campo de juego de la posición de las figuras del contrario.
15. Con el fin de facilitar la explicación, se acompaña a la presente memoria descriptiva de una lámina de dibujos en la que se ha representado un caso de realización que se cita a título de ejemplo,
20. En los dibujos:
La figura única, representa una vista en perspectiva de una caja tablero, según el modelo.
25. Haciendo referencia al dibujo, se aprecia en su realización una caja 1, parte de la cual es el tablero o campo de juego 2, cuadrículado y marginado por las referencias 3 y 4,
- 30.



94798

B2

correspondientes a las abscisas y ordenadas.

Cada cuadrícula del citado campo comprende un orificio 4 para la colocación de un cilindro 6, o bien de las figuras representativas 7, dotadas a su vez de dos orificios 8, por

5. cada cuadrícula que cubren.

En el margen lateral derecho de la caja, se ha previsto unos cajetines 9, 10, para almacenar las piezas 6 y las figuras 7, respectivamente.

10. Al objeto de que el campo de juego quede oculto al jugador contrario, y en consecuencia la disposición de las figuras 7, base del juego, se dispone de la propia tapa 11, de la caja, como pantalla protectora.

15. El modelo, dentro de su esencialidad, puede ser llevado a la práctica en otras formas de realización que difieran en detalle de la indicada a título de ejemplo en la descripción a las cuales alcanzará igualmente la protección que se recaba. Podrá, pues, construirse en cualquier forma y tamaño, con los materiales más adecuados, por quedar todo ello comprendido en el espíritu de las reivindicaciones.

= . =



94798

N O T A

Descrito el objeto y utilidad de la presente invención, lo que se declara como no divulgado ni practicado en España, comprende las siguientes reivindicaciones.

5. 1. Un juego perfeccionado, caracterizado esencialmente, por el hecho de estar constituido por dos cajas iguales, una para cada jugador, las cuales comprenden un campo de juego cuadrículado y marginado por un sistema de ejes coordinados, habiéndose previsto en cada cuadrícula un orificio para la inserción de piezas representativas de figuras diversas o de piezas de referencia, estando dotadas aquellas de dos orificios por cada cuadrícula de campo que cubren, al objeto de poder también insertar sobre ellas las piezas de referencia, las cuales son de dos tonalidades diferentes.
10. 2. Un juego perfeccionado, según la anterior reivindicación en el que los jugadores procuran conseguir lo antes posible la licalización completa de las figuras representativas del contrario, dispuestas caprichosamente sobre el campo respectivo, el cual queda oculto al jugador antagonista por la propia tapa de la caja que actúa como pantalla.
15. 3. Un juego perfeccionado, según las reivindicaciones 1 y 2, en el que la localización de las figuras representativas se lleva a cabo mediante tiradas alternadas, referidas al sistema de coordenadas citado, sirviendo las piezas de referencia de una tonalidad para marcas las tiradas fallidas y evitar la repetición de las mismas, y las de tonalidad diferente, correspondientes a las tiradas acertadas, como señalizadoras
- 20.
- 25.



94798 22

en el propio campo de juego de la posición de las figuras del contrario.

4. Un juego perfeccionado.

5. Según se describe y reivindica en la presente memoria que consta de cinco páginas foliadas y escritas a máquina por una sola de sus caras, acompañadas de una lámina de dibujos.

Madrid, a 22 AGO. 1962

DON ANTONIO ABADIA BOLEA

p. a.

JAIME ISERN MIRALLES

P. P.

94708



22 AGO

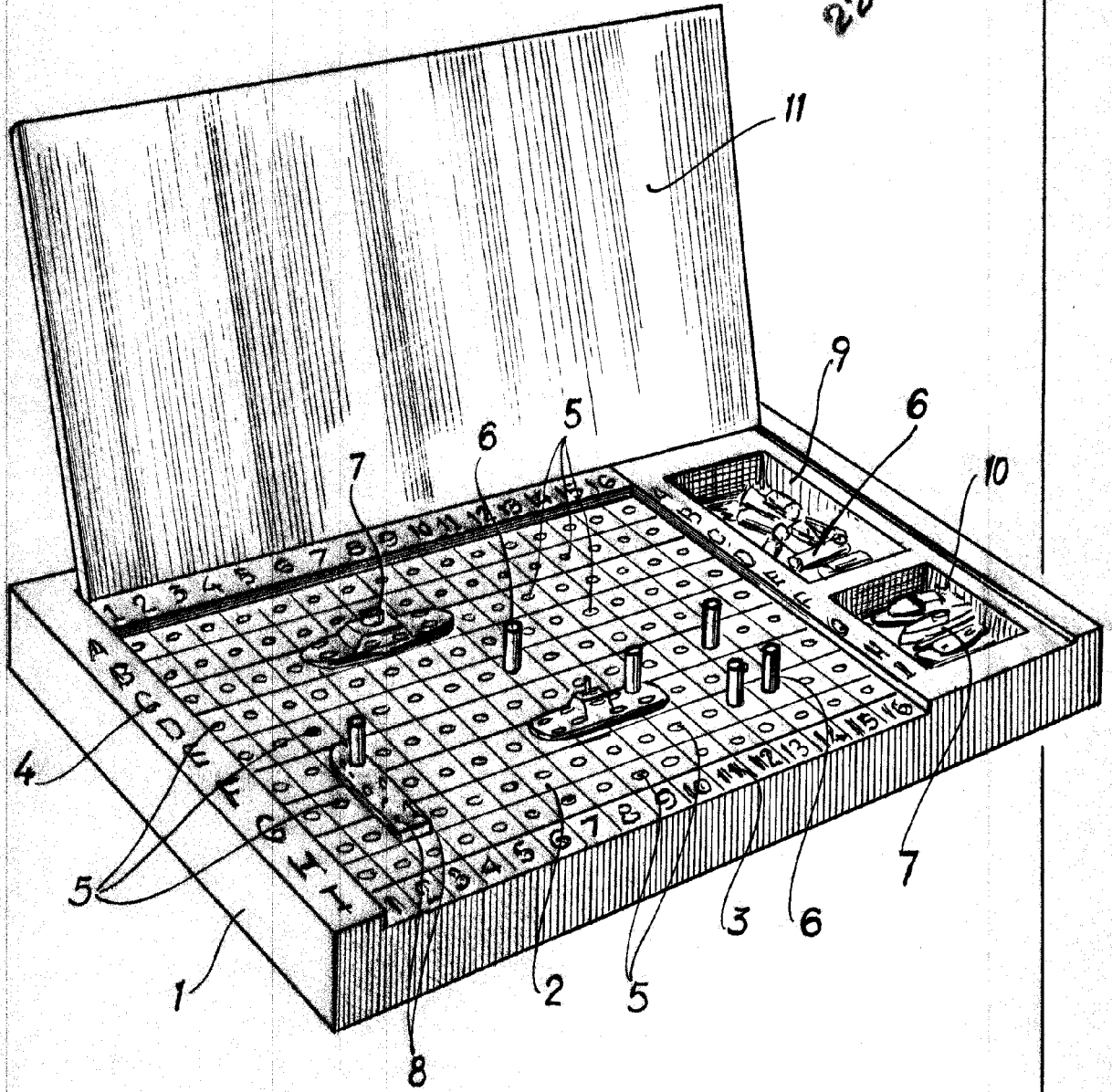

Madrid, 22 AGO. 1962
p.p. Jaime Isern

B