

22



MODELO DE UTILIDAD

=====

94793

MEMORIA DESCRIPTIVA

Sobre:

"UTENSILIO PARA LIMPIEZA DE CALZADO"

Solicitante: D. Fernando OREA MATEO, de nacionalidad española, domiciliado en Sancho Dávila, nº 27 -
M A D R I D.-

5. La presente Memoria se refiere como su enunciado indica, a un utensilio, especialmente diseñado para la limpieza de calzado, con el que se obtiene el teñido y pulimentado del mismo sin necesidad de utilizar más elementos que los que lleva acoplados el citado utensilio.

Existen en el mercado diversos tipos de frascos en los que se han adaptado formas especiales para lograr la im-

94793



10. pregnación del calzado con un tinte de características variadas, pero en ninguno de ellos se ha previsto la contingencia de que además de la citada impregnación, es necesario un pulido y abrillantado posterior, que es preciso efectuar con medios diferentes del utensilio empleado.

15. Por el contrario en este caso, se ha previsto, en un mismo conjunto ambos elementos, y además la particularidad de poder impregnar el calzado con el tinte adecuado, sin necesidad de dejar posteriormente el frasco abierto, como ocurre en todos los que hasta la fecha son conocidos.

20. En esencia, este utensilio citado, está constituido por un frasco, con doble tapa, en la que la primera cubierta deja libre para su uso, a una almohadilla de gamuza o material similar para el conveniente pulido y abrillantado, mientras que la segunda tapa oculta un cuerpo poroso, en cuyo seno existe una válvula de presión, que abre el paso al líquido que tinte y que se encuentra en el interior del recipiente, de forma que la simple presión del cuerpo poroso sobre la superficie del zapato, permite la apertura de la válvula, dejando paso al líquido para que empape al material esponjoso y de él pase al calzado. Posteriormente, una vez colocada la tapa que cubre a éste elemento, queda al descubier-

25. to la almohadilla de gamuza prevista para el abrillantado y pulido.

30.

35. Por el aludido objeto, se solicita el correspondiente privilegio de MODELO DE UTILIDAD, conforme y al amparo del vigente Estatuto sobre Propiedad Industrial, a fin de garantizar a favor del recurrente el derecho a la explotación exclusiva del mismo en toda España.

40. A continuación se hará una detallada descripción del utensilio que se cita, con referencia a los planos que se acompañan, en los que se representa a simple título de ejemplo, no limitativo, una forma preferente de realización



94793

susceptible de todas aquellas variaciones de detalle que no supongan una alteración fundamental de las características esenciales del mismo.

En dichos dibujos se ilustra:

45. En la figura 1: Vista en sección longitudinal del utensilio totalmente cerrado.

En la figura 2: Detalle de la segunda tapa, con la válvula de paso del líquido.

50. Según el ejemplo de ejecución representado, el utensilio que se preconiza, está constituido por un recipiente (1) cilíndrico, cerrado totalmente y con una válvula cónica (2) aplicada en un orificio central previsto en su base superior, cuya válvula, atraviesa dicha base, estando dotada de una superficie de apoyo (3) en su parte superior, unida a la válvula por un cuello (4) rodeado de un muelle (5) que mantiene a la válvula en su posición más alta y por tanto aplicada contra su asiento, impidiendo la salida del líquido encerrado en el interior del recipiente (1).

60. Encajada en el reborde (6) que presenta la base superior se ha previsto la colocación de una materia porosa y elástica (7), que a su vez, rodea y mantiene en su interior a la superficie de presión (3) y su correspondiente cuello y muelle.

65. Este reborde (6), exteriormente está roscado, para sujeción de una tapa (8) que se aplica sobre la materia esponjosa (7), cubriéndola, y en cuya tapa, sobre su base superior, se ha previsto la sujeción de una almohadilla (9) de gamuza o material similar, destinada al abrillatamiento y pulido del calzado.

70. Por último, cubriendo a esta gamuza (9), existe una segunda tapa (10) que encaja a presión sobre la anterior, dejando al conjunto con un aspecto exterior similar al de un recipiente cilíndrico totalmente cerrado, y sin

1 94793



75. ninguno de sus elementos a la vista.
- Organizado de esta forma el utensilio, para su utilización bastará desenroscar la tapa (8), con su segunda tapa (10) incluida, para dejar a la vista la materia porosa (7).
80. En estas condiciones, al presionar sobre el calzado con dicha material porosa, por la elasticidad de la misma, se transmitirá la presión hasta la superficie de apoyo (3), la cual venciendo la resistencia de su muelle (5), hará descender a la válvula cónica (2) dando paso al líquido del interior, para que empape a la materia esponjosa (7) y de ésta pase a la superficie a limpiar.
85. Una vez teñido el calzado con este tinte, se coloca la tapa roscada, y se quita la tapa superior (10) dejando descubierta la almohadilla prevista para el lustre y abrillanado por frotamiento de la misma sobre la superficie anteriormente teñida.
90. Es evidente, que la total inhibición de las manos sobre el calzado a limpiar, así como el posible contacto con las materias de tintes empleados, suprime el desagradable resultado de manchas en las mismas, lo cual constituye una ventaja, que sumada a la característica de que por medio de la válvula (2) se mantiene constantemente cerrado el paso de líquido al exterior, aún cuando se invierta el recipiente, da como resultado una mayor comodidad en el empleo, seguridad en la imposibilidad de evaporación del líquido y derramamiento del mismo, así como graduación de la cantidad de líquido a emplear en función de la presión ejercida sobre la cabeza (3) de dicha válvula.
95. La forma, materiales y dimensiones, podrán ser variables, y en general cuanto sea accesorio y secundario, siempre que no altere, cambie o modifique la esencialidad del objeto que se describe.
100. Los terminos en que queda redactada esta Memoria,
- 105.

Los terminos en que queda redactada esta Memoria,

94793

22



110. son ciertos y fiel reflejo del objeto descrito, debiéndose tomar con carácter amplio y nunca en forma limitativa.

N O T A

115. El Modelo de Utilidad que se solicita en Espapa, por veinte años, de acuerdo con la vigente Legislación, deberá recaer sobre: "UTENSILIO PARA LIMPIEZA DE CALZADO", según las características esenciales de las siguientes:

R E I V I N D I C A C I O N E S

120. 1ª.- Utensilio para limpieza de calzado, caracterizado por estar constituido por un recipiente con doble tapa, existiendo en la inferior, una materia porosa para impregnación del líquido existente en el interior, y en la superior una almohadilla de material adecuado para el lustre y abrillantamiento de la superficie teñida.

125. 2ª.- Utensilio para limpieza de calzado, según reivindicación primera, caracterizado por haberse previsto en el tabique la separación entre el interior del recipiente y la materia porosa, una válvula cónica, fijada en su asiento por un muelle que apoya en la cara superior, y en una superficie de apoyo solidaria de la válvula por un vástago, a fin de que se mantenga en la posición más alta, cerrando el paso, mientras no se oponga otra presión exterior superior a la que ejerce el citado muelle, quedando la superficie de apoyo en el seno de la materia porosa.

135. 3ª.- Utensilio para limpieza de calzado, según anteriores reivindicaciones, caracterizado por el hecho de que sobre la materia porosa, se aplica una tapa en la que en su base superior y exterior se fija una almohadilla de gamuza o material similar para utilizarla como elemento de lustre una vez aplicado el tinte.

140. 4ª.- Utensilio para limpieza de calzado, según reivindicaciones anteriores, caracterizado por haberse previsto una última tapa, que oculta el conjunto, dejando al

94793

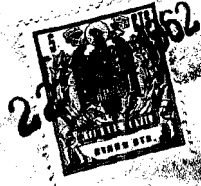

recipiente totalmente cerrado.

5ª.- "UTENSILIO PARA LIMPIEZA DE CALZADO".

Según queda sustancialmente descrito en la presente memoria descriptiva, que consta de seis hojas escritas a máquina por una sola cara, acompañada de sus correspondientes dibujos.

Madrid, 22 de Agosto 1.962

D. FERNANDO OREA MATEO

P.P.

FRANCISCO GARCIA CABRERIZO

AA

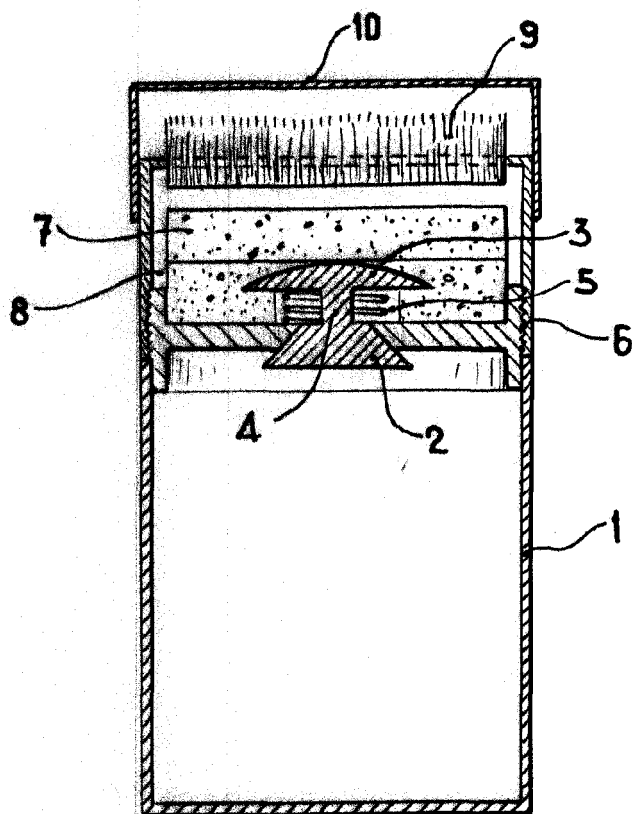

Fig. 1

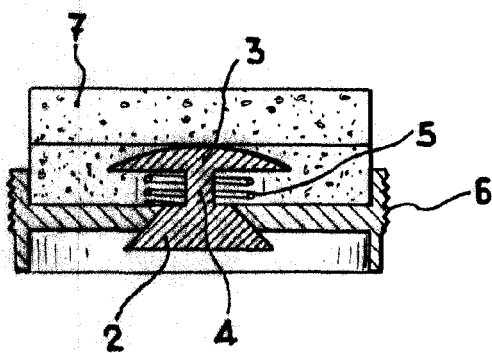

Fig. 2

Madrid, 22 ACO. 1962

FERNANDO OREA MATEO

P. P.

FRANCISCO GARCIA GADRENO

M. S. P.

ESCALA VARIABLE