



94781

M O D E L O
D E
U T I L I D A D

para "UNA COCTELERA PERFECCIONADA", a favor de D. EMILIO DE LA TORRE GONZALO, de nacionalidad española, domiciliado en CORNELLA DE LLOBREGAT, (BARCELONA), Santa Cruzada nº 40.

- . -

MEMORIA DESCRIPTIVA

El presente modelo de utilidad se refiere a una coctelera perfeccionada, constituida por un vaso, una pieza intermedia y una tapa.

- Más concretamente se refiere el modelo a una coctelera
5. en cuya pieza intermedia se ha obtenido una ranura en la que se aloja y retiene a una pieza colador. La ranura citada, puede producirse por cualquiera de los métodos usuales, como por ejemplo entallado, embutido, bordonado, tanto si es una pieza producida a parte del resto de la en que va alojada,
10. como si es parte integrante del gollote o de la parte inferior que se adapta al vaso.



5. En el caso en que la pieza colador forme parte del gollete este resultará prolongación de la misma; y para el caso en que la anterior pieza colador forme parte de la mitad inferior de la pieza intermedia, sobre esta se acoplará un gollete que se cubrirá finalmente con la tapa de cierre.

Con el fin de facilitar la explicación, se acompaña a la presente memoria descriptiva de una lámina de dibujos en la que se ha representado un caso de realización que se cita a título de ejemplo.

10. En los dibujos:

La figura única, representa una sección en alzado de la zona superior de la costelera según el modelo.

15. Haciendo referencia a los dibujos, se aprecia en su realización, una costelera 1, cuya superficie ha sido entallada dando lugar a una ranura 2 en el inicio del gollete 3, alojándose en dicha ranura la pieza 4 por su borde.

La pieza 4 presenta los orificios de paso 5, habiéndose previsto como cierre del gollete la tapa 6, cuyo faldón termina en un bordón 7.

20. El modelo, dentro de su esencialidad, puede ser llevado a la práctica en otras formas de realización que difieran en detalle de la indicada a título de ejemplo en la descripción alas cuales alcanzará igualmente la protección que se recaba. Podrá, pues, construirse en cualquier forma y tamaño, con los materiales más adecuados, por quedar todo
25. ello comprendido en el espíritu de las reivindicaciones.



21 AGO.

NOTA

94781

Descrito el objeto y utilidad de la presente invención, lo que se declara como no divulgado ni practicado en España, comprende las siguientes reivindicaciones:

5. 1. Una coctelera perfeccionada, caracterizada esencialmente por el hecho de comprender en la pieza intermedia una ranura interior y circundante por doblez del propio material, para alojar y retener la pieza colador.

2. Una coctelera perfeccionada.

10. Según se describe y reivindica en la presente memoria descriptiva que consta de tres hojas foliadas y escritas a máquina por una sola de sus caras, acompañadas de una lámina de dibujos.

Madrid, a 21 AGO. 1902

EMILIO DE LA TORRE GONZALO

p.a.

JANAE ISEEN ENCALLES

P.P.

94781

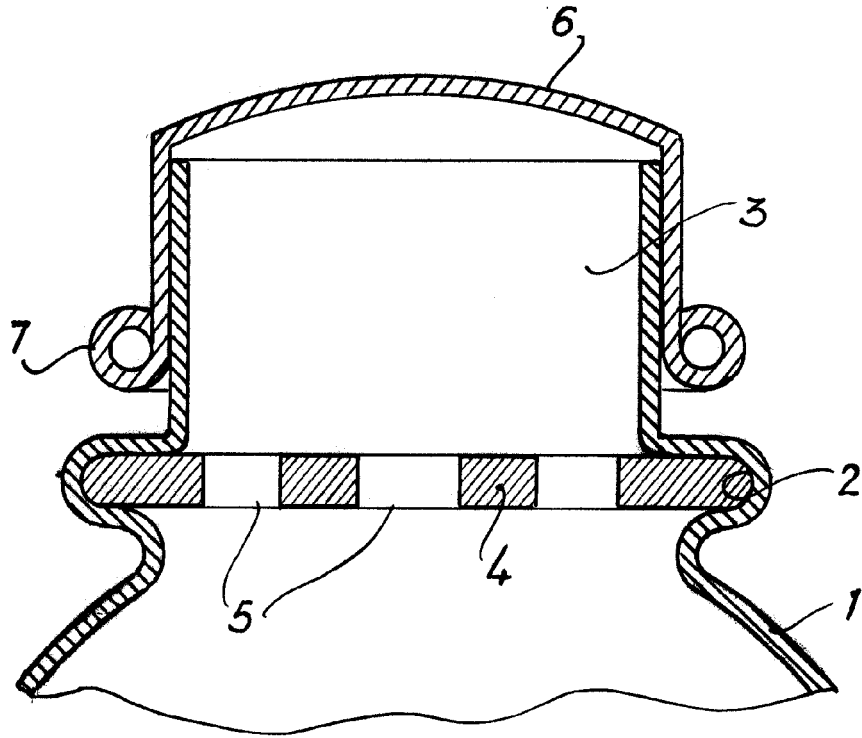

Madrid, 24 ABO 1962

p.p. Jaime Isern