



94778

MEMORIA DESCRIPTIVA

que se acompaña a la solicitud de

UN MODELO DE UTILIDAD

a favor de Vizcaina de Electrificación Doméstica, S.A.,
entidad española, residente en BILBAO, José Maria Escu-
za núm. 4,

por:

"NUEVO DISPOSITIVO DE SEGURIDAD PARA BUZONES".

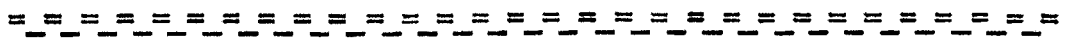

La presente invención se refiere, como su enun-
ciado indica, a un dispositivo perfeccionado para su aco-
plamiento en los buzones y mas especialmente en los buzo-
nes de porteria en los que por su escaso fondo, puede efec-
tuarse una sustracción de documentos.

5

La esencialidad de la invención de referencia,

94778



10 consiste en un eje transversal, dispuesto a la altura de la boca de entrada de la correspondencia, cuyo eje queda montado giratoriamente, presentando unas palas radiales segun los cuadrantes de una circunferencia, las cuales palas obturan la abertura de boca permitiendo solamente el paso de los elementos delgados - sin posibilidad alguna de extracción de los mismos, - actuando en la misma forma que un molinete.

15 Las ventajas que presenta el dispositivo - que se preconiza, se comprenden facilmente ya que los mecanismos empleados en la actualidad carecen de efectividad o por el contrario resultan excesivamente onerosos, permitiendo esta condición la instalación solamente en los buzones públicos o de gran volumen de correspondencia, resultando por el contrario inadecuados para la colocación en los buzones de portería de uso obligatorio en fecha próxima.

20

25 Para la mejor comprensión de cuanto antecede, se acompaña una hoja de planos en los que se representa esquemáticamente la invención, que a continuación y con referencia a los mismos dibujos, se describe detalladamente.

Dichos dibujos representan:

30 En la figura 1ª, una vista en perspectiva - del molinete de seguridad.

En la figura 2ª, el mismo dispositivo en representación lateral de alzado.

Finalmente, en la figura 3ª, un ejemplo de



94770

35 aplicación del dispositivo montado en cualquier buzón, que para la mejor representación se muestra - seccionado lateralmente.

40 Según queda representado en los dibujos, la marca (1) representa un eje fijo a los laterales del buzón, sobre el que se cala, con movimiento giratorio libre un manguito (2) provisto de unas aletas radiales (3) diametralmente opuestas dos a dos, según los cuadrantes de la circunferencia y cuyas aletas presentan una magnitud igual, al menos,
45 que la embocadura de entrada (4) de la caja del buzón establecida en el frente (5), el cual, como es usual, dispone de un tarjetero indicativo de la propiedad.

50 Una ventaja fundamental que se obtiene con el nuevo dispositivo, es la posibilidad de acoplamiento del mismo en buzones que carecen de este elemento de seguridad antirrobo, e incluso, la adopción del mismo en aquellos modelos de buzón en los que se ha establecido el procedimiento rudimentario
55 de la disposición de una simple varilla transversal actúa en la forma prevista en el dispositivo para el eje (1), calándose sobre ella el manguito (2) del molinete, con lo cual, el dispositivo rudimentario - queda perfeccionado.

60 Descrita suficientemente la naturaleza y alcance de la presente invención se hace constar que en la misma podrán ser variables los materiales, formas y dimensiones, y en general, todos aquellos otros



65 detalles accesorios o secundarios que no alteren,
cambien ni modifiquen la esencialidad propuesta.

Los términos en que queda redactada la presente memoria, son ciertos y fiel reflejo del objeto descrito, debiéndose tomar en su aspecto mas amplio y nunca en forma limitativa.

- - - -

N O T A

70 EL MODELO DE UTILIDAD que se solicita, -
deberá recaer precisamente sobre las particularidades características de las siguientes reivindicaciones:

75 1ª.- Nuevo dispositivo de seguridad para
buzones, esencialmente c a r a c t e r i z a d o
por una varilla-eje establecida entre los laterales de la caja del buzón y sobre cuya varilla queda calado un manguito en disposición de libre giro, -
80 presentando este manguito que abarca la totalidad de la amplitud de la boca de entrada, unas paletas radiales dispuestas en oposición diametralmente dos

94778

= 5 =



a dos, y de altura equivalente, al menos, a la altura de la citada boca.

2ª.- "NUEVO DISPOSITIVO DE SEGURIDAD PARA BUZONES".

- - - -

Según queda sustancialmente descrito y reivindicado en la presente memoria que consta de cinco hojas foliadas y mecanografiadas por una sola cara y hoja de dibujos que a la misma se acompaña.

Madrid, 21 de Agosto de 1.962.

P.A.

Modesto Polo
P.A.

94778



FIG 1°

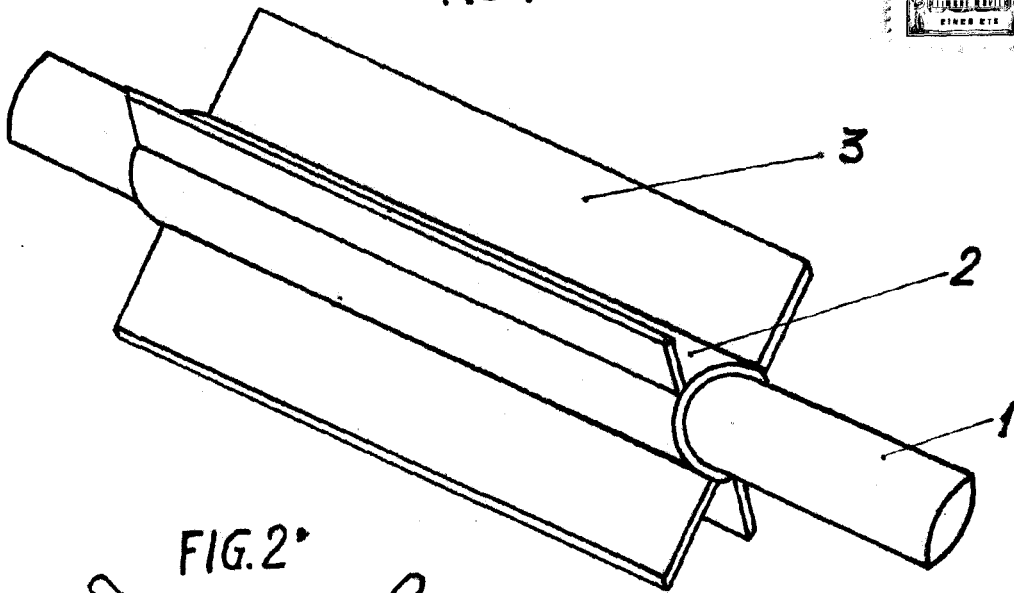

FIG. 2°

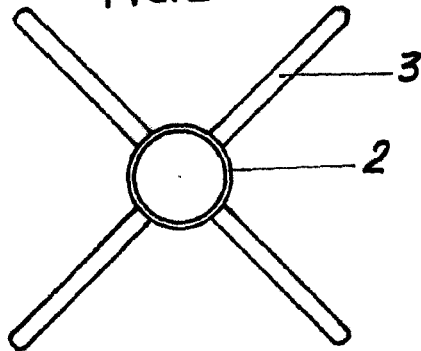
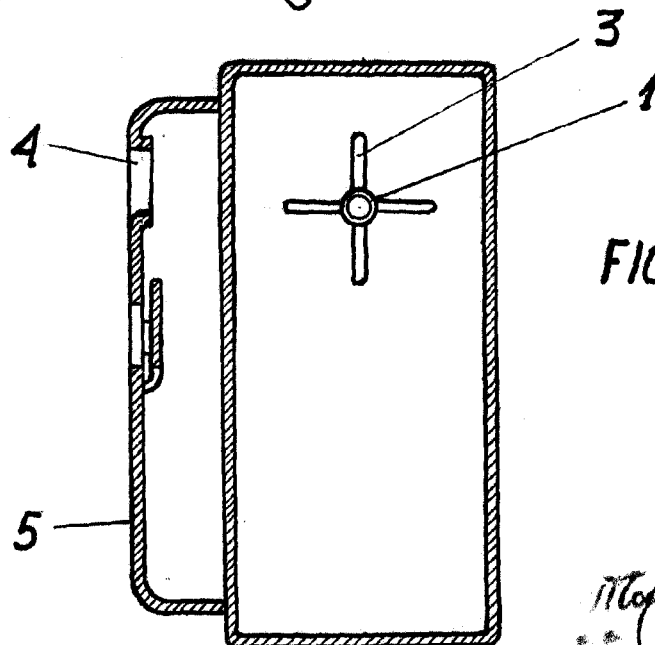

FIG 3°



Handwritten signature and scribbles.

Duro

ESCALA VARIABLE

MADRID: 21 AGO. 1962