



94772

Memoria Descriptiva

para

un Modelo de Utilidad por veinte años,

a favor de

la r.s. HELIODORO MADRONA, S.A.

-sociedad española-

residente en

Alicante - Avenida de Orihuela, 37

por:

- ESTUCHE PARA CINTA. -



94772

El presente modelo de utilidad se refiere a un estuche para cinta, que presenta las siguientes características esenciales;

5 - está constituido por una caja cilíndrica provista de un núcleo central, en el que va enrollada la cinta, y una tapa de forma análoga, abisagrada a la primera;

- la parte en que va dispuesta esa articulación es recta, y constituye un apoyo plano que permite poner el estuche de pie;

10 - en el lado opuesto a la bisagra, la caja presenta un saliente, en forma de prisma triangular, con ventana para la salida de la cinta en una de sus caras, mientras que la tapa se prolonga en un pico que cubre ese saliente al cerrar el estuche;

15 - la tapa tiene un vaciado lateral que facilita su apertura.

Además, la tapa del estuche está provista de una ranura radial con indicaciones en metros de la longitud de cinta que en cada momento contiene el estuche, de acuerdo con lo protegido en el registro número 94.744 del mismo solicitante.

25 Concretaremos las características de la disposición que se reivindica, con referencia a las adjuntas figuras, que corresponden únicamente a una forma de ejecución, sin carácter alguno limitativo, que se presenta a título de



94772

ejemplo de realización, con el fin indicado, ya que la forma, dimensiones y materiales con que se fabriquen las distintas piezas, serán en cada caso las que se estimen pertinentes, para la aplicación concreta de que se trate, sin que tales variaciones, así como las que puedan hacerse en detalles de presentación u organización, afecten a la esencialidad reivindicada, por lo que los estuches para cinta que se fabriquen, de acuerdo con la idea general reseñada, y cualquiera de esas modificaciones, no serán sino variantes, igualmente comprendidas y protegidas por el presente registro.

La figura 1 ilustra la vista de un estuche para cinta, con la disposición para dar salida a la misma que se reivindica, y parcialmente seccionado para dejar ver el rollo de cinta.

La figura 2 muestra una vista lateral del estuche parcialmente abierto.

La figura 3 corresponde a la vista del mismo por el lado que presenta la salida de la cinta.

Con referencia a dichas figuras y a los números que sobre ellas designan las partes y detalles del estuche para cinta prepresentado, que interesan a los fines de esta memoria, la descripción del mismo es como sigue:

La caja 6, portadora del rollo 4 de cinta, se une, mediante la bisagra 1, a la tapa 2 de dicha caja, en cuya tapa va dispuesta la ranura contador 5 de la cinta gasta -

94772



da, establecida de acuerdo con otro registro ya mencionado.

La característica esencial del estuche a que nos referimos, es que presenta el apéndice o saliente 7, en cuyo lateral 10 va practicada la ranura 8, que dá salida a la cinta 4, quedando así protegida dicha salida.

Otros detalles que se aprecian en las figuras son; el núcleo central 3, en que se enrolla la cinta 4, y el rebajo o uñero 9, que facilita la apertura del estuche.

Hay que observar que en la parte 1 del estuche, correspondiente a la bisagra, la superficie cilíndrica del mismo se interrumpe y se hace plana, lo que permite colocarle de pie con esa parte 1 como apoyo.



94772

N O T A

Este registro consta de las siguientes reivindicaciones:

5 1.- Estuche para cinta, de los constituidos por una caja cilíndrica, provista de un núcleo central, en el que va enrollada la cinta, y una tapa de forma análoga, caracterizado porque una parte del contorno cilíndrico de ambas está interrumpida en forma plana, yendo articuladas mediante bisagra por esa parte plana, que al cerrar la caja constituye apoyo del estuche.

10

15 2.- Estuche para cinta, según la reivindicación 1, caracterizado porque la caja presenta en el lado opuesto a la bisagra, un saliente, en forma de prisma triangular, con ventana para la salida de la cinta en una de sus caras, mientras que la tapa se prolonga en un pico, que cubre ese saliente al cerrar el estuche; y presenta un vaciado lateral para su apertura.

20 3.- Estuche para cinta.
Según se describe y reivindica en esta memoria descriptiva.

Se detalla e ilustra con los planos que a la misma se acompañan.

Y cuya memoria descriptiva consta de 5 hojas, foliadas y escritas a máquina por una sola de sus caras.

Madrid, a 21 AGO. 1962
CARLOS ROEB

94772



1962

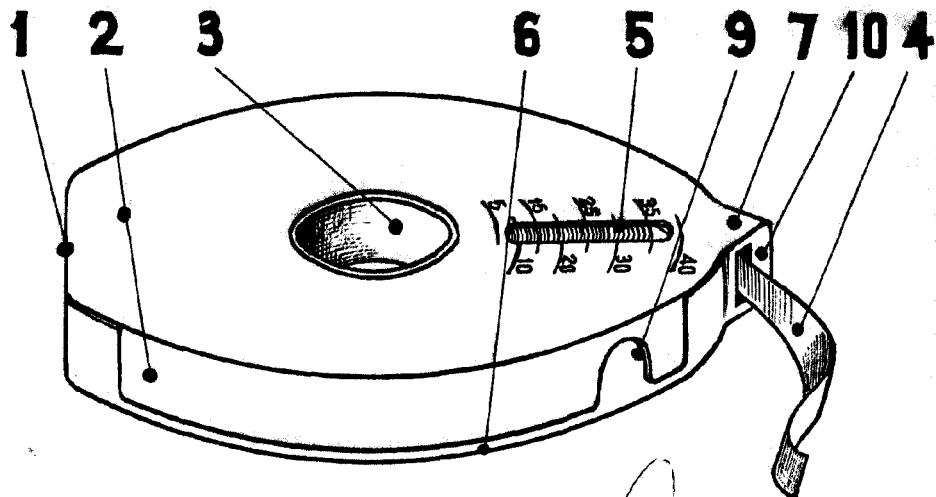
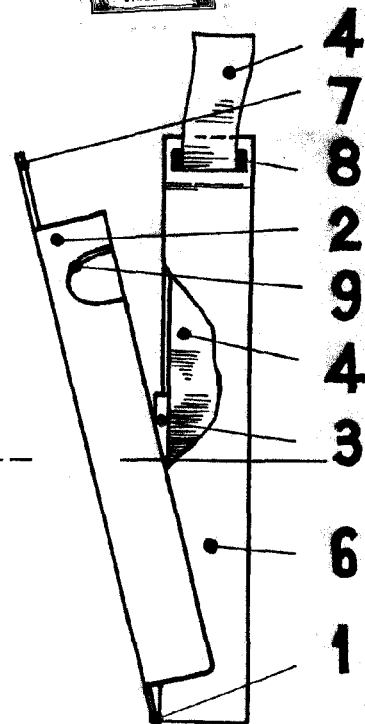
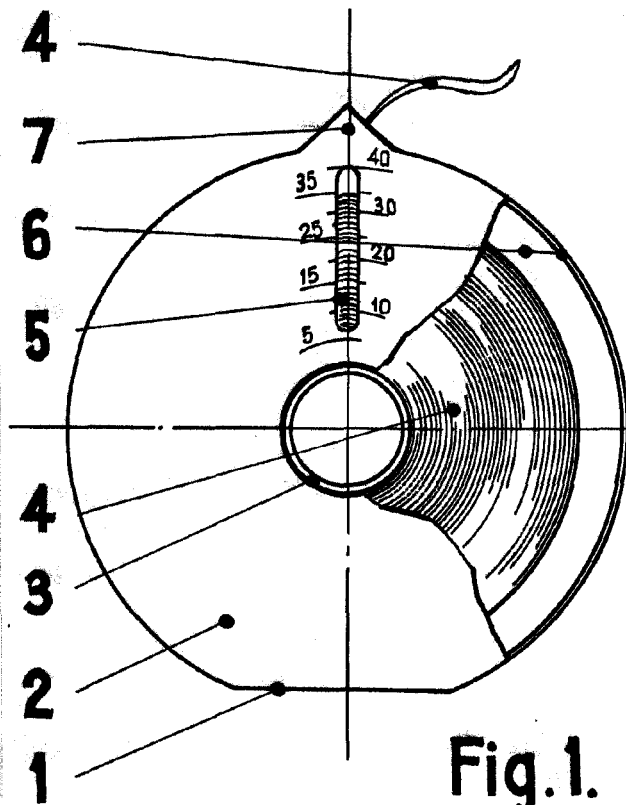

ESCALA VARIABLE
CARLOS ROEB

79953