



84724

MODELO DE UTILIDAD

que por veinte años, para España y sus Posesiones, se solicita a favor de DON JOSE PASCUAL MARTIN, de nacionalidad española, - residente en MADRID (ESPAÑA), Diego de León, 42-6ª drcha. por: "UNA FUNDA PREFABRICADA PARA COLCHONES ELASTICOS".

Memoria Descriptiva

La funda en los colchones elásticos es la pieza que más se deteriora, ya que está sometida a un trabajo de roce - muy intenso, lo cual motiva el que tenga que ser reparada con frecuencia. Ahora bien, ésta funda en los colchones actuales no puede ser reparada en su mayoría por los usuarios, pues tienen un proceso de montaje y fijación que hay necesidad de mandarlo a reparar a una colchonería o a la fábrica de procedencia.

Con esta funda que nos ocupa y cuyo registro se solicita, se pretende eliminar estos inconvenientes antes citados y además abaratar la mano de obra en la fabricación del colchón,



dándole también la oportunidad al usuario de escoger la funda del color y la calidad que desee. Esta funda una vez montada, deja al colchón hecho una sola pieza con ella, presentando una superficie completamente atirantada sin arrugas ni deformaciones.

15 Este modelo es de fácil fabricación, pues se presta a un desarrollo geométrico como se puede apreciar en el dibujo adjunto. La funda es un rectángulo (1-figs.3-4) con las esquinas arqueadas, saliendo de cada uno de sus lados, un lateral (2-figs. 1-4) rectangular que se adapta perfectamente a los flancos de la armadura (3-fig.3). Para dejar atirantado éstos laterales sobre
20 dicha armadura, van provistos de un apéndice (4-figs.3-4) que lleva fijado a él, una tiranta (5-fig.4) provista de una serie de orejetas o enganches metálicos (6-fig.4), los cuales hacen su enganche sobre la armadura (3-fig.3), de manera que toda la periferia del colchón queda atirantada de este modo.

25 Una vez enganchados los apéndices (4-figs.3-4) como tienen en la orilla una serie de corchetes (7-figs.3-4), éstos van enganchados sobre los resortes (8-fig.3). Finalmente se procede al abatimiento de los laterales (9 y 10-figs.2-3-4) que realizan un cierre perfecto impidiendo la entrada de suciedad
30 al interior del colchón.

Este cierre está formado por dichos laterales (9 y 10-figs.2-3-4) abatiéndose primero los (9-figs.2-3-4) y sobre ellos los (10-figs.2-3-4), siendo éstos los que van provistos de una cremallera (11-figs.2-3-4) con la que una vez cerrada, deja el
35 colchón hecho una sola pieza atirantada por ésta funda.

Hecha la descripción que antecede, hay que añadir que los detalles de realización pueden variar, sin que por ello se altere la esencialidad de la invención.

40 Todo según se detalla en el dibujo adjunto que a título de ejemplo acompaña a la presente memoria descriptiva, en el que representa:



La fig. 1 una vista lateral del colchón equipado con la funda;

45 La fig. 2 una vista de la planta inferior del colchón con la funda;

La fig. 3 una vista de la planta inferior del colchón con la funda montada pero sin cerrar los laterales de la cremallera y;

50 La fig. 4 una vista de la planta inferior con la funda montada pero sin cerrar, apreciándose las tirantas con los enganches metálicos y los corchetes.

REIVINDICACIONES

Se reivindica como de la propia y nueva invención la propiedad y explotación exclusivas de:

55 1.- Una funda prefabricada para colchones elásticos, caracterizada por estar constituida por una pieza rectangular con las esquinas arqueadas, de las que sobresalen sobre una línea de plegado, unos laterales rectangulares y sobre ellos a su vez, otros más pequeños, también plegables.

60 2.- Una funda prefabricada para colchones elásticos, según reivindicación 1ª, caracterizada por llevar sobre los apéndices rectangulares, una serie de cintas o tirantas fijadas a ellos, y provistas de unos enganches metálicos distribuidos a espacios convenientes en toda su longitud, estando los apéndices rectangulares equipados con una serie de corchetes de enganches.

65 3.- Una funda prefabricada para colchones elásticos, según reivindicación 1ª y 2ª, caracterizada por llevar cubriendo totalmente los apéndices rectangulares, unos laterales del mismo material que se abaten, primero los más pequeños y sobre éstos los dos de mayor longitud, equipados con una cremallera de cierre metálico.

70

4.- "UNA FUNDA PREFABRICADA PARA COLCHONES ELASTICOS".

94724 17 AG



Consta la presente memoria descriptiva de cuatro -
hojas numeradas y mecanografiadas en una sola cara a las que
se acompañan un plano para su mejor comprensión.

MADRID, 7 AGOSTO DE 1962

Rodolfo de la Torre

r. r.

Figura 1.



Figura 2.



Figura 3.

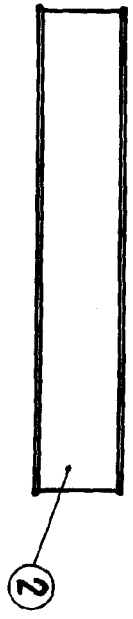

Figura 4.

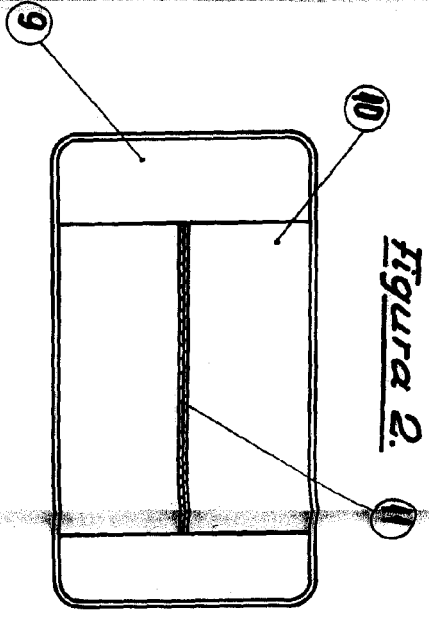
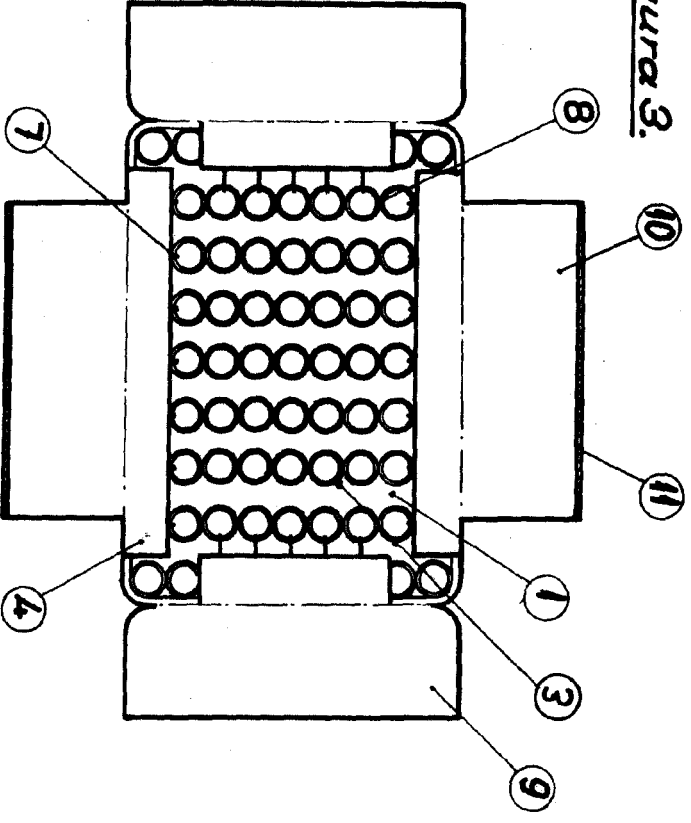
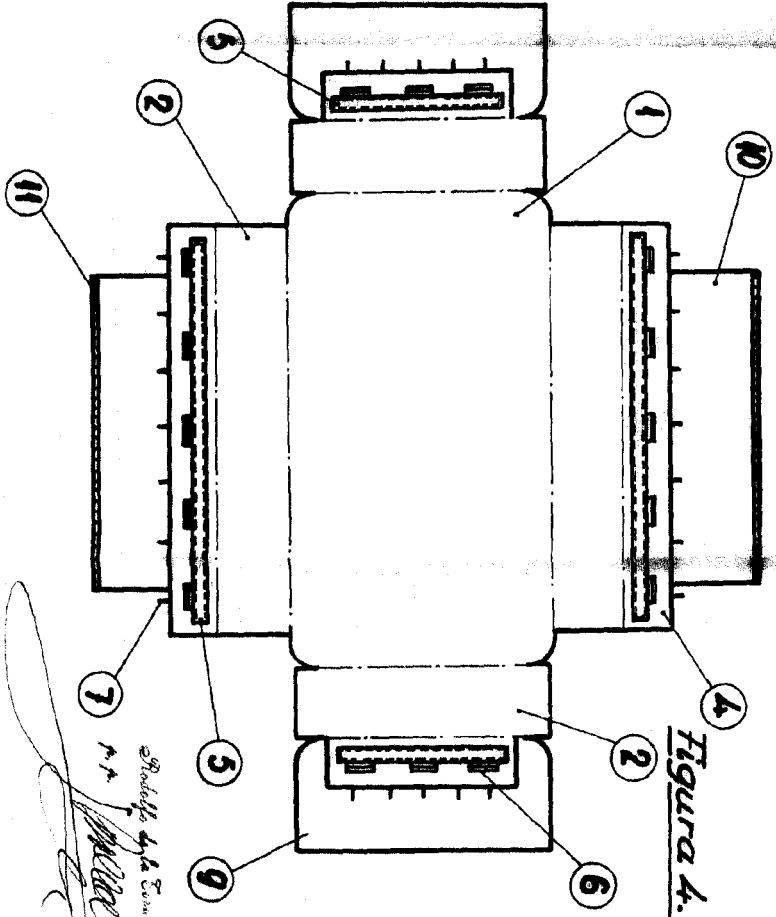

Modelo de la Com.
P. M.
Martín

Escala: Variable.