

94714

94714



MODELO DE UTILIDAD

Por VEINTE años

en España a favor de Y D E, S.A. entidad española, residente en Madrid, Avda. Menéndez Pelayo nº 2; cuyo Modelo se refiere a:

"UNA BANDEJA PARA FRIGORIFICOS"

MEMORIA DESCRIPTIVA

La presente memoria concierne a la descripción de una bandeja para frigoríficos concebida con miras al logro de un elemento útil y eficaz, cuya bandeja presenta marcadas características de diseño y organización que la distinguen ventajosamente de otras realizaciones conocidas.



94714

- Entre los objetos que figuran en la idea inventiva figuran los siguientes: crear una bandeja de mejoradas características de diseño y organización con miras al logro de una máxima utilidad y eficacia; llevar a la práctica la misma constituyendola preferentemente a partir de materiales plasticos, materializar su comentada constitución mediante tabiquillos equidistantes y perpendicularmente dispuestos a otra serie de los mismos; preveer que todos o que algunos de los tabiquillos constituyentes de la estructura de la bandeja, estén formados por ordenes de sección de U invertida para alojar respectivamente en su interior un elemento tal que varilla mediante el que se refuerce su estructura y/o se retenga la misma a los laterales interiores del frigorífico; en resumen crear una bandeja perfeccionada y eficaz dentro de una manufactura relativamente barata.
- 5.-
- 10.-
- 15.-
- 20.-
- 25.-

En dichos dibujos:

La fig. 1ª es una perspectiva de la bandeja



94714

que se preconiza.

La fig. 2ª muestra una sección longitudinal de la misma bandeja.

La fig. 3ª ilustra una sección transversal de la bandeja de la fig 1ª.

5.-

Comentados estos dibujos se hace la aclaración de que mediante el número -1- se indican los ordenes paralelos que constituyen los tabiquillos en una dirección, siendo -2- los ordenes análogamente paralelos entre si y normalmente dispuestos a los antes citados, entre los que se delimitan los recintos -3- superior e inferiormente comunicados.

10.-

Preferentemente y tal como se indica en los dibujos, los comentados ordenes presentan mayor altura que grueso, beneficiándose con ello el aspecto mecánico de su comportamiento ante el peso de los productos situados sobre la bandeja.

15.-

Es de señalar, por otra parte, la circunstancia de que debido a los recintos comunicados -3- creados entre los ordenes -1- y -2-, se favorece el aspecto térmico.

20.-

Algunos o la totalidad de los órdenes -1-, -2- se constituyen de sección en U invertida -1-, y en ellos se alojan las varillas -4- mediante las que se refuerza el aspecto mecánico pudiéndose, facultativamente, utilizar para retención de la propia bandeja.

25.-

En este caso se prevé, por ejemplo, que dichos laterales presentan medios para alojamiento parcial de los terminales de las comentadas varillas -4- ,



94714

o de otro modo que en los laterales existan incorporados o producidos pivotes que, alojándose en el interior de los ordenes constituidos en U invertida, produzcan el mismo efecto de retención.

5.-

Como ya se ha comentado, la bandeja que se preconiza, está especialmente concebida para ser construida a partir de materiales plasticos con las ventajas inherentes a tales materiales.

10.-

Descrita convenientemente la naturaleza del actual Modelo de Utilidad, como asimismo la forma de poderlo llevar a la práctica para convertirlo en una realidad industrializable, se hace constar que en el mismo serán susceptibles de introducir todas aquellas modificaciones de detalle que las circunstancias y la práctica pudieran aconsejar, siempre y cuando que con las variantes que se introduzcan no se cambie, altere o modifique la esencialidad del objeto, descrito.

15.-

20.-

NOTA

Se declararán como de novedad y propiedad para todo el territorio español, el contenido de las siguientes:

25.-

REIVINDICACIONES

30.-

1ª, "Bandeja para frigoríficos", constituida mediante un proceso de moldeo, caracterizada por estar organizada mediante una pluralidad de tabiquillos paralelamente dispuestos entre si, y normalmente situados con relación a otra pluralidad de ellos, análogamente paralelos entre

16 A60



94714

sí, cuyos tabiquillos están constituidos de modo que su grueso es menor que su altura común, delimitando entre ellos recintos de libre acceso en sentido vertical.

5.-

"Bandeja para frigoríficos" según anterior reivindicación, caracterizada porque, facultativamente, algunos o la totalidad de los tabiquillos constitutivos del conjunto comentado en el apartado anterior, están formados mediante ordenes de sección en U invertida en cuyo interior respectivamente, se alojan varillas de refuerzo y/o de sostén.

10.-

3ª, "BANDEJA PARA FRIGORIFICOS"

15.-

Todo ello, conforme se describe y reivindica en la presente memoria que consta de CINCO hojas escritas a máquina por una sola de sus caras y dibujos que la ilustran.

Madrid, 16 de Agosto de 1.962

E. GONZALEZ VACAS
P. P.

94714

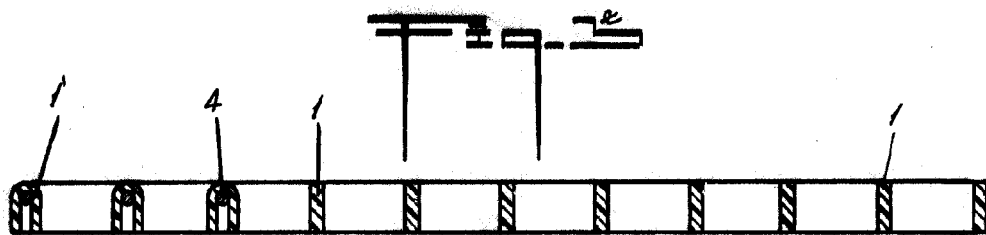
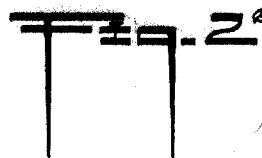
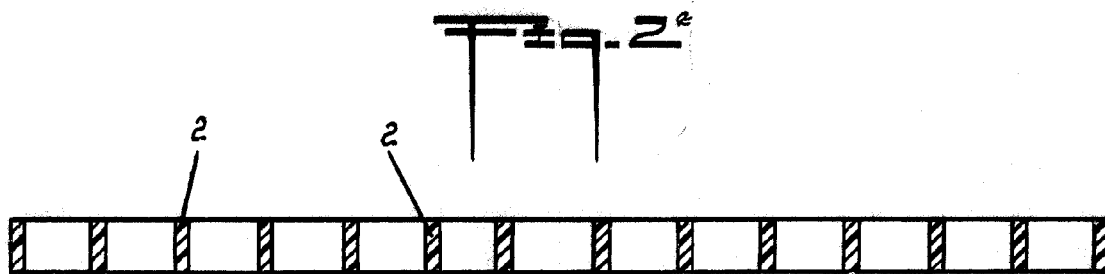
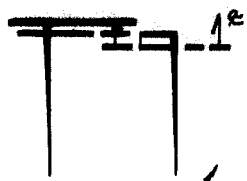
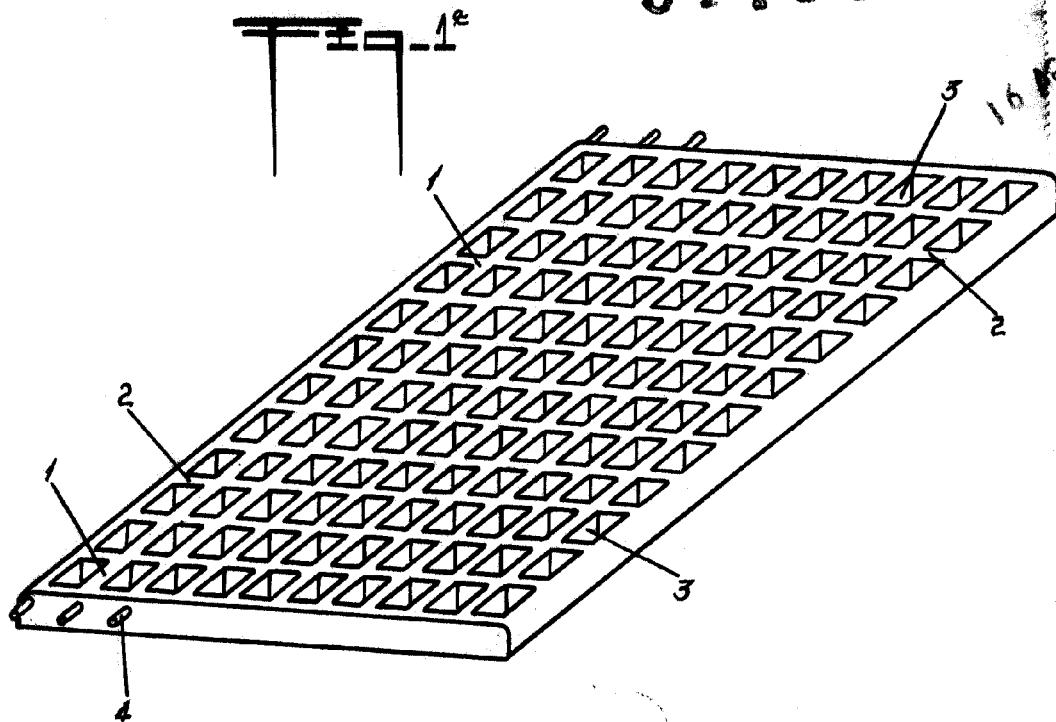

MADRID 16 AGOSTO 1962.

P. A.

E. GONZALEZ-VACAS.

ESCALA VARIABLE.-