



94683

MEMORIA DESCRIPTIVA

del Modelo de Utilidad, por 20 años, solicitado a favor de Don Juan LASPUERTAS SIGALÉS, de nacionalidad Española, residente en Barcelona, calle de Recaredo número 4, por " UN PERFIL PARA LOS RIBETES PERIMETRALES DE CARTERAS DE MANO Y SIMILARES ".

El presente Modelo de Utilidad, se refiere a un perfil para los ribetes perimetrales de carteras de mano y similares, que presenta las ventajas de la seguridad de sujeción y de un mejor acabado.

5 El perfil está constituido por una tira de material moldeado, de longitud fijada por las dimensiones de la pieza a que se aplica y de sección transversal en U, Del centro de las ramas de la U, y coincidiendo con el eje de simetría de la misma, sobresale formando parte del perfil una tira plana cuyo extremo superior está terminado por
10 la moldura cilíndrica hueca, que constituye la parte visible exteriormente del perfil.

La sujeción del perfil se efectúa por introducción de los bordes de las piezas a ribetear en los espacios com -



15 prendidos entre las ramas de la U y el elemento central, verificándose el cosido del conjunto de forma que los hilos del cosido atraviesen a la vez las ramas laterales y central de material moldeado y los bordes de las piezas a que se incorpora el perfil.

20 Un caso típico es el de la sujeción de las cremalleras en las ~~carteras~~de mano, empleándose uno de estos perfiles para cada lado de la cremallera.

En la hoja gráfica adjunta y a título de ejemplo, se representa un caso de realización práctica del perfil para ribetes
25 perimetrales de carteras de mano, objeto del presente Modelo de Utilidad.

La figura 1, muestra el corte transversal del perfil, viéndose en la figura 2, el caso de aplicación del perfil al borde lateral de la abertura de una cartera de mano.

30 Siguiendo los dibujos se ve el corte transversal del perfil, generalmente de material plástico, con las ramas laterales -1- y la rama central -2- con la moldura tubular longitudinal superior -3-. Los extremos de las ramas -1- están
35 doblados hacia afuera por haberse iniciado, en la figura, la colocación de los bordes longitudinales -4- y -5- de los elementos fijos de la cartera.

Por ejemplo el borde -4- puede ser la parte de piel de la abertura de la cartera y el borde -5- la tela de la montura de la semicremallera. La unión de estos elementos, se
40 efectúa por cosido según -6- después de introducidos los elementos -4- y -5- entre ramas.



Se fabricará el perfil par ribetes perimetrales, con los materiales apropiados a sus elementos componentes, pudiendo variar su forma, acabado y dimensiones y cuantos detalles de
 45 realización no alteren, cambien o modifiquen su esencialidad.

~~-----~~ N O T A ~~-----~~

Se reivindica como objeto de este Modelo de Utilidad :-

- 1º.- Un perfil para los ribetes perimetrales de carteras de mano y similares, constituido por una tira de longitud fijada por las dimensiones de la pieza a que se aplica y de sección transversal en U. Del centro de las ramas de la U, y coincidiendo con el eje de simetría de la misma, sobresale, formando parte del perfil, una tira plana cuyo extremo superior está terminado por la moldura cilíndrica hueca que constituye la parte visible exteriormente del perfil.
- 50 2º.- Un perfil para los ribetes perimetrales de carteras de mano y similares, según reivindicación 1ª., caracterizado porqué la sujeción del perfil se efectúa por introducción de los bordes de las piezas a ribetear en los espacios comprendidos entre las ramas de las U y el elemento central, verificándose el cosido del conjunto de forma que los hilos del cosido atraviesan a la vez las ramas laterales y central del perfil de material moldeado y los bordes de las piezas a que se incorpora el perfil.
- 60 3º.- Un perfil para los ribetes perimetrales de carteras de mano y similares.
- 65

C O N S T A la presente me --

94683

- 4 -

10 AGO



68 moria descriptiva de cuatro hojas foliadas y escritas por una sola cara.

Barcelona, 10 AGOSTO de 1.962.

P. A.

M. LLORI

M. Llora

194783

10 AG



FIG. 1

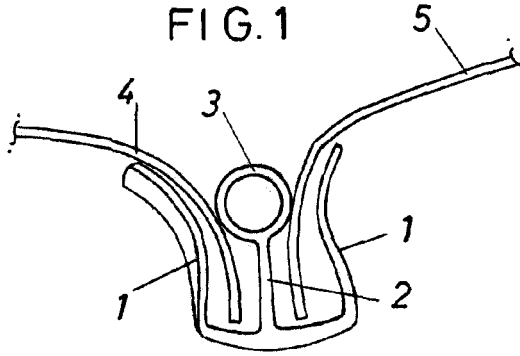
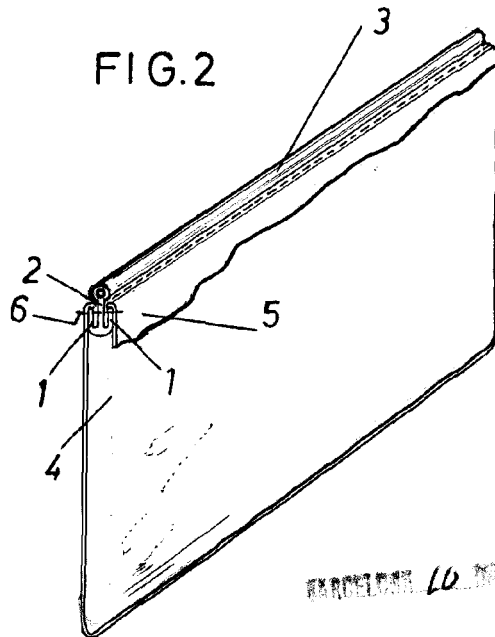

FIG. 2



BARCELONA 10 DE Agosto DE 1962

M. LLIBRE

J. J. J. J.

ESCALA VARIABLE.

8181