



MEMORIA DESCRIPTIVA

Para solicitar Patente de Invención por veinte años en España

Por

" POR UNA NUEVA CORTINA DE ACERO EMBISAGRADA PARA PUERTAS, APARADORES

VENTANAS Y SIMILARES.

Inventor: Leopoldo Chillón.

Residente en Mexico.

-o-

El presente invento se refiere a mejoras en cortinas de acero en la cual operan:

Un eje para su enrolllo, dos placas para sosten de dicho eje, un aparato de combinacion de sinfín, una flecha que parte del mismo aparato, sobre la que van montados los resortes de compensacion, la tela metálica o cortina y rieles sobre los que se desliza.

Los objetos de mi invención son: Sencillez, eficacia y seguridad como se puede apreciar por los dibujos adjuntos, en los cuales:

La figura 1. es una cortina completa, vista exterior, con sus rieles de deslice, aparato impulsor y resortes de compensación.

La Fig.2.representa el eje sobre los que van montados los resortes de compensación.

La Fig.3. representa el aparato motriz de mano, con sistemas de cadenas sinfín.

La Fig.4.,enseña dos secciones de la cortina con su forma de embisagrarla vista por dentro.

La Fig.5.,representa dos secciones de la cortina ya embisagrada vista por fuera.

La Fig.6.,representa dos tramos de cortina vista por dentro,con su eje, placas laterales, resortes de compensación, aparato motriz de mano y rieles de deslice.



La figura 7., representa el eje de enrollado de la cortina con el engrane de acople al sinfín o gusano, y la corona sobre la que conectan su fuerza los resortes de compensación.

Las mismas letras se refieren a las mismas partes en todas las figuras.

El aparato impulsor, está representado con la letra "E". fig. 1. el cual recibe la fuerza para su movimiento del aparato motriz de mano, fig. 3., cuya flecha se lo comunica al engrane H., fig. 1. y 6., el cual le manda multiplicado en rotación dicho movimiento al engrane G., figuras 1. y 6., de cuya flecha se trasmite el movimiento al gusano sinfín, conectado con el engrane E. fig. 1.

Los resortes de compensación K., fig. 1., van montados dentro de uno o a varios bombos B. B. B. , figuras 1 y 6., dichos bombos van fijos, bien sea a la placa lateral de la cortina o al muro, según el caso, y esto el primero, porque los siguientes van sujetos uno con otro por medio de las orejas L., figuras 1 y 6., un extremo de dichos resortes va atornillado en M., fig. 1., y el otro extremo lleva una pieza fundida J. figuras 1 y 2., la cual una vez emplazado el resorte K., fig. 1., dentro del bombo B. figuras 1 y 6, entra en la flecha C. figuras 1 y 2. la que es igualmente cuadrada, siendo así como al bajar la cortina y hacer girar su eje N. figuras 6 y 7 , y a cuyo extremo y pegado con el engrane E. figuras 1 y 7., se encuentra una corona F. figuras 1 y 7, está conectada con la flecha C. figuras 1 y 2., con el engrane conico o fig. 2., lo que da por resultado que a medida que la cortina desciende, la flecha C. figuras 1 y 2., ofrece mayor resistencia por causa de que los resortes enrollan según baja la cortina, estableciéndose en esta forma un equilibrio de resistencia entre el peso que se desprende del eje N. figuras 6 y 7 . y la tensión de los resortes como resultado de las vueltas que haya dado la flecha C. figuras 1 y 2.

Sobre la flecha C. figuras 1 y 2., pueden ensartarse tantos bombos con sus respectivos resortes, como sean necesarios según el tamaño y peso de la cortina.

El eje N. figuras 6 y 7, no lleva absolutamente ningún resorte por ir éstos dispuestos en la forma que antes explico, siendo lo único que



lleva unos bombos A.A.A. figuras 6 y 7. a fin de que al funcionar la cortina dé menos vueltas por enrollar ésta en mayor diámetro.

En las figuras 4 y 5 se pueden apreciar con toda claridad el dispositivo de embisagrado de la cortina, así como la forma de las secciones, las que al aproximarse coincidiendo los cortes de bisagra, quedan listas para meter la varilla I. figuras 4 y 5., la que funge como eje, dándole un magnífico juego a ambos lados y además gran resistencia e inviolabilidad por constituir ésto una segunda armadura.

El embisagrado no es visible mas que de la parte de adentro o sea la cortina vista por el interior del local en que se halle, teniendo las secciones que la componen forma de S. por causa de que habiendo claros a cubrir que tienen poca altura, la cortina conviene que en rolle para el exterior, o sea fuera del cerramiento, y en este caso habría que invertir la cara de la cortina, o sea que la parte visible del embisagrado tendria que quedar al exterior, pero con esta forma de S., puede enrollar de cualquier lado indistintamente, llevando la cara exterior figura 5, siempre viendo a la calle, pues su forma de cualquier lado que enrolle ofrece la misma superficie de asiento.

Me reservo el derecho de introducir en mi invento todas las mejoras que aconseje la practica sin salirse para nada de la esencia del mismo.-

- O - N O T A - O -

Los puntos de invención propia y nueva que se presentan para que sean objeto de esta patente de invención por 20 años en España, son los siguientes:

- 1º. La combinación de un aparato de sistema sinfín con resortes de compensación exteriores para subir y bajar cortinas con facilidad tal como se ha descrito.
- 2º. Una cortina de acero embisagrada formada por secciones tal como se ha descrito y con el fin propuesto.
- 3º. Una nueva cortina de acero embisagrada para puertas, aparadores, ventanas y similares, todo tal y conforme se describe en la presente Memoria y a título de ejemplo lo representa el adjunto dibujo.



Madrid 30 de Julio de 1925.

P.A.

J. Amador

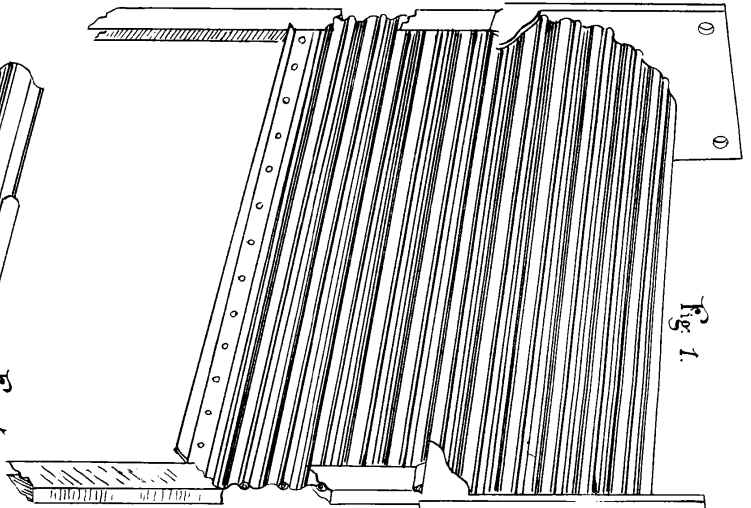

Fig. 1.

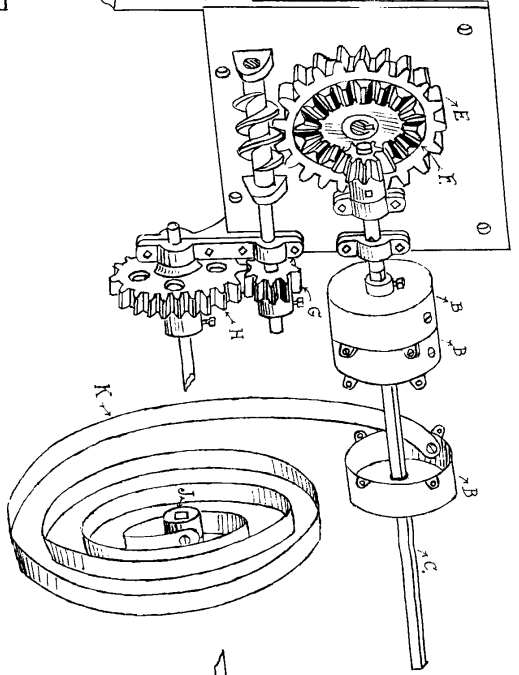

Fig. 2.

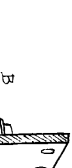

Fig. 3.

Fig. 4.

Fig. 5.

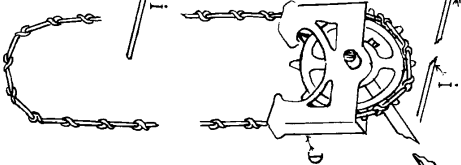
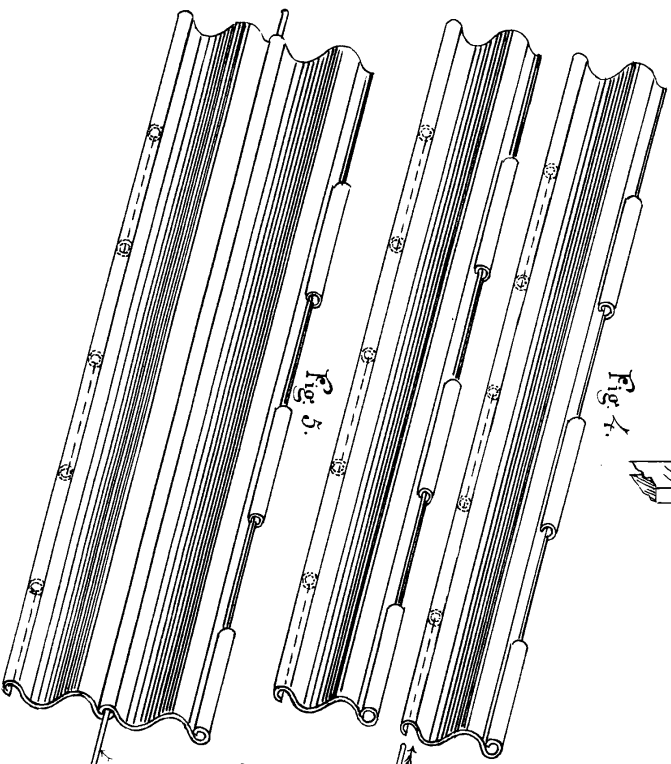

Fig. 6.

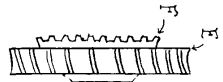
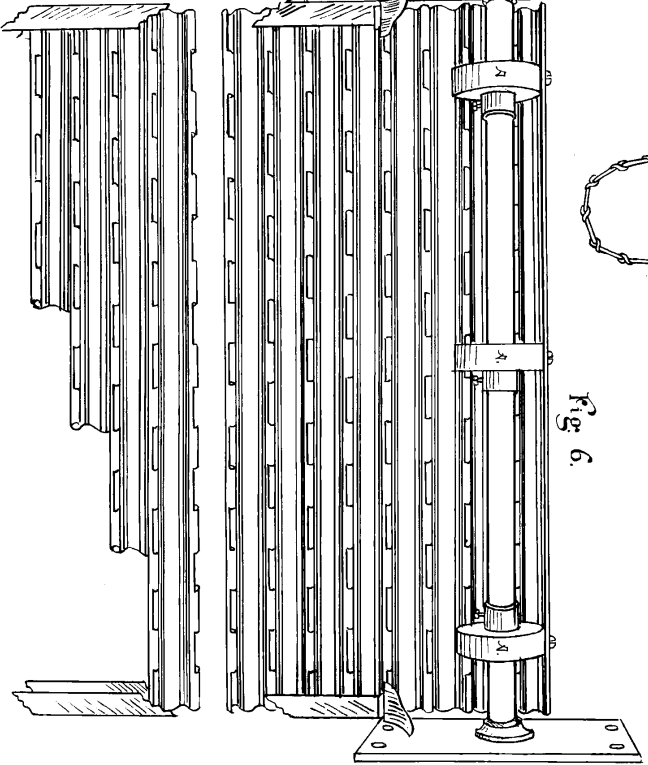

Fig. 7.



ESPECIALLY VARIABLE
 Madrid **8** JUN 1905 de 19—

J. G. G. G.

J. G. G. G.



