

94622

H/v.

94 622



- 1 -

## *Memoria Descriptiva*

*para*

un Modelo de Utilidad,  
por veinte años en España

*a favor de*

KNOMARK MANUFACTURING CO. INC.

- sociedad norteamericana -

*residente en*

Brooklyn, N. Y. (U. S. A.)

- sin marcas señas -

*por:*

" CAJA CON TAPA DE RAPIDA APERTURA "

---

94622



2.-

5 El presente modelo de utilidad se refiere a una caja con tapa de rápida apertura, aplicable para contener sustancias diversas, como por ejemplo betún y análogos, que tiene sobre las empleadas en la actualidad para fines similares, la indicada ventaja, de que su tapa puede ser abierta sin dificultad y rápidamente.

10 Es decir, la disposición que se reivindica, se refiere a las cajas cilíndricas de diámetro bastante mayor que la altura, en las que la tapa tiene forma análoga y se encaja en el cuerpo hasta un reborde tope, que al efecto presenta la caja.

15 En la disposición a que nos referimos, la tapa tiene en su contorno inferior un vaciado simétrico en arco, que comprende, aproximadamente, una cuarta parte del contorno, y en posición diametralmente opuesta con ese vaciado, otro mas pequeño, que aminora el ajuste de la tapa. Sobre el primer vaciado, en correspondencia con su parte central, está marcado en la tapa un rebajo semicircular, que señala el sitio de aplicación del dedo (usualmente el pulgar) con el que se abre la caja.

20 Al apretar en ese encaje digital, el vaciado mayor de la tapa hace que ésta bascule, levantándose por el lado opuesto, lo cual está facilitado por el segundo de los vaciados dichos.

25 Concretaremos las características de la caja



3. -

que se reivindica, con referencia a las adjuntas figuras, que corresponden únicamente a una forma de ejecución, sin carácter alguno limitativo, que se presenta a título de ejemplo de realización con el fin indicado, ya que la forma, dimensiones y materiales con que se fabriquen las distintas piezas, serán en cada caso las que se estimen pertinentes, para la aplicación concreta de que se trate, sin que tales variaciones, así como las que puedan hacerse en detalles de presentación u organización, afecten a la esencialidad reivindicada, por lo que las cajas con tapa de rápida apertura, que se fabriquen de acuerdo con la idea general reseñada, y cualquiera de esas modificaciones, no serán sino variantes, igualmente comprendidas y protegidas por el presente registro.

La fig. 1 presenta la vista en alzado de una caja, establecida de acuerdo con lo que se reivindica, y proyectada sobre el plano diametral perpendicular a los vaciados de su tapa que la caracterizan.

La fig. 2 muestra la proyección en planta de la caja vista por la parte superior.

La fig. 3 en representación análoga que la fig. 1, es la vista de la caja por el lado del vaciado menor del borde de la tapa.

La fig. 4 es la vista por la parte de la caja.

La fig. 5 de modo análogo que las figs. 1 y 3, se refiere a la vista por el lado en que la tapa presenta el



4.-

borde mayor en su borde.

La fig. 6 ilustra la sección diametral de la caja por el plano que pasa por el centro de ambos vaciados de la tapa.

5 La fig. 7 en vista de la caja abierta análoga a la de la fig. 1, y con la tapa parcialmente seccionada, indica como se realiza la apertura.

10 Con referencia a dichas figuras y a los números que sobre ellas designan las partes y detalles de la caja representada, que interesan a los fines de esta memoria, la descripción de la misma es como sigue:

15 El cuerpo 9 de la caja presenta el resalte 8 para apoyo del borde inferior de la tapa 1. Esta, que es la que tiene las características de la disposición que se reivindica, presenta, en la parte superior, el resalte circular 2, interrumpido por el rebajo 11, destinado a aplicar el dedo pulgar de la mano al abrir la caja, como en seguida se detalla.

20 En su contorno lateral la tapa presenta (fig. 5) un rebajo anular 3 comprendido entre la parte sobresaliente 4 y la parte cilíndrica 5, que lleva practicado el vaciado 10 de contorno superior en forma de curva bastante tensa, y en el lado opuesto otro vaciado 7 análogo y de menor extensión que se adapta a la curva de la caja en su parte cilíndrica 14.

25 La caja está rematada en su boca por el resal-

94 622



5.-

te anular 13 en el cual bascula la tapa, cuando se hace presión en el rebajo 11, merced al movimiento que permite el indicado vaciado 10; la parte inclinada hacia fuera 6 permite al presionar en el contorno 4 correspondiente al vaciado 11, se levante la tapa.

En 12 se indica el resalte inferior del contorno de la caja, que sirve de apoyo a la misma, y en 15 el betún o sustancia que contenga la caja.



N O T A.-

=====

El presente modelo de utilidad comprende las siguientes reivindicaciones:

1.-Caja con tapa de rápida apertura, caracterizada porque la tapa presenta, a partir de su borde inferior, un vaciado limitado por un arco, simétrico respecto a la generatriz central, de la parte de superficie cilíndrica lateral que abarca el vaciado, el cual comprende, aproximadamente, la cuarta parte de la tapa.

2.- Caja según lo reivindicado en el punto anterior, caracterizada porque en posición diametralmente opuesta con ese vaciado, va practicado otro mas pequeño, de modo que aminore el ajuste de la tapa.

3.- Caja según lo reivindicado en los puntos anteriores, caracterizada porque sobre el primer vaciado, en correspondencia con su parte central, está marcado, en la parte superior de la tapa, un rebajo semicircular, que señala el sitio de aplicación del dedo con el que se abre la caja.

4.- Caja con tapa de rápida apertura.

Según se describe y reivindica en la presente memoria descriptiva y se ilustra con los dibujos que a la misma se acompañan.

Consta esta memoria de seis hojas foliadas y escritas a máquina por una sola cara.

Madrid, a 9 de Agosto de 1962.

CARLOS ROEB

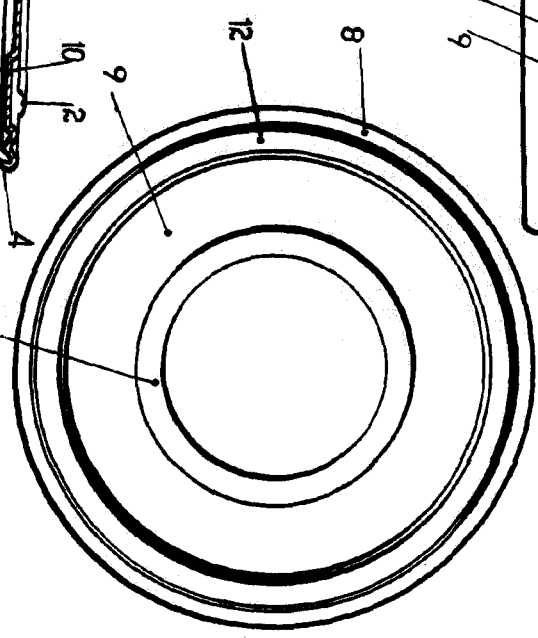
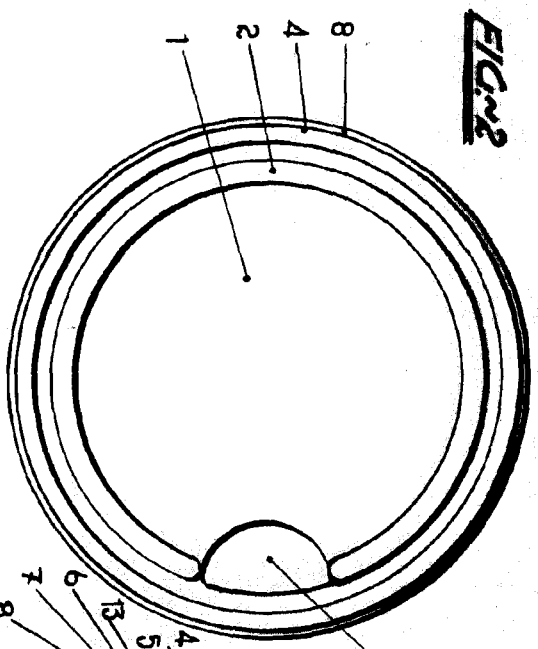
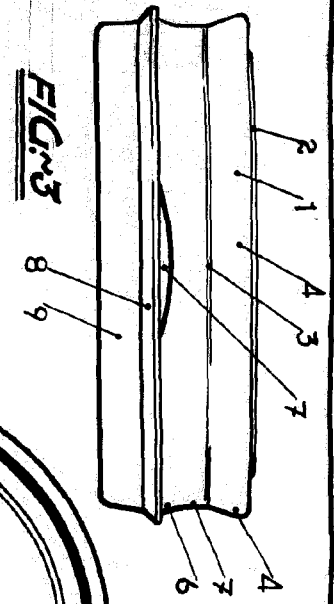
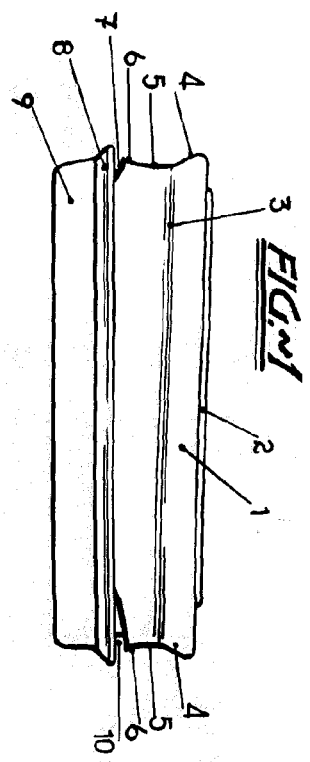

FIG. 1

FIG. 2

FIG. 3

FIG. 4

FIG. 5

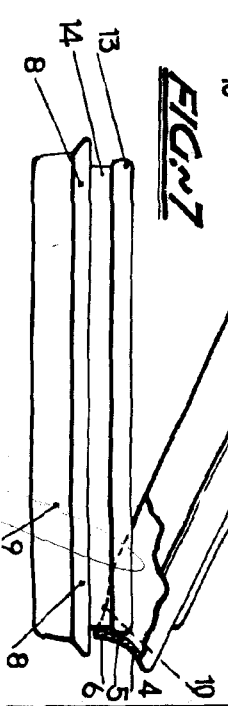
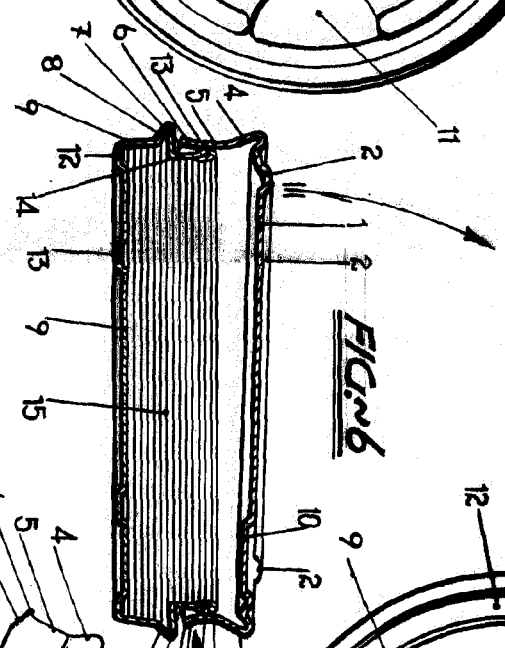
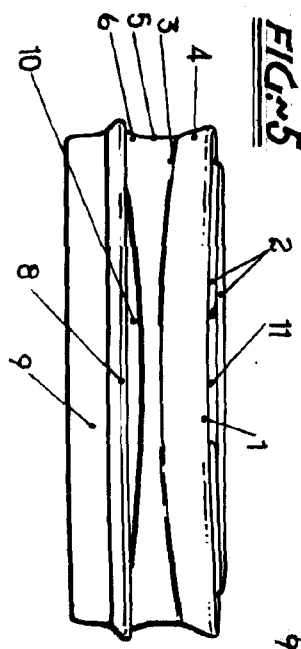

FIG. 6

FIG. 7

FIG. 8