

94608



MODELO DE UTILIDAD

por "Un sujetador de papeles o documentos".
a favor de D. Antonio Puigvert Serés, de nacionalidad
española, domiciliado en Barcelona, calle de Ramanciá, 20

5

MEMORIA DESCRIPTIVA

Se refiere el presente modelo de utilidad a un
sujetador de papeles o documentos susceptible de ser
usado independientemente o aplicado en lugar cualquiera
de cualquier carpeta o soporte a efectos de mantener
ordenados y sin posibilidad de extravío, los papeles o
documentos fijados en el mismo.

10

En la hoja de dibujos anexa a la presente memoria
aparece representado el sujetador que nos ocupa, siendo
en ellos: Figs. 1, 2 y 3, respectivas de lado, de frente
en sección por ab, y en planta, de la pieza soporte; Figs
4 y 5 respectivas vistas en planta y sección por cd de la

15

94608



pieza de aprisionamiento; y Fig. 6, una vista de conjunto, en perspectiva, poniendo de manifiesto la forma de acoplamiento entre si, de las piezas representadas en las figuras anteriores.

5 Constituye el sujetador de papeles o documentos de referencia, un soporte laminar, preferentemente de material metálico y flexible que presenta una parte central 1 de contorno rectangular alargado con nervios longitudinales 2-2' de refuerzo, de cuyos extremos arrancan sendas patas 3-3' flexibles, de menor anchura que la parte central, siendo éstas apropiadas para pasar a través de correspondientes entallas paralelas 4-4' previstas a tal efecto cerca de los extremos de una pieza 5 de sujeción que siendo superponible a la parte central 1 del soporte con aprisionamiento entre ellas de los papeles o documentos 6 a sujetar, presenta un su centro, una canaladura longitudinal 7 en la que por rebatimiento sobre ella pueden situarse las patas 3-3' del soporte cuyo levantamiento ulterior es impedido por unas correderas 8-8' que deslizan a lo largo de la pieza 5 abrazandola exteriormente.

10

15

20

El descrito sujetador, puede utilizarse independientemente o adaptarse a una carpeta o soporte cualquiera 9 haciendo pasar las patas 3-3' a través de perforaciones 10 adecuadamente separadas entre sí previamente practicadas para ello, en la carpeta o soporte referido.

25

El hecho de que el sujetador según el presente modelo constituya unidad independiente y sea además aplicable a cualquier clase de soporte, constituye una novedad con grandes ventajas respecto a las conocidas carpetas de archivo con sujetador, en las que de fabricación, hay que

30



amoldarse a un determinado formato y a una determinada forma de archivar.

En la ejecución práctica del Modelo según queda descrito, podrán variar cuantos detalles configurativos no afectan a su propia esencialidad.

N O T A

Se reivindica como objeto del presente modelo de utilidad:

10 1º.- Un sujetador de papeles o documentos, caracterizado por el hecho de constituirle un soporte laminar, preferentemente de material metálico flexible, que presenta una parte central de contorno rectangular alargado con nervios longitudinales de refuerzo, de cuyos extremos arrancan sendas patas flexibles, apropiadas para poder pasar a través de correspondientes entallas paralelas previstas a tal efecto cerca de los extremos de una pieza de sujeción que siendo semejante y superponible a la parte central del soporte, presente una canaladura longitudinal central en la que por rebatimiento sobre ella, pueden situarse las patas flexibles del soporte, cuyo levantamiento ulterior es impedido mediante dos correderas que, abrazándola exteriormente, pueden deslizar a lo largo de la pieza de sujeción referida.

24808



2º.- UN SUJETADOR DE PAPELES O DOCUMENTOS.

Y todo cuanto afecte a la esencialidad de lo mostrado en el adjunto dibujo y descrito en la presente memoria que consta de cuatro paginas folicadas y mecanografiadas por una soña cara.

Barcelona, 31 de Julio de 1952

D. Antonio Puigvert Serés
p/a.

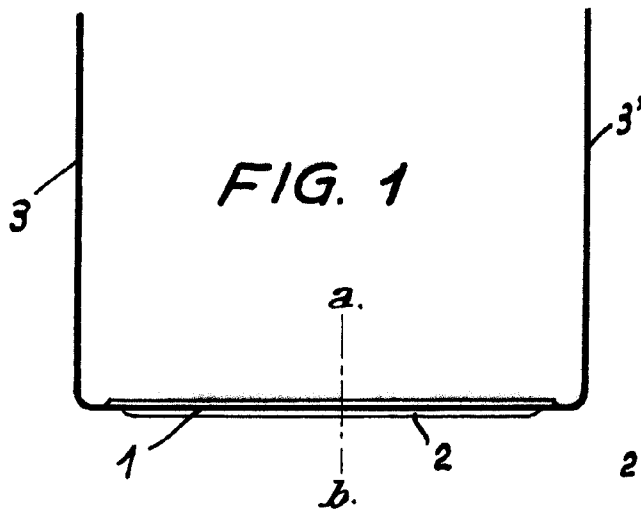

FIG. 1

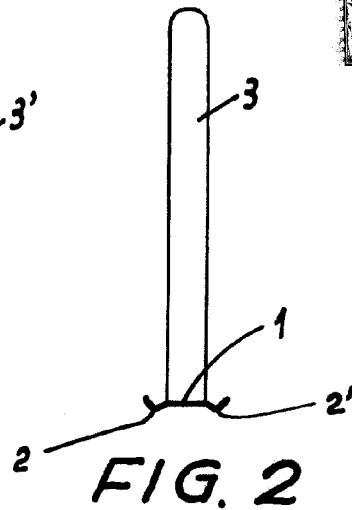

FIG. 2

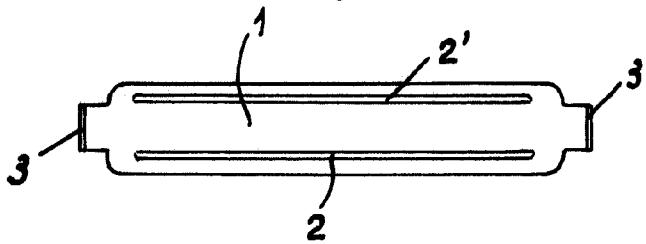

FIG. 3

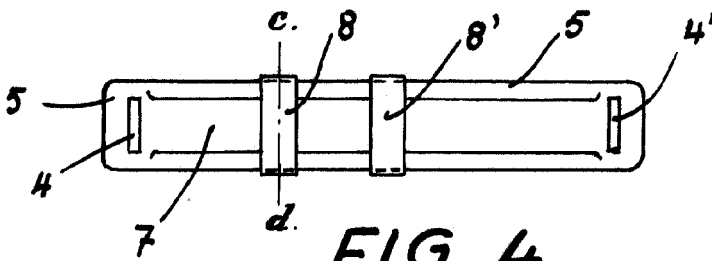

FIG. 4

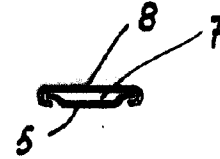

FIG. 5

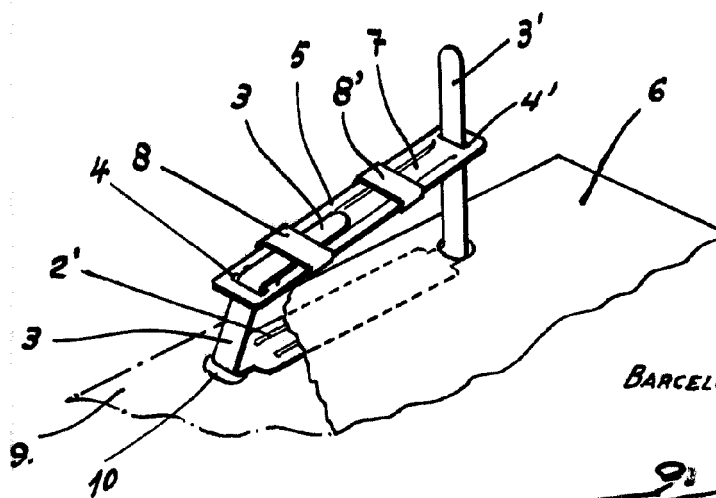

FIG. 6

BARCELONA, 21 DE JULIO DE 1962.