



Memoria descriptiva que se acompaña á la Solicitud de Patente de Invención por VEINTE años á favor de W i l h e l m K a i s e r & L e o n h a r d M a d l e n e r , residente en Frankfurt a/M. (Alemania); por "UNA INSERCIÓN LIGERA DE METAL PARA LLANTAS DE RUEDAS, TUBOS Y OTROS OBJETOS DE CAUCHO", presentada en el Ministerio de Trabajo, Industria y Comercio.

El presente invento se refiere á una inserción ligera de metal para llantas de rueda, tubos y otros objetos de caucho. La esencial del invento se halla en la conformación especial de estas piezas insertas ligeras de metal al modo de tiras largas y delgadas ó de anillos que en toda su longitud van provistos á pequeñas distancias de profundas dentelladas con el fin de reducir su sección transversal. Superponiendo varias capas de tiras ó anillos ligeros metálicos, segun el invento, el caucho sirve además como producto aislador. La nueva inserción presenta respecto á las plaquitas sueltas ya conocidas la ventaja de que es más facil de poner y á pesar de la cohesión de las plaquitas en la disposición produce el mismo resultado que las plaquitas aisladas, pues la cohesión ó acoplamiento de las plaquitas que constituye la inserción metálica ligera se interrumpe al ser sometido á pequeños esfuerzos el objeto terminado de caucho.

El invento se ilustra en el adjunto dibujo:

La figura 1 presenta una vista esquemática,

La figura 2, es una vista en perspectiva de un objeto de caucho provisto de la inserción metálica segun el invento, el cual, para hacer visible la disposición en capas de las diversas tiras metálicas aisladas por el mismo caucho, se representa desnudo parcialmente en su periferia.

La figura 3, presenta la planta de un trozo de la inserción ligera de metal.





como queda descrito en la presente memoria, caracterizado en la anterior Nota y representado en los adjuntos dibujos.

Madrid 23 de Julio de 1925.

*J. Sancho*



Fig. 1

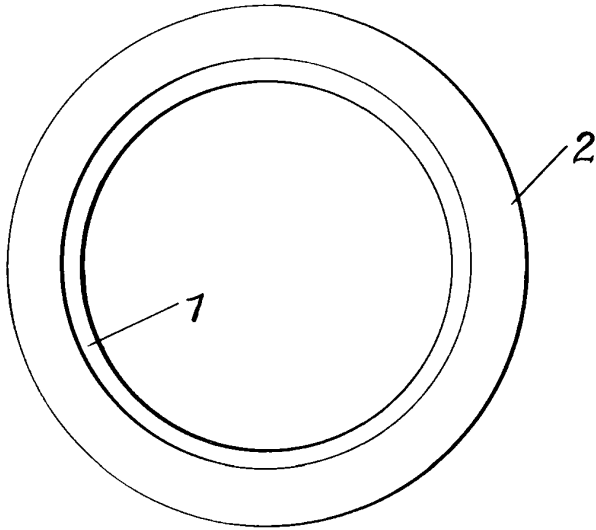

Fig. 3.

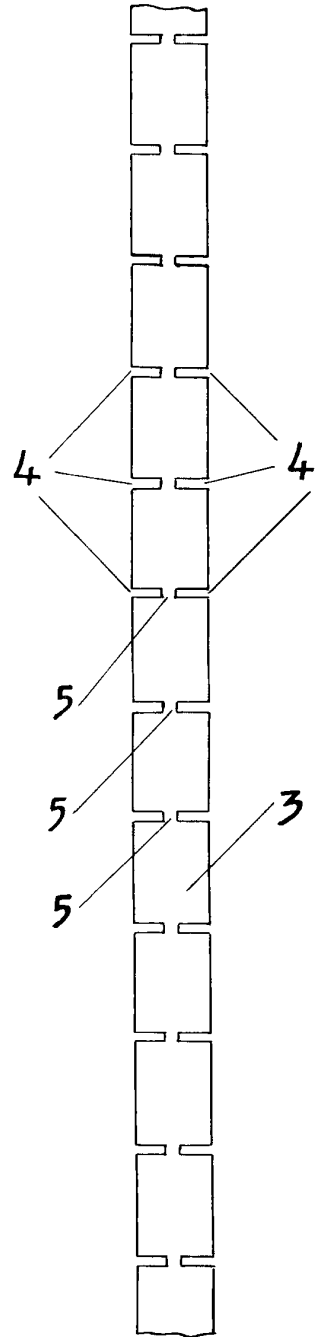
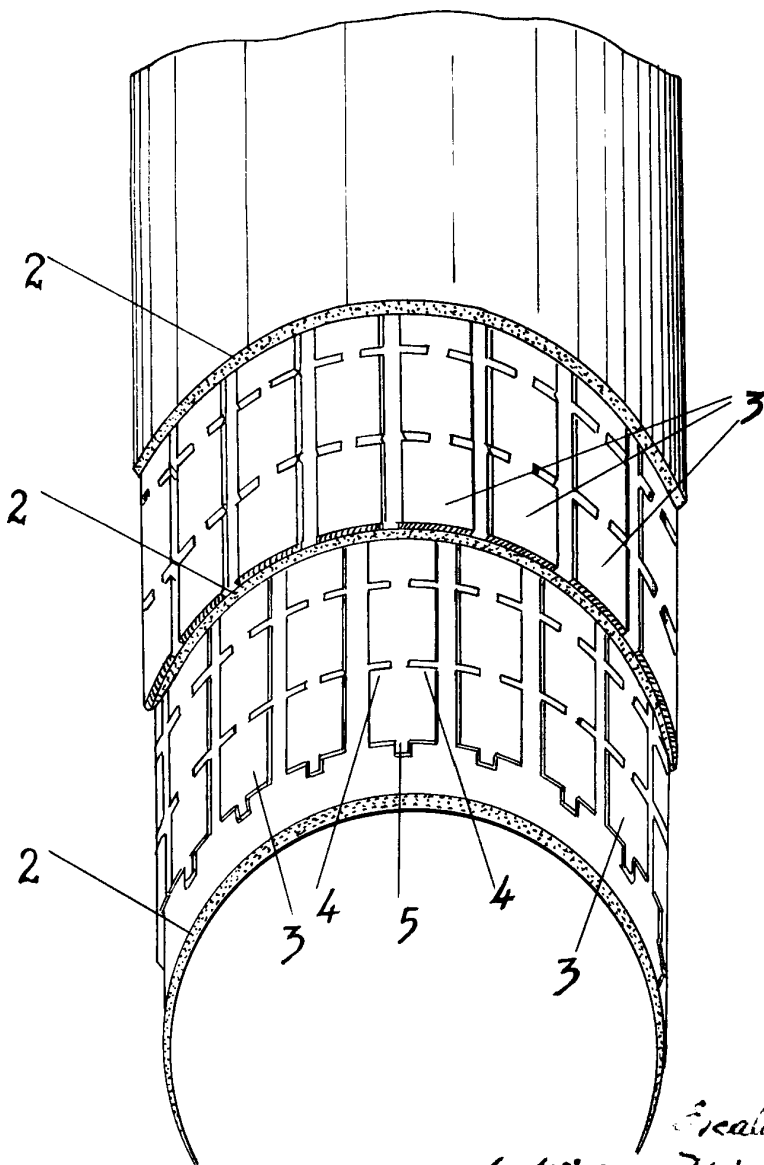

Fig. 2.



*Escale variable*  
*par Wilhelm Kaiser & Leonhard Medler*  
*Frankfurt*