

11 JU



944 93

MODELO DE UTILIDAD

por 20 años

por "UNA MAQUINA PARA SUMINISTRAR BILLETES Y SIMILARES",
a favor de D. Hans E. Bähr, de nacionalidad española,
domiciliado en Barcelona, Llull, 223-239.

=====

MEMORIA DESCRIPTIVA

Se refiere el presente Modelo de utilidad a un nuevo tipo de máquina para suministrar billetes y similares, que aporta notables ventajas sobre las actualmente conocidas y usadas para tales menesteres.

5 Son características primordiales de la presente máquina su simplicidad constructiva y su eficacia de funcionamiento, habiéndose conseguido todo ello a base de elementos muy simples que abaratan considerablemente el precio de coste de la misma, que por tales motivos resul



ta muy asequible.

Sabidas son las múltiples utilidades que aportan ta
les tipos de máquinas, ya que pueden ser adoptadas desde
oficinas hasta tiendas de comestibles. Sobre todo para
5 éstas, la presente máquina, resulta muy eficaz ya que co
mo es sabido se ha generalizado el uso de cupones de aho
rro de diversos tipos, los cuales vienen a ser un incen
tivo para la compra.

La presente máquina viene a dar una considerable co
10 modidad a su propietario, al que evita la labor de tener
que contar los cupones cada vez que entregue un cierto
número de ellos, ya que sin más que buscar el número con
veniente en la máquina y accionar el disco apropiado, és
ta expende dicho número de cupones por su boca de salida.

15 Para mejor comprensión de las descripciones vamos a
referirnos a continuación a un dibujo que se adjunta y
que representa, a título de ejemplo, una máquina para su
ministrar billetes y similares realizada de acuerdo con
el presente Modelo.

20 En dicho dibujo, la figura 1 es una vista en perspec
tiva de la máquina en cuestión, siendo la figura 2 un
detalle del dispositivo suministrador de billetes y simi
lares, propiamente dicho.

La figura 3 corresponde a una sección longitudinal
25 completa de la propia máquina mostrando los diversos ele
mentos constitutivos de la misma, mientras que la figura
4 es una sección transversal por A-B de la propia figura
3.

Según tales figuras consiste la presente máquina pa-
30 ra suministrar billetes y similares, en una caja -1- a
la que se articula según un eje transversal posterior -2-

944937



una tapa -3-, aprisionada contra dicha caja por interme
dio de dos resortes laminares superiores -4- sujetos por
sendos tornillos -5-, quedando dotada dicha caja -1- por
su parte superior de un entrante delantero en el que se
5 dispone una placa rectangular -6- dotada de borde infe-
rior -7- con dientes de sierra, prevista para el corte
de los cupones -8- a suministrar.

En la parte interior trasera de la misma caja -1-
existen múltiples soportes horquillados -9- dotados de
10 sendos rodillos internos -10-, en los que quedan enrolla
das las tiras de billetes o cupones -8- a suministrar.

Sobre un eje transversal -11- dispuesto a una cierta
altura en la misma caja -1- se disponen múltiples discos
asociados por parejas. Cada una de dichas parejas la cons
15 tituyen, un disco -12- dotado de múltiples púas -13-, sa
lientes al exterior de la máquina por sendas ranuras -14-
existentes en la parte superior de la tapa -3-; y otro
disco -15-, unido al primero mediante dos tornillos trans
versales -16-, y dotado de múltiples cortos pivotes -17-
20 en los que se enganchan los orificios centrales -18- exis
tentes entre cada dos billetes -8-.

En correspondencia con los discos -12- existen en el
fondo de la caja -1- sendos resortes laminares -19- fija
dos por uno de sus extremos a la propia caja -1- por sen
25 dos tornillos -20-, mientras que su otro extremo acodado
y ligeramente arqueado presiona sobre las púas -13- de
los discos -12-.

Una lámina -21- fijada por tornillos -22- a la caja
-1- presiona a los billetes -8- sobre los discos -15- en
30 los que van montados, quedando dotada de amplios entran
tes intermedios -23- para el paso de las púas -13- de los



discos -12-, y de pequeñas horquillas -24- para evitar el choque con los pivotes -17-.

Como se comprende el funcionamiento de la presente máquina es como sigue: una vez fijado el número de cupones que se desean suministrar basta con hacer girar el disco -12- por la púa -13- conveniente. Dicho giro se transmite al disco -15-, la disposición de cuyos pivotes queda especialmente estudiada para que avancen tantos cupones como señala el número colocado junto a la púa accionada, y para que deje la línea de vencimiento del último cupón enfrentada con la serreta -7- la cual procede al corte de la misma, suministrándose de esa forma el número deseado de billetes o similares.

Todo cuanto no afecte, altere, cambie o modifique la esencia de la máquina descrita, será variable a los efectos del actual Modelo.

N O T A.

Se reivindica como objeto de este registro por Modelo de utilidad:

1.- Una máquina para suministrar billetes y similares, caracterizada esencialmente por quedar constituida por una caja a la que queda articulada, según un eje transversal posterior, una tapa aprisionada contra dicha caja por medio de dos resortes laminares superiores, sujetos a la misma por sendos tornillos; quedando dotada dicha caja de un entrante superior delantero en el que se dispone una placa rectangular con un borde inferior dotado de dientes de sierra para el corte de los billetes a suministrar, y quedando encerrado en el interior de la misma caja, el dispositivo suministrador de aquéllos.

2.- La propia máquina de la reivindicación anterior, ca-



5 racterizada asimismo porque el dispositivo suministrador de billetes y similares queda constituido por múltiples parejas de discos montados paralelamente sobre un eje transversal fijado por sus extremos a la caja de la máquina, quedando compuesta cada una de dichas parejas por un disco, dotado de múltiples púas, salientes al exterior de la máquina, por sendas ranuras superiores existentes en la parte superior de la tapa de la misma, y por otro disco unido al primero mediante sendos tornillos transversales y dotado de múltiples cortos pivotes, en los que se enganchan los orificios centrales existentes entre cada dos billetes.

10 3.- La misma máquina de las reivindicaciones anteriores, caracterizada además porque cada una de las correspondientes tiras de billetes y similares, quedan enrolladas sobre dos rodillos existentes en las caras internas de sendos soportes horquillados, montados en el fondo trasero de la propia máquina, en el que se fijan además por sendos tornillos los extremos de unos resortes laminares, cuyo extremo libre arqueado y acodado, presiona sobre las púas inferiores de los discos accionadores del dispositivo suministrador de billetes y similares.

20 4.- La misma máquina de las reivindicaciones anteriores, caracterizada además por poseer una lámina que presiona los billetes y similares, contra el disco sobre el que estos van montados; quedando dicha lámina fijada por sendos tornillos, a la placa delantera portadora de la serrata de corte, poseyendo amplios entrantes intermedios para el paso de las púas de los discos accionadores del dispositivo suministrador de billetes y similares, y pe



queñas horquillas para evitar el choque de la propia lámina con los pivotes existentes en la otra serie de discos.

5 Sean cuales fueren las circunstancias que concurren en la esencialidad del Modelo de utilidad definido en las anteriores reivindicaciones, cuyo objeto es:

5.- "UNA MAQUINA PARA SUMINISTRAR BILLETES Y SIMILARES".

Consta la presente memoria de seis hojas foliadas, mecanografiadas por una sola cara y del dibujo adjunto.

10 Barcelona, once de julio de mil novecientos sesenta y dos.

P.A. de D. Hans E. Bärh,

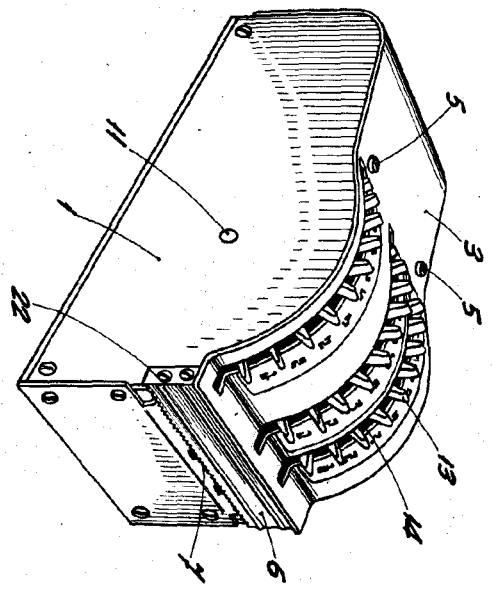

Fig. 1

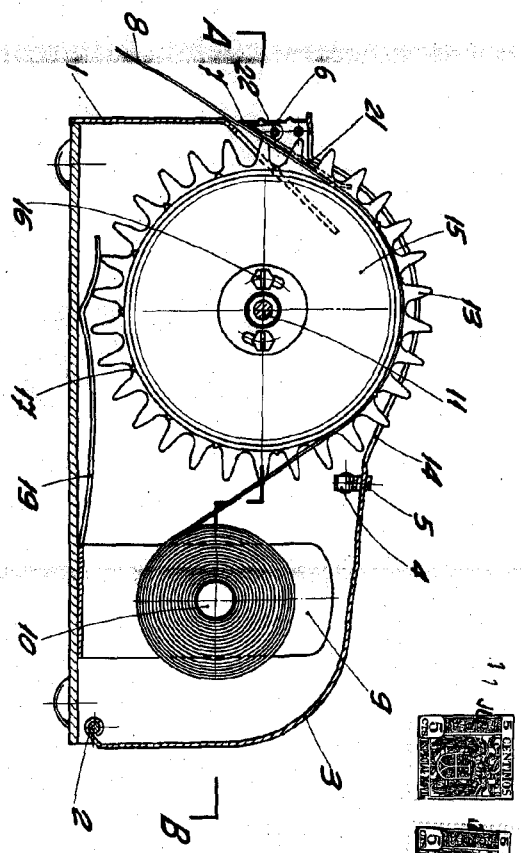

Fig. 3

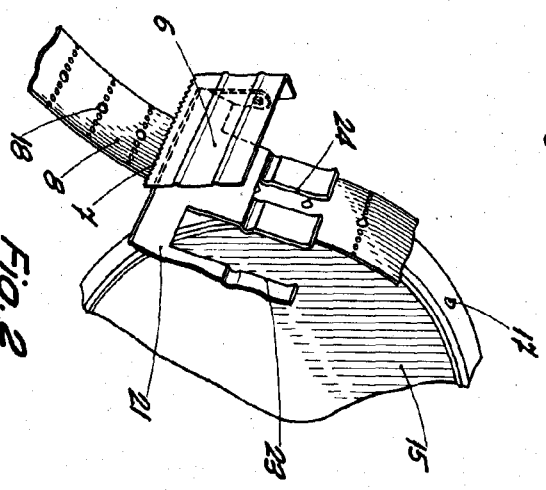
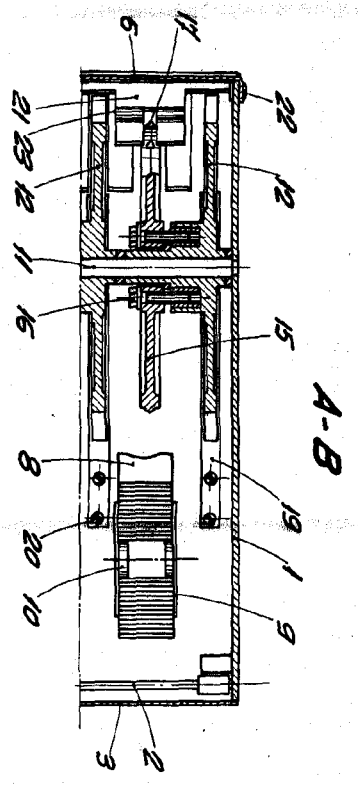

Fig. 2



A-B

Fig. 4

BARCELONA, 11 JULIO DE 1962
P.A.

ESCALA VARIABLE