

94417

27 JUL



94417

MEMORIA DESCRIPTIVA

MODELO DE UTILIDAD.

PAIS : ESPAÑA.

DURACION : 20 AÑOS.

OBJETO : "UNA LAMINADA PARA COLOCACION DE  
"BOTONES PARA EXPOSICION Y VENTA"

=====

A nombre de : DON TEODORO PEÑA DIAZ.

Residente en : MISLATA (Valencia), José Pomer, 1.

Nacionalidad : ESPAÑOLA.

27 JUL



- Tiene por objeto la presente solicitud, la protección en territorio español de una lámina para colocación de botones para exposición y venta, cuyas características le hacen merecedora del privilegio de Modelo de Utilidad, conforme y al am-
- 5.- paro del vigente Estatuto Ley sobre Propiedad Industrial.
- Se consigue con esta nueva lámina una fácil y rápida colocación en fábrica de los botones a suministrar, y una vez en el comercio una cómoda extracción de ellos, sin necesidad de tener que influir sobre el resto de la serie.
- 10.- Consiste en esencia, en un entramado de material moldeable, provisto en sus nervios de una serie de pivotes que atraviesan una lámina de cartón y en los cuales se introducen los botones, debido a ajustarse a los orificios de éstos.
- El solicitante es concesionario del Modelo de Utilidad
- 15.- N.º. 90.259, por el mismo objeto que el actual, aunque en el presente se han introducido las mejoras que fácilmente se verán por la siguiente descripción.
- El objeto de esta Memoria está ilustrado a título de ejemplo, en una forma de realización, en el adjunto dibujo, en
- 20.- el cual:
- La figura 1, representa la lámina por su cara posterior.
- La figura 2, es una vista por su cara anterior.
- La figura 3 muestra una sección vertical de la misma.
- A continuación se hará una detallada descripción de la lá-
- 25.- mina para colocación de botones para exposición y venta, que



se desea proteger, con referencia al dibujo indicado.

Está constituido en detalle, por un entramado de material flexible, formado por dos largueros 1 y varios travesaños 2, de los cuales, los dos centrales están unidos por otro 3.

30.- El entramado descrito, posee en cada uno de sus nervios y por una de sus caras, una serie de pivotes 4, los cuales atraviesan una lámina de cartón 5, a la cual se sujeta el citado entramado, sobresaliendo ligeramente de ella.

35.- De este modo, los extremos sobresalientes de los pivotes, se introducen en uno de los orificios de los botones a colocar, sujetándolos así a la lámina, ya que los pivotes son de diámetro sensiblemente igual al de los orificios de los botones.

40.- Como se comprenderá, se fabricará la lámina descrita en varios tamaños y con pivotes de distintos diámetros, para toda la clase de botones del comercio.

45.- Se suprime de este modo los hasta ahora usados medios de sujeción de botones, por medio de un cosido por hilo de los mismos a una lámina de cartón, que representa gran incomodidad para desprenderlos y una carestía de la mano de obra para fijarlos.

50.- Descrita suficientemente la naturaleza del invento y el modo de llevarlo a la práctica, se hace constar que, las disposiciones anteriormente indicadas, son susceptibles de modificaciones, tanto de forma como de materiales, sin que por ello se altere la esencialidad del objeto descrito.



27 JUL.

REIVINDICACIONES.

1ª.- Una lámina para colocación de botones para exposición y venta, que se caracteriza por un entramado de material flexible y moldeable, formado por dos largueros y varios travesaños, de los cuales los dos centrales están unidos por otro travesaño, poseyendo todos ellos en una de sus caras, una serie de pivotes que atraviesan una lámina de cartón, los cuales tienen por objeto fijar el entramado a dicha lámina e introducirse en uno de los orificios de los botones a colocar, debido a tener sensiblemente un diámetro igual al de los orificios de dichos botones.

2ª.- «UNA LAMINA PARA COLOCACION DE BOTONES PARA EXPOSICION Y VENTA».

Madrid, 27 JUL. 1957

TEOFORO PEÑA DIAZ.

P. A.

JULIO DE PABLOS

X

Fíg.1

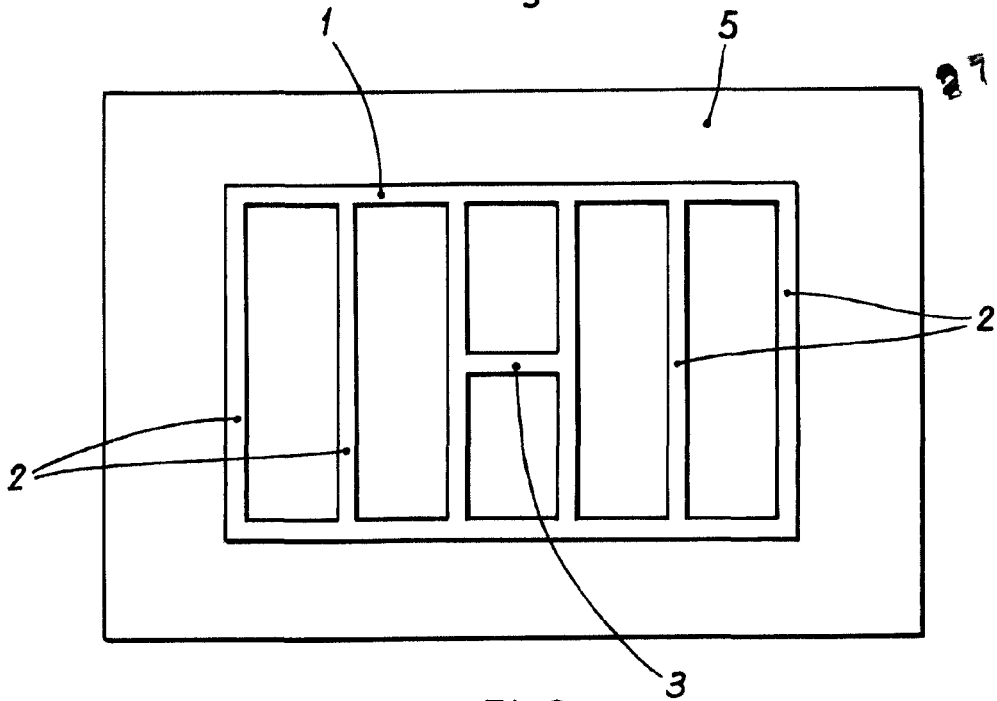

27 JUL



Fíg.2

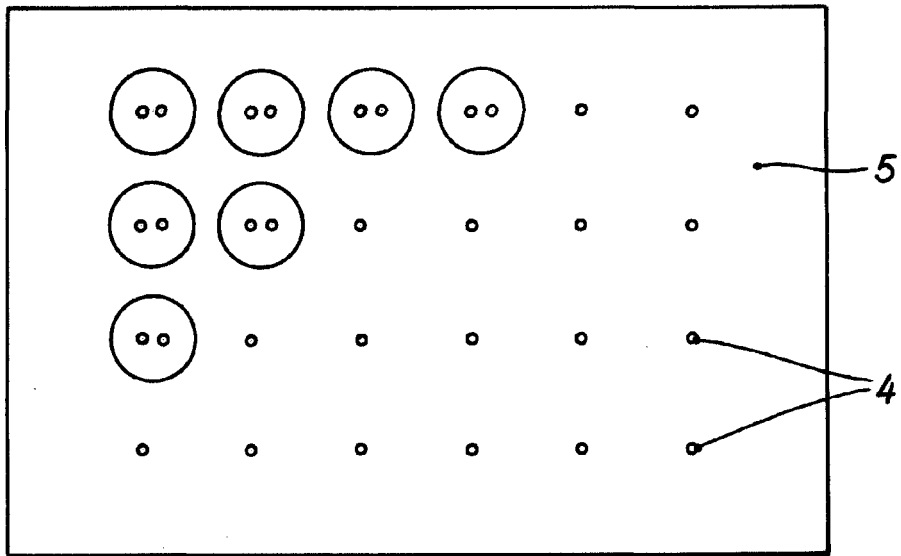

Fíg.3

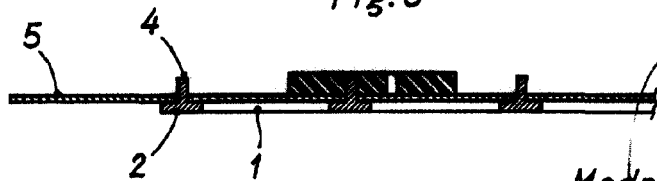

Madrid 27 JUL 1900

A large, stylized signature or scribble in black ink.

Escala variable.