

14 JUL. 1900



94403

MODELO DE UTILIDAD

a favor de

Dn. ANTONIO BALCELLS SURIS, de nacionalidad cubana,
5 domiciliado en Barcelona, calle Renart nº 8,

por:

" CIERRE PERFECCIONADO PARA EL CAPO DE VEHICULOS "

-o00o-

MEMORIA DESCRIPTIVA

10 La mayoría de vehículos utilitarios actuales
carecen de cierre que permita cerrar con llave el capó del
motor, ocurriendo así que el usuario del coche se halla ex
puésto al robo de órganos de su motor y batería, tales co-
mo, bobina, distribuidor, carburador, etc. que en general
15 resultan sumamente fáciles y rápidos de desmontar. En estas
condiciones, la mayoría de propietarios se aseguran dotando
al capó de un cierre con llave. Si el cierre no está expre-
samente diseñado para este fin puede resultar de difícil a-
daptación e instalación complicada.

20 El recurrente ha ideado un cierre, con llave,
adecuado para capos de coche, principalmente para el modelo
2 CV de la casa Citroën, que en lo que tiene de esencial se
describe en la presente memoria, y cuya aplicación es inme-
diata resultando absolutamente seguro, por cuanto bloque to

94403

14 JUL 6



25 talmente la maniobra de apertura.

Consiste esencialmente en un soporte estampa-
do plano dotado de dos orificios para el paso de tornillos,
que en uno de sus extremos se prolonga en ángulo obtuso ha-
cia adelante formando un saliente revestido con funda de go-
30 ma, que asomará por debajo del capó y facilitará la maniobra
del mismo. El soporte indicado lleva en su otro extremo dos o
rejas perpendiculares en las que se apoya y guía una barra
giratoria cuyo extremo interno está doblado en ángulo recto,
y cuyo extremo anterior está acoplado al bombín de un cierre
35 soportado por una tercera oreja existente en una pieza rígi-
da solidaria al citado soporte, y que se gobierna mediante la
adecuada llave, el cierre. Un obturador exterior protege al
cierre de entrada de polvo.

El gancho o ángulo que forma la barra, al gi-
40 rar, mediante la llave, se situará detrás de la cremallera de
cierre bloqueando al mecanismo.

Sin que ello signifique restricción alguna a
la generalidad del objeto descrito, en las figuras de la hoja
adjunta y en todo lo que sigue nos refiriremos a un caso con-
45 creto de realización práctica del cierre, a simple título de
ejemplo ilustrativo, no limitativo.

La figura 1 muestra una vista lateral del con-
junto del cierre, pudiendo apreciarse el soporte plano -1- con
sus orificios -2- para el paso de los tornillos de fijación al
50 capó, el ángulo o saliente -3- enfundado en goma -4- mediante
el remache -5-, y las orejas -6- que guían y soportan la barra
de bloqueo -7- y el bombín -8- de cierre. La otra pieza -9-,
solidaria de la anterior, en virtud de su oreja -10-, soporta
la boca del cierre, gobernada por la llave -11- y protegida



55 por el obturador -12- giratorio.

La figura 2 muestra el conjunto de perfil, a fin de destacar las orejas -6- y -10-, así como el bombín -8- y llave -11-.

No alterarán la esencialidad del presente modelo todas aquellas modificaciones de carácter secundario, como son formas y dimensiones generales, coche sobre que se aplique, detalles constructivos no fundamentales, ni en general cuantas no supongan variación profunda del objeto principal descrito.

65

N O T A

Se declara de novedad y propiedad en España el contenido de las siguientes

R E I V I N D I C A C I O N E S

1. Cierre perfeccionado para el capó de vehículos, constituido esencialmente por un soporte plano estampado, con los adecuados orificios para el paso de los tornillos de su fijación al capó, que se prolonga por uno de sus extremos según un saliente plano en ángulo, enfundado en una vaina de goma, y que es portador, en su otro extremo, de dos orejas perpendiculares que sirven de guía y soporte a una barra rematada en gancho en ángulo recto, la cual constituye el pestillo de un cierre que es gobernado mediante una llave, estando el cierre dispuesto en el otro extremo de la mencionada barra, a cuyo bombín va acoplada dicha llave.

80 ve.

2. Cierre perfeccionado para el capó de vehí-



culos, según la reivindicación 1, caracterizado en que al soporte plano estampado se fija sólidamente otra pieza plana que forma una oreja para soportar el cierre, y el obturador 85 giratorio que lo protege contra entradas de polvo.

3. CIERRE PERFECCIONADO PARA EL CAPO DE VEHICULOS.

Todo, tal y conforme se describe y reivindica en esta memoria que consta de cuatro hojas mecanografiadas por 90 una sola de sus caras, y se ilustra en las figuras de la hoja que la acompaña.

Barcelona, 14 de julio de 1962.

p.a.

94403

14 JUL 1962

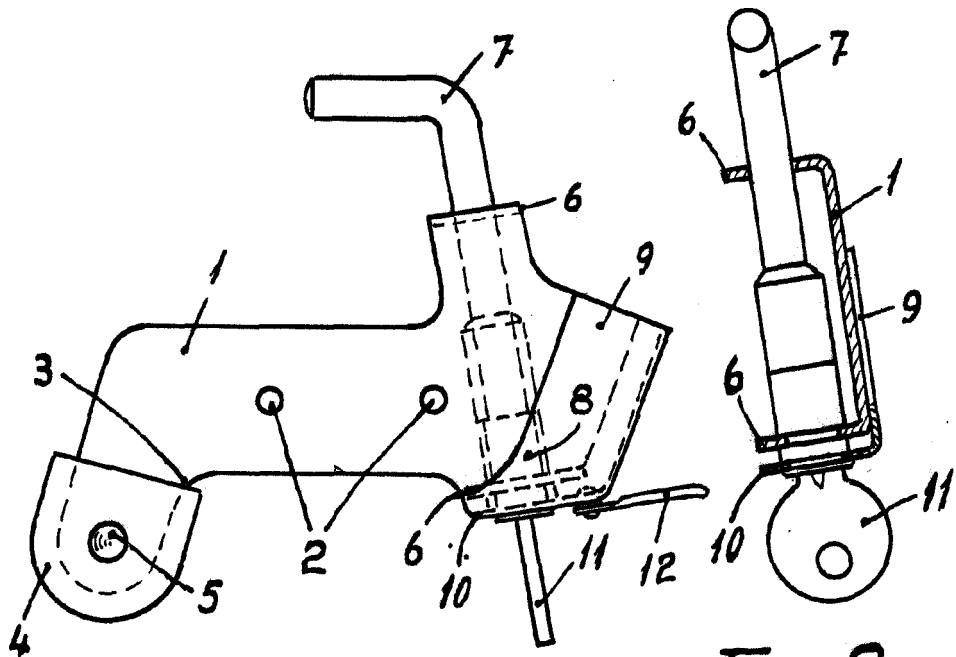

Fig. 1

Fig. 2

ESCALA VARIABLE

Barcelona, 14 de julio de 1962.

p.a.

[Handwritten signature]