

12



94394

MODELO DE UTILIDAD

por 20 años

a favor de DÑA. FRANCISCA SOLÉ PEREZ, de nacionalidad española, domiciliada en Barcelona, Taulat, 233-237. --
por: "TUBO FLEXIBLE REFORZADO". - - - - -

MEMORIA DESCRIPTIVA

El presente modelo de utilidad tiene por objeto un tubo flexible reforzado.

Son ya conocidos ciertos tipos de tubos flexibles
5 cuya periferia presenta una serie de hervios longitudinales de refuerzo, hallándose constituidos tales tubos por un cuerpo monopieza de una materia única de poca resistencia, por lo que son de escasos resultados prácticos.

10 Para subsanar el referido inconveniente ha sido ideado el tubo a que se refiere el presente modelo de utilidad, que



12 J

se caracteriza porque está provisto, en su superficie exterior, de una pluralidad de nervios longitudinales de un material flexible de naturaleza más resistente que la que compone el tubo propiamente dicho e insertados en su pared, Además de
 5 lo expuesto, la fabricación del tubo en estas condiciones, permite conseguir bellos efectos decorativos de color.

Para facilitar la explicación, se acompaña a la presente memoria descriptiva un dibujo, que muestra, en perspectiva, un fragmento del tubo, habiéndose representado en dicho
 10 dibujo un caso práctico de realización, que se cita a título de ejemplo no limitativo del alcance del modelo de utilidad.

Esta ejecución comprende un tubo flexible -1- en cuya pared, y siguiendo su generatriz, se halla insertada una pluralidad de nervios longitudinales -2-, asimismo flexibles, que,
 15 exteriormente, presentan perfil angular y que son de un material más resistente que el que forma el tubo propiamente dicho.

El modelo, dentro de su esencialidad, podrá ser llevado a la práctica en otras formas de realización que difieran sólo en detalle de la indicada a título de ejemplo, a las cuales
 20 alcanzará igualmente la protección que se recaba. Podrá, pues, fabricarse este tubo en cualquier forma y tamaño, con los medios, accesorios y materiales más adecuados, por quedar todo ello comprendido en el espíritu de las reivindicaciones.

N O T A

25 Se reivindica como objeto del presente modelo de utilidad:

- 1.- Tubo flexible reforzado, caracterizado esencialmente por estar provisto en su superficie exterior de una pluralidad de nervios longitudinales siguiendo la generatriz del mismo y constituidos a base de un material flexible de
 30



naturaleza más resistente que la que compone el tubo propiamente dicho, cuyos nervios son independientes y se hallan solidarizados contra dicha pared exterior.

2.- TUBO FLEXIBLE REFORZADO.

Consta la presente memoria descriptiva de tres hojas, mecanografiadas, foliadas, numeradas y escritas por una sola cara, acompañada de una hoja de dibujos.

Barcelona, para Madrid, a 12 de Julio de 1962.

FRANCISCA SOLÉ PEREZ

P. A.

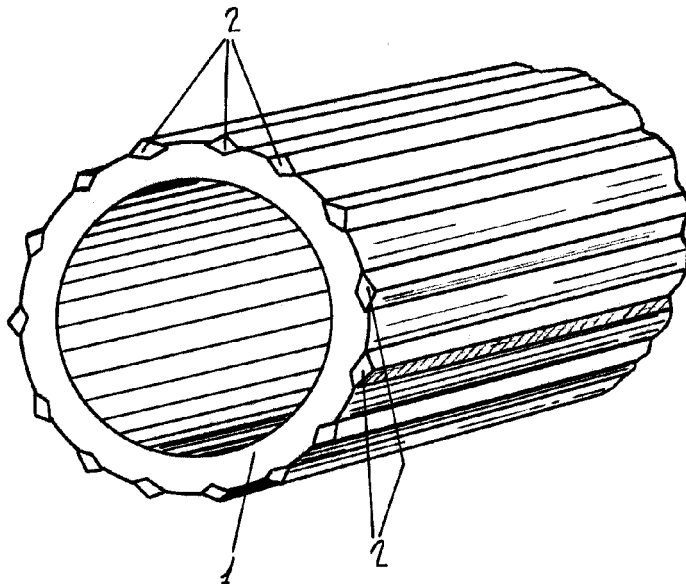

Barcelona, 12 Julio 1962.

p. a.
[Handwritten signature]

Escala variable.