





se por otros medios, ha sido diseñado para ser fabricado con materiales plásticos, que además de la vistosidad que imprime a este tipo de fabricados por sus coloridos, consigue una gran reducción de precios por su fabricación en serie.

Además de estas características inherentes a la forma de fabricación y naturaleza de los materiales, este nuevo cartapacio o cartera posee una estructura de gran originalidad que permite su montaje sin cosidos, en breves instantes, y gozando de una solidez y resistencia más que suficientes para los fines propios a que puede destinarse.

En términos generales consta este nuevo cartapacio de una lámina alargada, cuya longitud ha de ser suficiente para proveer a las paredes anterior y posterior, además de la solapa que a continuación de la pared posterior se abate sobre la anterior y en donde se colocan los elementos de cierre, completándose esta estructura con dos piezas laterales que completan la cartera o cartapacio. La unión de la pieza alargada y envolvente con los dos laterales, se verifica por medio de unas acanaladuras que ofrece la pieza alargada en casi toda la longitud de sus lados mayores, y en las cuales vienen a encajarse unos bordones que rematan tres de los cuatro lados de las piezas laterales, asegurándose este montaje con unos pasadores que al tiempo que atraviesan la pieza alargada, cruzan también unas orejetas sobresalientes de los laterales.

Para mejor comprensión de la descripción que antecede, se ha creído conveniente la aportación de una lámina de dibujos, en la que se ofrece un caso práctico de realización de esta nueva cartera o cartapacio, con la natural advertencia de que esta aportación se hace a título de ejemplo, y por ello deberá ser ampliamente considerada.



La figura 1ª de la lámina de dibujos muestra en perspectiva a un cartapacio, desprovisto de solapa, y en la  
40 figura 2ª, también en perspectiva, aparece solamente la pieza  
alargada mostrando todo su desarrollo, y desprovista de las  
piezas laterales; la figura 3ª muestra a una de las piezas  
laterales; la figura 4ª constituye una Sección A-A de la fi-  
gura 1ª; la figura 5ª supone una sección B-B de la figura 2ª  
45 y por último la figura 6ª es una sección C-C de la figura 3ª.

Refiriéndonos concretamente a las precitadas figuras,  
vemos que nuestro cartapacio está constituido por la pieza  
alargada -1-, cuya longitud ha de ser suficiente para poder  
configurar por sucesivos doblamientos por líneas de debilita-  
50 miento previamente señaladas las caras anterior, base y cara  
posterior del cartapacio, prolongada ésta para proveer por  
medio de una solapa al cierre del cartapacio.

Esta pieza -1-, ve completada su función con las  
piezas laterales -2-, de estructura alargada que se montan  
55 sobre aquellas para formar la cartera. Para ello, la pieza  
alargada dispone de unas acanaladuras -3-, situadas en los bor-  
des internos cuya sección es de cola de milano, y las cuales  
se hallan en las caras anterior y posterior de la cartera,  
mientras que en la parte correspondiente a la base, las acana-  
60 laduras, que ahora señalamos con -4-, tienen una sección cir-  
cular (véase figura 5ª).

En cuanto a las piezas laterales -2-, ofrecen en sus  
cantos los bordones -5- a lo largo de los dos lados mayores,  
cuyos bordones ofrecen la sección en forma de milano, para  
encajar fuertemente en las acanaladuras -3-, en tanto que el  
65 lado inferior de estas piezas laterales, ofrecen asimismo un  
bordón, que señalamos con -6-, cuya sección es circular, a fin  
de poder encajar en las acanaladuras -4-, de la base del carta-  
pacio, (véase figura 6ª).



70

En la parte superior de las piezas laterales -2-, se encuentran las orejetas -8-, que sobresalen paralelas, y dotadas de un orificio central -9-, a fin de que, una vez montadas las piezas laterales -2- sobre la pieza alargada -1-, puedan colocarse unos pasadores o remaches -10- que aseguren la posición de aquellas sobre ésta. Disponen asimismo las piezas laterales de unos dobleces -7-, a modo de fuelles, que permiten que las carteras o cartapacios tengan una mayor capacidad.

75

80

Una perfecta fabricación de las piezas descritas, dará como resultado un encajamiento perfecto de los laterales sobre la pieza principal, y con ello una cartera o cartapacio de gran solidez, cuyo montaje habrá sido realizado en muy breves instantes y con gran economía de medios y de mano de obra.

85

Suficientemente descrita la naturaleza y ventajas de esta nueva estructura, sólo nos resta manifestar que serán variables las circunstancias de materiales, tamaños y formas, así como usos a que se pueda destinar a estas carteras o cartapacios, siempre y cuando estas variaciones no afecten a su esencialidad, puesta de relieve en la siguiente

90

N O T A  
= = = =

Los puntos que se reivindican en el presente Modelo de Utilidad, son:

95

1º.-Nuevo cartapacio, caracterizado por estar integrado por una pieza principal alargada, de longitud suficiente para configurar por doblado, por líneas previamente debilitadas, las caras anterior, base y posterior del cartapacio, prolongada esta para completar la solapa que lo cierre que irá provista de los elementos comunes para ello, disponiendo en la



100 parte interna y junto a los bordes laterales de la porción  
que constituye las caras posterior, anterior y base de unas  
acanaladuras de sección apropiada.

105 2º.-Nuevo cartapacio, caracterizado porque consta de  
dos piezas laterales que, una vez doblada la pieza alargada de  
la precedente reivindicación, cierran lateralmente el carta-  
pacio, para lo cual están aquellas previstas de unos bordones  
en sus bordes laterales e inferior, cuya sección permite un  
ajustado encaje en las acanaladuras de la precedente reivin-  
dicación.

110 3º.-Nuevo cartapacio, caracterizado porque las dos  
piezas laterales de la anterior reivindicación, disponen en  
sus extremos superiores de sendas orejetas dispuestas parale-  
lamente, dotadas de unos orificios centrales que, una vez  
quedan montadas las piezas laterales, sobre la pieza alargada  
115 principal, se afianzan mediante remaches que cruzan esta pieza  
y las antedichas orejetas por los orificios citados. Y

120 4º.-"NUEVO CARTAPACIO", de conformidad en un todo  
en lo esencial y fines industriales a lo descrito en la pre-  
cedente Memoria Descriptiva y gráficamente representado en los  
adjuntos planos para su mejor comprensión.

Esta Memoria consta de CINCO hojas escritas o meca-  
nografiadas por una sola cara a doble espacio en 120 líneas.

Valencia, 23 de Julio de 1962

Por autorización del interesado.

*Juan López*

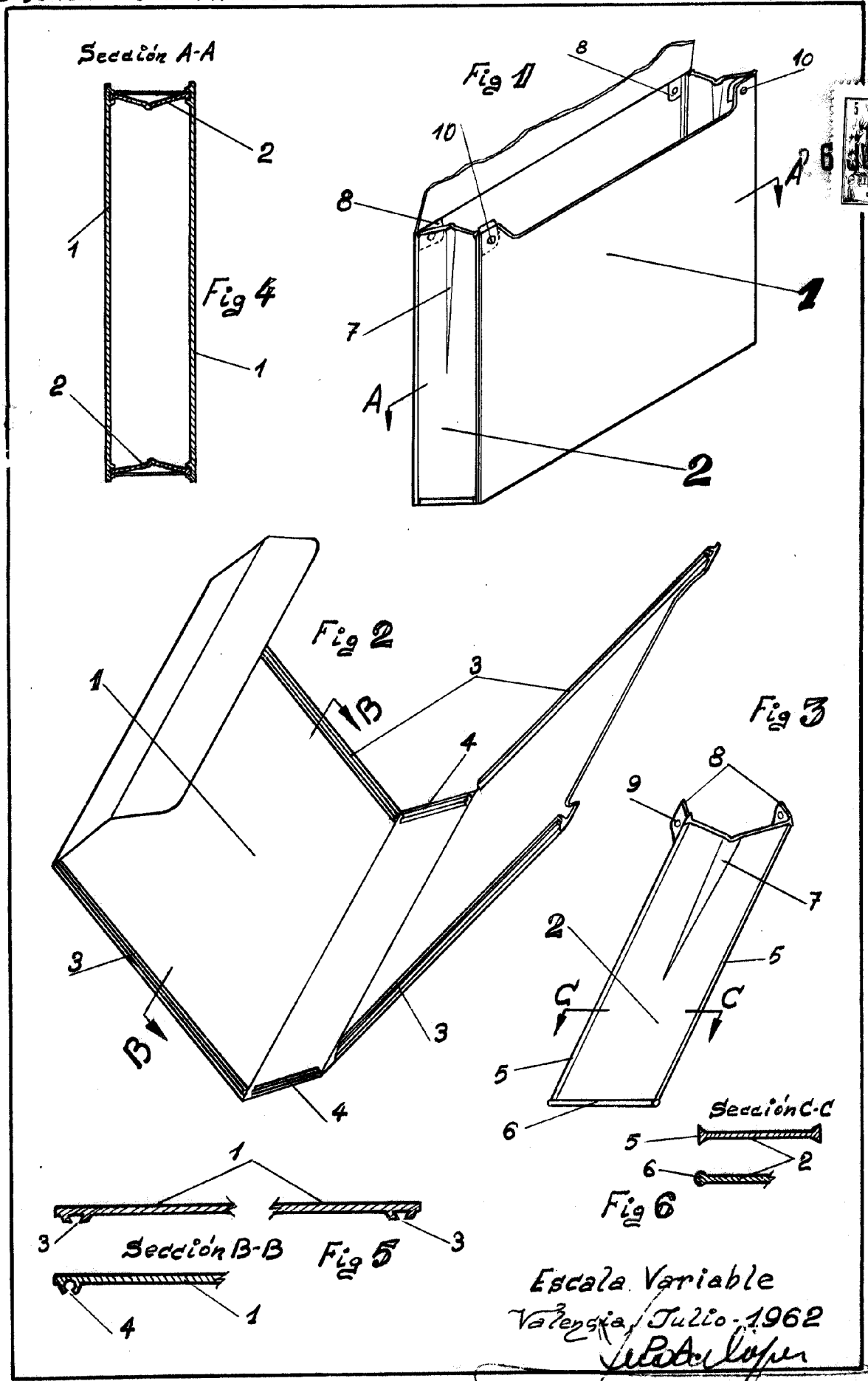

94377

Escala Variable  
 Valencia, Julio, 1962  
*J. Galiana*