



94352

MEMORIA DESCRIPTIVA

del Modelo de Utilidad, por 20 años, solicitado a favor de AUTOCESORIOS HARRY WALKER, S. A., de nacionalidad Española y constituida de acuerdo con las Leyes Españolas, residente en Barcelona, calle de Rosellón número 192, por " UN CALENDARIO DE SOBREMESA PERFECCIONADO ".

El Modelo de Utilidad, cuyo registro se solicita, se refiere a un calendario de sobremesa perfeccionado, que cumple dos funciones, la de tener un soporte para lápiz o pluma, y la de presentar marcados los días del mes en la superficie visible superior del soporte, sirviendo de calendario.

Este calendario de sobremesa, presenta la ventaja de que con una sola base, se tiene el calendario y el soporte para pluma o lápiz, lo que normalmente requiere dos objetos y por tanto una mayor ocupación de superficie de ^{la} mesa.

Además, la necesidad de fijar la atención en el calendario al recoger o colocar la pluma o lápiz, lleva consigo el que el usuario mire el calendario y recuerde con frecuencia la fecha y en consecuencia las diligencias vinculadas a la misma.

El calendario de sobremesa perfeccionado, está constituido por una base formada por una caja, cuya superficie inclinada superior presenta un recubrimiento laminar en el que están

94352

1911



- 2 -

señalados símbolos numéricos de los días del mes dispuestos según series de líneas y columnas perpendiculares entre sí.

En la parte superior de la primera fila existe una ranura longitudinal que cubre el ancho de las siete columnas del calendario que permite que el calendario sea perpetuo.

En el interior de la caja, se dispone un tambor rotativo transversal a la misma y de eje paralelo a la ranura de la caja. El tambor está situado de forma que en cada posición de giro quede encarada en la ranura una cara que lleve indicados los días de la semana en el orden natural. Cada posición de giro, se corresponde con una cara que lleva las inscripciones de los días de la semana en orden correlativo natural, pero tomando cada vez como primer día, un día distinto. De esta forma, con el cambio de posición del tambor, se conseguirá que el día primero, de posición fija en la superficie del soporte, y los días sucesivos se correspondan con el día de la semana variable con que empieza el mes.

La superficie superior que lleva los símbolos numéricos, lleva en el extremo superior un soporte saliente, que termina según una canal de forma correspondiente con el perfil de la sección de la pluma o lápiz que sujeta.

El canal inclinado es de sección cónica para retención de la pluma o lápiz.

La placa inferior de la base, lleva un refundido en el que se adhiere una bolsa que sirve de estuche a los recambios del lápiz o pluma.

En la hoja gráfica adjunta y a título de ejemplo, se representa un caso de realización práctica del calendario de sobremesa perfeccionado, objeto del presente Modelo de Utilidad.



La figura 1, es un corte transversal del calendario, con el lápiz estilográfico colocado. La figura 2, es una vista en planta del mismo conjunto de la figura 1. La figura 3, es una vista en planta por la cara inferior de la base. La fi-
50 gura 4, representa un detalle del tambor rotativo.

Siguiendo los dibujos, se ve el calendario constituido por la semicaja de superficie superior -1- con superficies laterales -2- y -3-. La semicaja inferior -4- se une a la superior por el tornillo -5-, de vástago roscado -6- que sobresale por encima de la superficie superior, roscándose al mismo el soporte -7- que lleva la canal -8- de encaje del lápiz estilográfico -9-. En la superficie superior -1- se ven la serie de números -10- indicativos de los días del mes. La disposición en columnas y filas perpendiculares permite que,
60 a través de una ranura -11-, se vea una de las caras -12- del tambor rotativo -13-, que indican los nombres de los días de la semana. El tambor rotativo -13-, accionado por un pomo exterior -14- tiene siete caras, en cada una de las cuales empieza la enunciación de los siete días de la semana
65 con un día distinto para poder adaptar para cada mes la posición del tambor a la que requiere el día de la semana según el que empieza el mes.

La esencialidad del Modelo es compatible, sí en lugar de hacer dos piezas -1- y -4-, se hace una sola pieza como la
70 -1- que sea hueca para disminuir peso.

Se advierte el refundido -15- de la semicaja inferior -16-, que lleva la bolsa -17- provista de los recambios -18-. Asimismo se vé la conocida arandela metálica -19-, que se dispone concéntrica con el número del día que corresponde, y es atraída por las chapas magnéticas -20- situadas entre el impreso de los números y la superficie exterior de la
75



pieza:

Se fabricará el calendario de sobremesa perfeccionado, con los materiales apropiados a sus elementos componentes, pudiendo variar su forma, acabado y dimensiones, y cuantos detalles no alteren, cambien o modifiquen su esencialidad.

===== N O T A =====

Se reivindica como objeto de este Modo de Utilidad:-

- 1ª.- Un calendario de sobremesa perfeccionado, constituido por una base formada por una caja, cuya superficie inclinada superior, presenta un recubrimiento laminar en el que están señalados símbolos numéricos de los días del mes, dispuestos según líneas y columnas paralelas. En la parte superior de la primera fila, existe una ranura longitudinal que cubre el ancho de las siete columnas del calendario, que permite que el calendario sea perpetuo.
- 2ª.- Un calendario de sobremesa perfeccionado, según reivindicación 1ª., caracterizado porqué en el interior de la caja se dispone un tambor rotativo transversal a la misma y de eje paralelo a la ranura de la caja. El tambor está situado de forma que, en cada posición de giro, quede encarada en la ranura una cara que lleve indicados los días de la semana en el orden natural. Cada posición de giro se corresponde con una cara que lleva las inscripciones de los días de la semana en orden correlativo natural, pero tomando cada vez como primer día un día distinto. De esta forma, con el cambio de posición del tambor se conseguirá que el día primero de posición fija en la superficie del soporte, y los días sucesivos se correspondan con el día de la semana variable con que empieza el mes, estableciéndose la correcta señalización de los días de la semana con los números del día del mes.

- 5 - 94352



3ª.- Un calendario de sobremesa perfeccionado, según reivindi-
caciones anteriores, caracterizado porqué la superficie superior
que lleva los símbolos numéricos, lleva en el extremo superior
un soporte saliente, que termina según un canal de forma corres-
110 pondiente con el perfil de la sección de la pluma o lápiz que
sujeta. La canal inclinada es de sección cónica para retención
de la pluma o lápiz.

4ª.- Un calendario de sobremesa perfeccionado, según reivindica-
ciones anteriores, caracterizado porqué la placa inferior de la
115 base, lleva un refundido en el que se adhiere una bolsa que sirve
de estuche a los recambios del lápiz o pluma.

5ª.- Un calendario de sobremesa perfeccionado.
Consta la presente memoria descriptiva de cinco hojas foliadas
119 y escritas por una sola cara.

Barcelona, 19 de JULIO de 1.962.

P. A.

G. LLORI
P. P.

19 JUL  6
ESP. ESPECIAL MON.

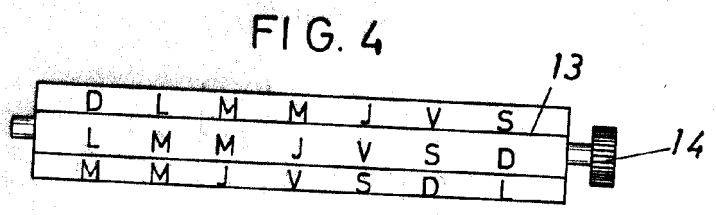
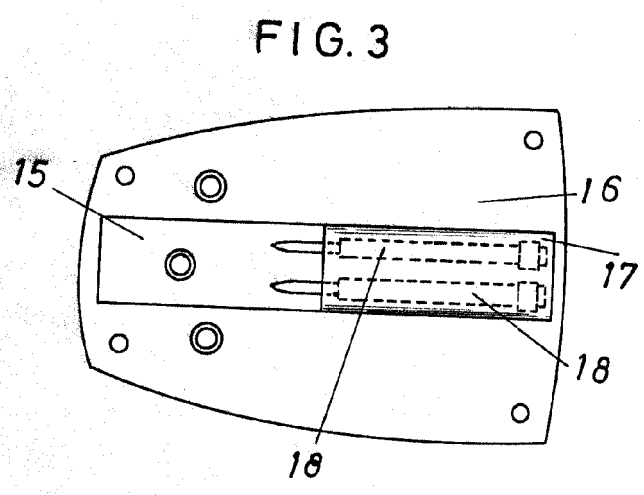
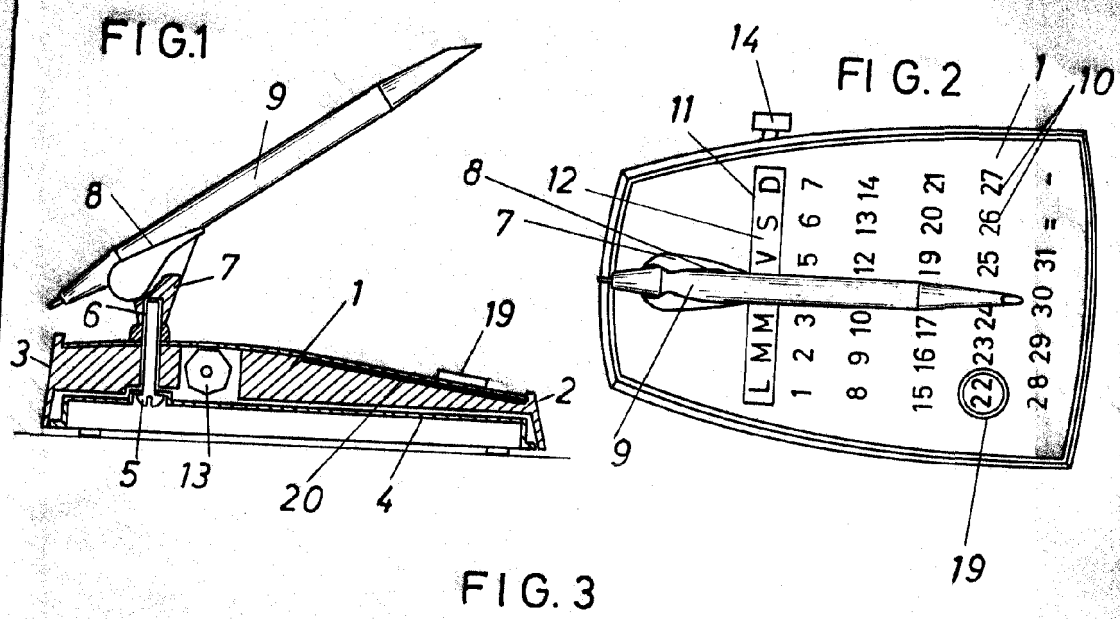

BARCELONA DE 19...
M. LLORI
P.P.

ESCALA VARIABLE.