



94282

MODELO
DE
UTILIDAD

a favor de SOCIEDAD ANONIMA INDUSTRIAS DEL ALUMINIO, entidad española, domiciliada en Barcelona, calle Bergadá, 30 y 40, por "MANGO PARA RECIPIENTES DE COCINA".

- . -

MEMORIA DESCRIPTIVA

La presente invención se refiere a un mango para recipientes de cocina, de realización sencilla, el cual se caracteriza por las excelentes cualidades de solidez y aislamiento que le proporcionan su estructura constitutiva y por la seguridad de fijación de su elemento aislante, siendo de cómodo agarre y fácilmente suspendible.

El mango indicado consiste esencialmente en un perfil de sección en "U", invertida, de escasa profundidad y preferiblemente algo abierto, el cual pre-

94282



- senta su extremo de unión al cuerpo del recipiente, embutido en forma de placa yuxtaponible y fijable a la superficie de aquél y está dotado sobre la extremidad opuesta de un orificio alargado. Dicho perfil lleva practicado entre ambos extremos un taladro fileteado y todo él, salvo la placa, va acoplado ajustadamente en el interior de una cubierta empuñadura, de naturaleza aislante, la cual está provista de una abertura y de un taladro, correspondientes respectivamente, al orificio y taladro del citado perfil, de los que el segundo de ellos, el taladro de la cubierta, presenta el asiento para la recepción de un tornillo de sujeción.

- Para la mejor comprensión de cuanto se indica en la presente memoria descriptiva se acompaña un dibujo en el que, tan sólo a título de ejemplo, se representa un caso práctico de realización de un mango de características iguales a las del objeto de la invención.

- En dicho dibujo, la figura 1 muestra una vista en alzado lateral seccionado, estando el mango sujeto a un recipiente de cocina; la figura 2 una vista en perspectiva, en la que asimismo está sujeto el mango a un recipiente de cocina; y la figura 3 una vista de la sección correspondiente a la línea III-III de la figura 1.

El mango aludido está constituido por un perfil de sección en "U", poco profunda e invertida, de base

94 282

- 3 -



- 1- y ramas -2- abiertas, el cual presenta su extremo anterior, el de fijación al cuerpo -3- del recipiente, conformado por embutición en una a modo de placa -4- de superficie adaptada a la del citado cuerpo -3- y que puede ser fijado al cuerpo del recipiente por cualquier medio convencional. El perfil lleva practicado, sobre el extremo opuesto al de la placa -4-, un orificio alargado -5-, situado sobre la base -1- y entre este orificio y la placa -4-, más próximo a ésta,
- 5.
10. en el caso particular que nos ocupa, un taladro fileteado -6-. Todo el perfil, con la salvedad del extremo que conforma la placa -4- va alojado ajustadamente en el interior de una cubierta-empuñadura -7-, de resina sintética moldeada, la cual presenta, correspondiente al orificio -5-, una abertura u ojal -8-, y enfrenteado
15. y coincidente con el taladro -6-, pero por la cara inferior de la empuñadura, otro taladro -9- con asiento -10- para la recepción de un tornillo -11- que fija la empuñadura al perfil. Esta empuñadura presenta en
20. su cara inferior diversos rebajos -12- destinados a facilitar la adaptación de los dedos para el mejor agarre del mango.

- Se comprende que serán independientes del objeto de la invención los materiales empleados en los elementos constitutivos del mango, así como la forma y dimensiones, tanto absolutas como relativos, de los mismos, siempre que unos y otros respondan a las exigencias reseñadas y, en general, todo cuanto no afecte
- 25.



a su esencialidad.

94 282

N O T A

Se reivindica como objeto del presente modelo de utilidad:

5. 1. Mango para recipientes de cocina, que se caracteriza por estar constituido por un perfil de sección en "U", invertida y de escasa profundidad, el cual presenta embutido en forma de placa el extremo de sujeción al cuerpo del recipiente y está dotado con un orificio alargado en el extremo opuesto y con un taladro fileteado en un punto intermedio por el que, mediante un tornillo, se fija al perfil una cubierta-empuñadura de naturaleza ~~as~~lante en la que aquél queda acoplado ajustadamente, presentando la citada cubierta empuñadura, correspondientes con el orificio y taladro del
10. perfil, una abertura pasante y un taladro con asiento para el tornillo.
- 15.

2. Mango para recipientes de cocina.

20. Todo ello según queda descrito y reivindicado en la presente memoria descriptiva, la cual consta de cinco hojas foliadas, escritas a máquina por una sola de sus caras.

94282

6 JUL



Barcelona, 6 de julio de 1962.

SOCIEDAD ANONIMA INDUSTRIAS
DEL ALUMINIO

p.a.

L. PONTI

94 282



Fig. 1

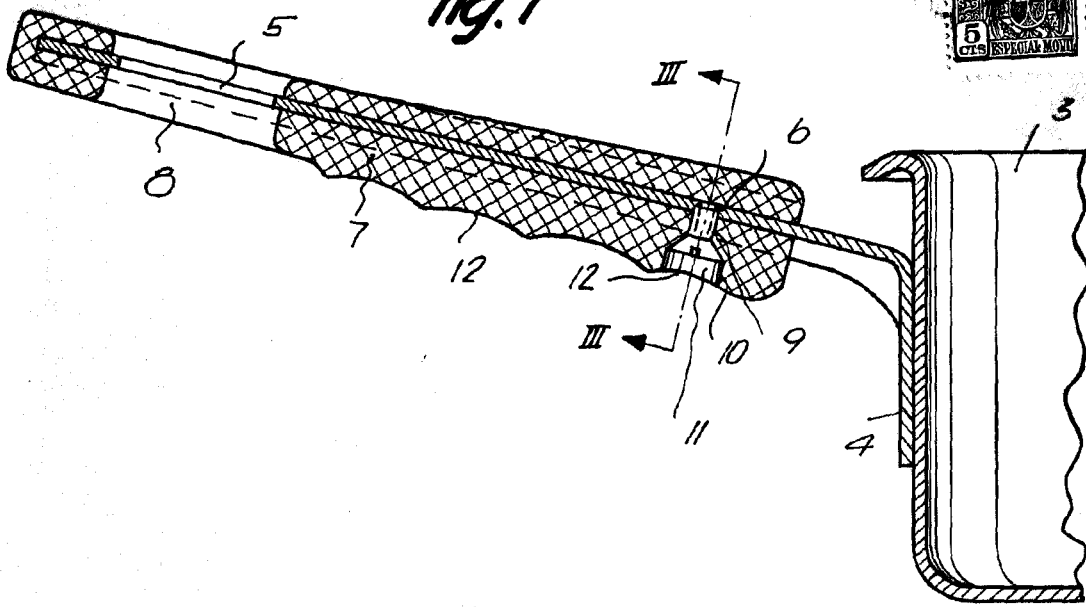

Fig. 2

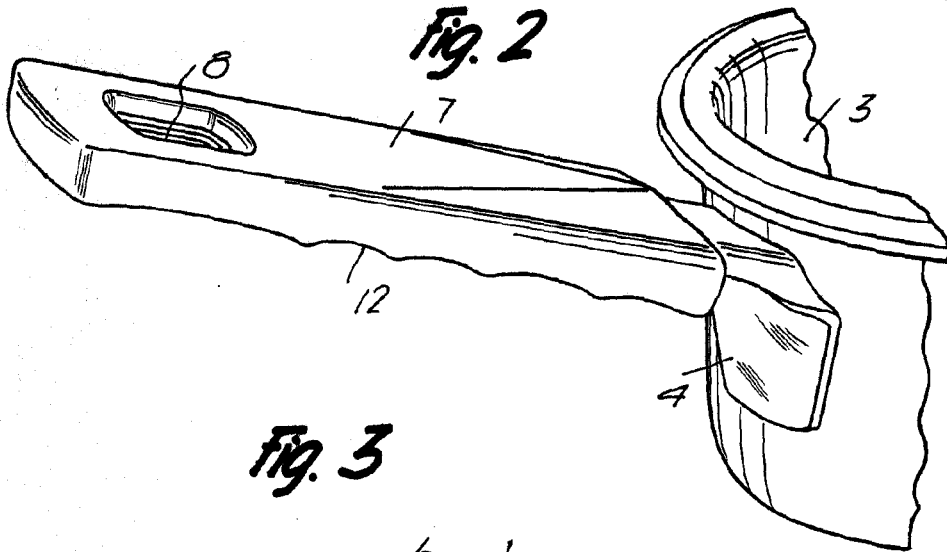
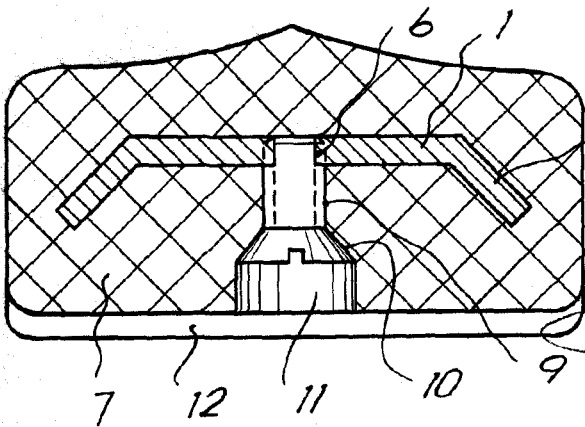

Fig. 3



2 Barcelona, 6 Julio 1962
Sociedad Anonima Indus-
trias del Aluminio
p.a. I. PONTI

P.P.

9/67