

94 270

94 270



MEMORIA DESCRIPTIVA

que se acompaña a la solicitud de registro de un Modelo de Utilidad por veinte años en España, por "Un archivador-clasificador de clichés", a favor de "Talleres Fluna, S.A.", entidad de nacionalidad española, domiciliada en Madrid, calle de Pérez Ayuso, nº 22.

Uno de los factores con el cual deben contar todos los talleres de imprenta es la rapidez en efectuar los trabajos encomendados. Es sabido que la verdadera rapidez se consigue mediante una adecuada ordenación de los elementos de trabajo, una perfecta conservación de los mismos y la dotación de unas instalaciones acordes con los modernos sistemas que se van imponiendo en todas las ramas de la industria. Y si esta modernización y puesta al día de los materiales de trabajo reporta grandes beneficios de toda índole gracias a los sistemas de control, el automatismo, etc., es claro que dentro de esa modernización se han de incluir la de aquellos elementos que aun siendo auxiliares son de continuo y necesario manejo y a los que es preciso conservar y tener a punto de tal manera que no entorpezcan ni sean un lastre en el concierto general de las operaciones a realizar.

Hasta la fecha, en las imprentas representa un gran inconveniente la falta de elementos idóneos para el archivo y clasificación de clichés que tarde o temprano se habrán de utilizar

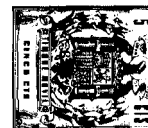

pero que casi siempre habrá que conservar. Dicha deficiencia no solamente influye en un retraso en el trabajo sino que, al mismo tiempo, impide que este trabajo pueda ser realizado con los esenciales requisitos de perfección, pulcritud y eficiencia exigibles en toda industria de Artes Gráficas que se precie.

El presente archivador-clasificador de clichés que a continuación vamos a describir y para el cual se solicita su protección como modelo de utilidad, cubre una de las señaladas deficiencias con una tal sencillez que unida a su practicidad lo hace imprescindible para la consecución de los fines antedichos de acuerdo con las actuales necesidades.

Efectivamente, siempre ha sido un problema la clasificación, archivo y almacenamiento de los clichés de imprenta, tanto antes como después de realizarse los trabajos para los cuales debían ser utilizados. Ello se debe a la diversidad de tamaños y tipos de los mismos y a la delicadeza con que deben ser tratados para que no sean deteriorados con el paso del tiempo, deterioro que forzosamente han de sufrir por no hallarse almacenados en lugares adecuados y, por consiguiente, expuestos a cambios de ambiente, al polvo y a las deformaciones y resquebrajamientos de la que es responsable la falta de ordenación antes apuntada.

El objeto del presente registro ordena, clasifica y almacena los clichés de tal manera que cualquier deterioro se hace imposible al mismo tiempo que aprovecha al máximo el espacio y facilita la labor de localización, por lo cual la comodidad y efectividad es realmente única y sorprendente.

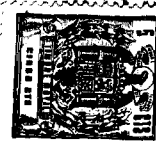

Para la mejor comprensión de su descripción se hará ésta con referencia a los dibujos de la adjunta hoja de planos, en los que se representa un simple y mero ejemplo de realización práctica de carácter no limitativo por lo que todas sus variantes de detalles, forma, dimensiones, proporciones, materias, etc, en cuanto no alteren ni modifiquen sus cualidades esenciales, ni determinen la obtención de un resultado industrial nuevo y distinto, deben considerarse incluidas en la protección implicada en el registro de modelo de utilidad que se solicita.

5
10 La figura 1ª, representa una vista frontal del archivador-clasificador en cuestión.

La figura 2ª, representa una sección vertical de dicho archivador-clasificador perpendicular a su cara frontal.

15 La figura 3ª, representa una vista en planta de una de las bandejas de que consta el susodicho archivador-clasificador.

En esas figuras se indican:

Con el nº 1, unas bandejas porta-clichés superpuestas.

20 Con el nº 2, unas ranuras practicadas en todo el perímetro de las indicadas bandejas porta-clichés para la fijación de los tabiques móviles que dan lugar a unos compartimentos de diferentes dimensiones adecuados a las necesidades de uso.

25 Con el nº 3, los citados tabiques móviles formados por regletas de diversos tamaños y longitudes fácilmente montables y desmontables que configuran los compartimentos que alojarán los distintos clichés.

Con el nº 4, unos tiradores en forma de bisel dispuestos en la parte frontal o anterior de las bandejas 1, que permiten una perfecta visión de las etiquetas indicadoras del contenido de



las mencionadas bandejas.

Con el nº 5, unas correderas dispuestas horizontalmente por las que discurren o se deslizan las bandejas porta-clichés.

Con el nº 6, los compartimentos formados por las distintas disposiciones de los tabiques o regletas 3.

Con el nº 7, unos topes de material elástico situados en la pared de fondo destinados a evitar la rotura o resquebrajamiento de los clichés por brusquedades que puedan ocasionarse en el manejo de las citadas bandejas.

Con el nº 8, una platina de hierro o un tablero de zinc u otros materiales adecuados, de gran espesor, apto para ser utilizado como mesa aplicable a distintos fines u operaciones normales de ese tipo de industria.

Con el nº 9, unos etiqueteros o regletas situados en los tiradores a bisel 4, para la fácil localización e identificación de los clichés cuya utilización es requerida.

Adicionalmente puede dotarse a este clasificador-archivador de puertas y de cajones para diversos usos que completen su utilitaria finalidad sin que esto represente el logro de un resultado industrial nuevo y distinto.

NOTA

Descrito suficientemente el objeto del presente registro de Modelo de Utilidad y sus distintas partes, se declara que lo que constituye su esencialidad y para lo que se pide la correspondiente protección es lo que se concreta en las siguientes reivindicaciones:

1ª.- Un archivador-clasificador de clichés, caracterizado por estar constituido por una serie de bandejas superponibles,

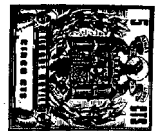

en el perímetro de cuyas paredes se han practicado unas ranuras en las que se introducen los extremos de unas regletas de diferentes longitudes mediante las cuales se divide la citada bandeja en compartimentos de dimensiones variables, adaptables a los diversos tamaños de clichés, llevando dichas bandejas en la parte externa de una de sus caras unos tiradores longitudinales de sección trapezoidal que permiten la perfecta visión de los indicadores en ellos introducidos.

2º.- Un archivador-clasificador de clichés.

Todo según se describe y reivindica en la presente Memoria que consta de cinco hojas foliadas y escritas a máquina por una sola de sus caras y se representa en la adjunta hoja de planos.

Madrid 7 JUL. 1962

"TALLERES PLUMA, S.A."

P. A.

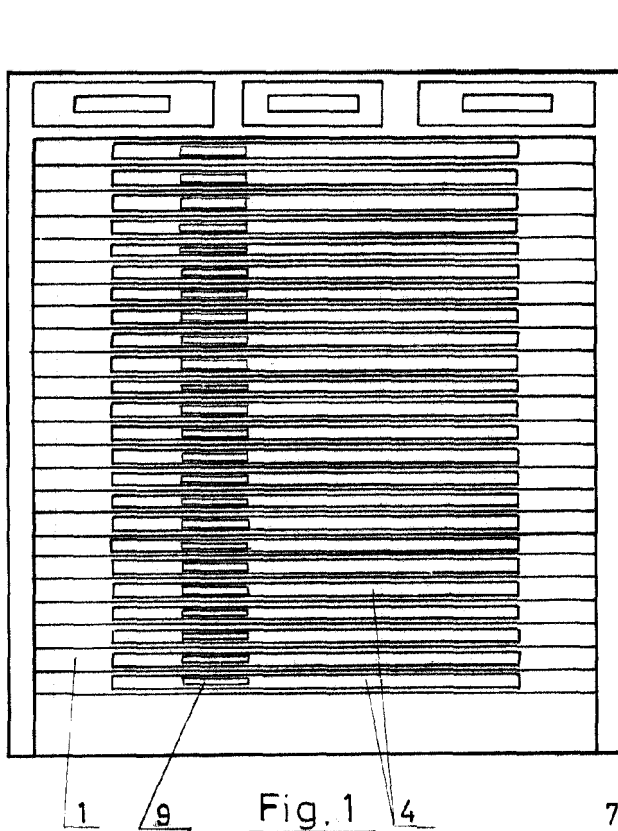

Fig. 1

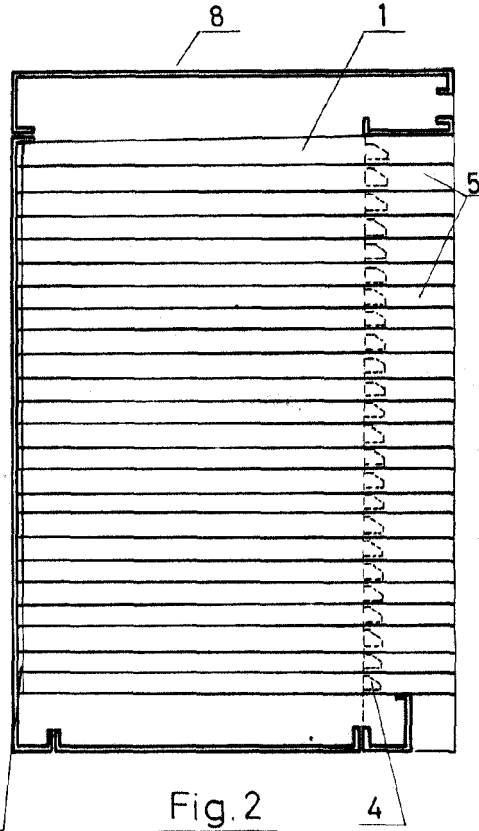

Fig. 2

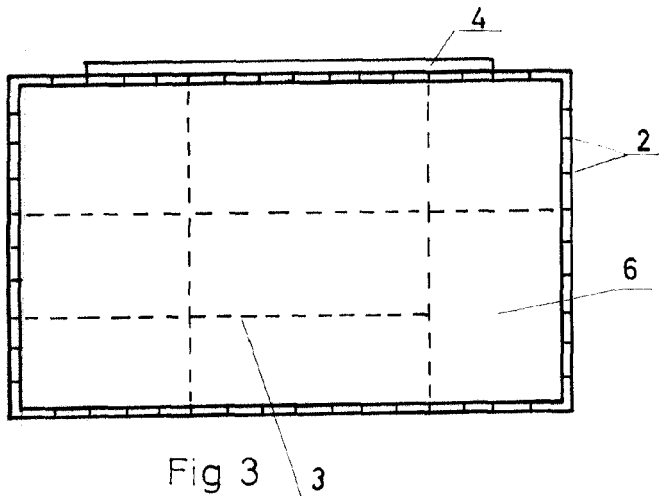

Fig 3

Escala variable
Madrid 17 JUL 1962