

17 JUL 1962



94261

94261

MEMORIA DESCRIPTIVA  
para solicitar  
PATENTE DE MODELO DE UTILIDAD  
e n  
E S P A Ñ A  
por VEINTE años

por "BROCAL Y TAPON PARA DEPOSITOS DE COMBUSTIBLES LIQUIDOS"

A nombre de:

Don Agustín GABA MORROS, de nacionalidad española,  
domiciliado en:

VILLANUEVA Y GELTRU (Barcelona), Calvo Sotelo, 46

\*\*\*\*\*

El objeto de la presente solicitud de patente de modelo de utilidad, se refiere a un brocal o cuello con su tapón para depósitos de combustibles líquidos, especialmente para depósitos de vehículos con motor a dos tiempos, cuyas características de novedad la confieren la cualidad

94 26 1

7 JUL 79



de aportar, a la función a que se destina, la ventaja de que evita la clásica aureola de aceite que se forma alrededor del brocal o cuello del depósito de combustible en el cual se afianza el tapón, debido a las emanaciones de estos compuestos volátiles gasolina aceite gas-Oil.

10

En el tipo clásico de tapón, el combustible llega a aflorar debido a que ha de tener un orificio de comunicación con el exterior para que éste facilite la entrada de aire al depósito motivo por el cual puede determinar que el usuario del vehículo, especialmente si se trata de una motocicleta, resulte manchado.

15

Con el brocal y tapón que se preconiza se evita totalmente este inconveniente debido a que se dispone que el brocal del depósito lleva una pestaña en la cual se apoya la arandela elástica de que va dotado el tapón formando así una cámara intermedia que evita que el combustible llegue a tocar directamente con el tapón propiamente dicho. En el caso de que llegara a pasar algo de líquido combustible a través del dispositivo pestaña-arandela elástica, quedaría retenido en la cámara intermedia y retornaría al depósito debido a que se ha previsto un orificio en la base de la pestaña que lleva el brocal del depósito y cuyo orificio es necesario para permitir la entrada de aire al depósito.

20

25

30

En el adjunto plano se ha representado una forma de ejecución del modelo de que se trata.

La figura representa un corte vertical, en alzado, del brocal y tapón que se preconiza.

35

Como puede apreciarse, el tapón en cuestión consta de una campana (1) dotada de un eje (2) portador de una



arandela elástica (3) que sienta sobre la pestaña (4) del brocal o cuello (5) del depósito (6), llevando dicho brocal y más arriba, otra pestaña (7), con valona (8) determinativa, con la anterior, de una cámara intermedia (9) que queda cerrada por el obturador (10) montado en el eje (2), yendo bajo la campana (1) juntas de cierre (11).

La cámara intermedia que proporciona la pestaña y que forma parte integrante del brocal o cuello, tiene un orificio (12) para el retorno del líquido que pudiera haber escapado a través del cierre de la arandela elástica (3) y facilitar la entrada de aire al depósito.

Este modelo es realizable en todos los tipos de brocales y tapones, ya sean de rosca, de cierre por bayoneta (como el que se reseña en el adjunto plano) o por visagra mediante gatillo, en sus diversos tamaños y materiales adecuados, siendo susceptible de toda clase de modificaciones que no alteren su fundamento.

-:- N O T A -:-

Los puntos de invención propia y nueva que se presentan para que sean objeto de esta patente de modelo de utilidad, en España, por veinte años, son los siguientes:

1.º.- Brocal y tapón para depósitos de combustibles líquidos, caracterizado por que consta de un brocal o cuello del depósito del combustible y en su parte inferior dotado de una pestaña adecuada para apoyar una arandela elástica que forma parte del tapón el cual consta de una cubierta acampanada dotada de un eje en el que abajo lleva sujeta la susodicha arandela elástica y que juntamente con otra pestaña que lleva el brocal en su parte superior forman una cámara intermedia (que se cierra por me-



dio de un obturador que lleva el eje en su parte superior), estando provista esta cámara de un orificio en la pestaña inferior del brocal que permite el retorno del líquido extravasado y facilita la entrada de aire al depósito.

70

22.- "BROCAL Y TAPON PARA DEPOSITOS DE COMBUSTIBLES LIQUIDOS".

Tal y como se ha descrito en la memoria que antecede, representado en el dibujo que se acompaña y para los fines que se han especificado.

75

Consta la presente memoria descriptiva de cuatro hojas escritas a máquina por una sola cara.

Madrid, 17 de Julio de 1962

94 26 1

17 JUL 1962

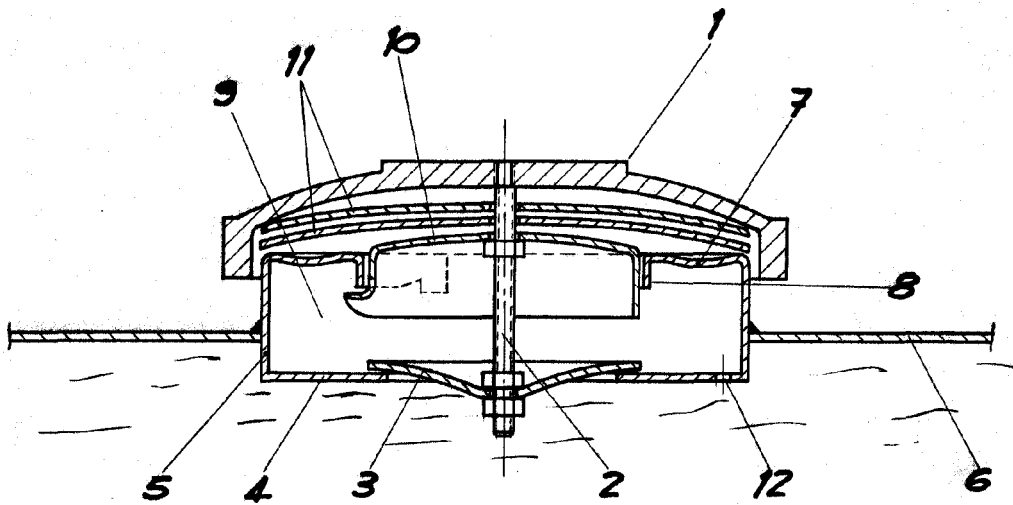

17 JUL 1962

ESCALA VARIABLE.

Agustin