

13 JUL



94201

94201

MEMORIA DESCRIPTIVA

Correspondiente al registro de Modelo de Utilidad que, por veinte años, se solicita para España y sus Colonias, a favor de la firma "OPTICAL METALCRAFT, S.A.", residente en Hospitalet (Barcelona), Jacinto Verdaguer, nº 21-23 - - - - -

5.

p o r

"NUEVA UNIÓN ARTICULADA DE PATILLA A GAFAS"

La nueva unión articulada de patilla a gafas, presenta la gran ventaja de su extraordinaria simplicidad y su perfecto trabajo.

10.

Para una correcta información, se describe a continuación un caso de realización práctica, a título de ejemplo, no limitativo, de la nueva unión articulada, acompañándose de una hoja de dibujos en la que:

15.

En la figura 1, es, vista de lado, la nueva unión par-

94201

13 JUL 19



cialmente cerrada, vista de lado;

En las figuras 2 y 3, es la misma unión vista de lado y de frente respectivamente, totalmente abierta.

Consiste la invención en que de la testa de la patilla, emerge en su parte central un saliente (1), de forma apropiada, el cual encaja, con libertad de movimiento, en la horquilla (2) de igual forma que la del saliente, practicada en el extremo de la gafa (3) para la unión y articulación de la patilla (4).

5.

10.

Una vez introducido el saliente central de la patilla en la horquilla, se unen entre sí por un eje vertical (5) que las atraviesa y al propio tiempo sirve de eje de giro.

Los bordes no vistos de la testa de la patilla y del extremo con horquilla de la gafa, son en bisel a fin de permitir el perfecto articulado de la patilla y servir de tope para que la misma en su movimiento de giro no sobrepase la angulación conveniente.

15.

Se sobreentiende que en el presente caso, serán variables cuantos detalles de construcción y acabado, no alteren, cambien o modifiquen la esencia de la invención.

20.

N O T A

Descrito el objeto y utilidad de la invención, lo que se declara como no divulgado ni practicado en España, comprende las siguientes reivindicaciones:

10.

1ª.- Nueva unión articulada de patilla a gafas, caracterizada por el hecho de que en la parte central de la testa de la patilla emerge un saliente, el cual está encajado, con libertad de movimiento lateral hasta un grado de angulación conveniente, en la cavidad de una horquilla de paredes inter-

13 JUL



94201

nas coincidentes en la forma de aquel saliente, y unidas entre sí por un eje vertical que las atraviesa, siendo los bordes no vistos de las testa y horquilla cortados en bisel.

2a.- NUEVA UNIÓN ARTICULADA DE PATILLA A GAFAS.

5.

Según se describe y reivindica en la presente Memoria descriptiva, que consta de tres hojas foliadas y escritas por una sola cara y acompañada de una hoja de dibujos.

Madrid, a 18 de Julio de mil novecientos sesenta y dos.

P.A.,

Antonio Arce  
P. R.

04901

13 JUL

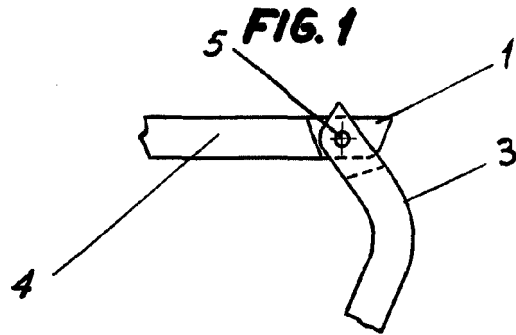

FIG. 2

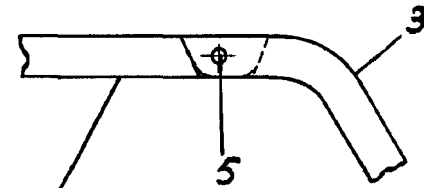
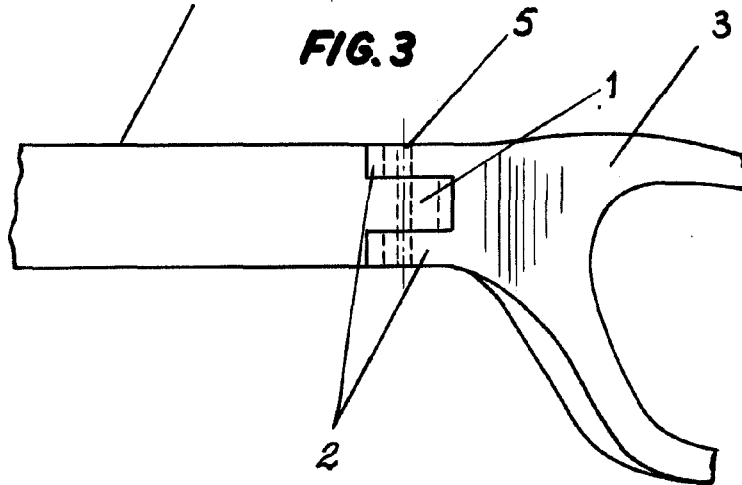

FIG. 3



Madrid, 3 Julio de 1962.

P.A.  
Sociedad Anónima  
D. P. S.  
*[Handwritten signature]*

Escala variable