

94179

2 JUL



M O D E L O
D E
U T I L I D A D

a favor de Don Angel RIART RIBERA, Don Miguel MARTÍ BAGÉS y Don Francisco PUJOL PUJOL, todos ellos de nacionalidad española, residentes en Barcelona, Calle Aribau, 275, Vía Layetana, 177 y Calle Cardoner, 9, respectivamente, por "ALBUM CON AUTOFIJACIÓN".

- . -

MEMORIA DESCRIPTIVA

La presente invención se refiere a un album con autofijación, de presentación y acabado esmerado, el cual, debido a la estructura confeccional de las hojas que lo componen y a la disposición de los accidentes previstos en las mismas, resulta de empleo sumamente práctico y de cómoda manipulación.

El indicado album consiste esencialmente en una pluralidad de hojas, articuladas convenientemente por uno de sus bordes, las cuales presentan en sus caras zonas salientes de superficie autoadhesiva. Cada una de las ca-

94179

2



5. ras lleva unida una lámina flexible y transparente que se adhiere a las superficies adhesivas de las zonas salientes. Estas zonas salientes preferentemente están desarrolladas en disposiciones lineales que se extienden en la dirección de rebatimiento de las láminas flexibles sobre las hojas. Las hojas citadas están dotadas con muescas situadas en zonas correspondientes a los bordes libres de las láminas flexibles al objeto de que estos bordes sobresalgan sobre las entallas o muescas para su accionamiento.

10.

Para la mejor comprensión de cuanto se indica en la presente memoria descriptiva se acompaña un dibujo en el que, tan sólo a título de ejemplo, se representa un caso práctico de realización de un album obtenido de acuerdo con las indicaciones anteriormente dichas.

15.

En el aludido dibujo la figura 1 muestra una vista en perspectiva en la que el album aparece abierto por la primera hoja; la figura 2 una vista similar a la de la figura 1 y en igual disposición que aquella, en la que además está parcialmente levantada la lámina flexible de la primera cara; la figura 3 una vista también en perspectiva en la que está totalmente despegada la lámina flexible que cubría la primera cara; la figura 4 representa una vista en perspectiva parcialmente seccionada en la que aparece levantada una de las hojas del album y parcialmente despegadas las láminas que cubren ambas caras de la misma; la figura 5 muestra una vista de una sección transversal de una de las hojas; la figura

20.

25.

94179



5. 6 una vista en perspectiva parcialmente seccionada en la que se observa el detalle correspondiente a la muesca o entalla de una de las hojas y la forma en que sobresalen por ella los bordes de la lámina flexible; y la figura 7 muestra el detalle de una sección parcial.
10. El album citado está constituido por una pluralidad de hojas rectangulares -1-, enlazadas articuladamente por uno de sus bordes longitudinales por un arrollamiento en espiral -2-, que asimismo comprende las cubiertas -3-, cuyas hojas -1- presentan en sus caras diversas zonas salientes -4-, con superficie autoadhesiva,
15. Cada cara de las hojas -1- dispone de una lámina flexible -5- que se adhiere a las superficies adhesivas de las zonas salientes -4-, quedando unidas dichas láminas -5-, que además de flexibles son transparentes, a uno de los bordes de dichas hojas, al externo y opuesto al de articulación en el caso particular que nos ocupa.
20. Cada una de las hojas -1- presenta en uno de los bordes, correspondiente a uno libre de su lámina flexible -5-, una entalla o muesca -6-, en la que sobresalen los bordes de dicha lámina flexible -5-, por cuya muesca se facilita el accionamiento de la misma. Las diversas zonas salientes -4- de cada hoja están desarrolladas de modo que formen líneas o tiras alineadas en la dirección de rebatimiento de las láminas flexibles -5-, de forma que estas últimas se adhieren automáticamente sobre aquellas al ser soltadas, aprisionando entre ellas las foto-
- 25.

2 JUL 1960



94179

grafías -7- en los elementos a guardar. Estas tiras adhesivas podrían ser dispuestas en otras direcciones o tener contornos o formas distintas.

5. Se comprende que sean independientes del objeto de la invención los materiales empleados en la confección y articulación de las hojas que componen el album, así como la forma y dimensiones, tanto absolutas como relativas, de las mismas y, en general, todo cuanto no afecte a su esencialidad.

- . -

N O T A

10. Se reivindica como objeto del presente modelo de utilidad:

15. 1. Album con autofijación, que se caracteriza por estar constituido por una pluralidad de hojas, enlazadas articuladamente por uno de sus bordes y cada una de cuyas caras presenta una pluralidad de zonas salientes y de superficie autoadhesiva, así como una lámina flexible y transparente que va unida a uno de los bordes de la cara y se adhiere sobre las zonas de superficie autoadhesiva, fijando sobre ellas los elementos a coleccionar.
- 20.

2. Album con autofijación, según la reivindicación anterior, que se caracteriza por el hecho de que las zonas salientes y autoadhesivas están constituidas por



94179

12 JUL 1962

filetes lineales que se extienden en la dirección de rebatimiento de las láminas flexibles sobre las hojas.

5. 3. Album con autofijación, según las reivindicaciones 1 y 2, que se caracteriza por el hecho de que las hojas están dotadas con muescas o entallas situadas en zonas correspondientes a bordes libres de las láminas flexibles sobre las que sobresalen estos bordes.

10. 4. Album con autofijación, según las reivindicaciones anteriores, que se caracteriza por el hecho de que las láminas flexibles correspondientes a las caras de una misma hoja constituyen un solo pliego doblado sobre el canto libre de dicha hoja y fijado sobre el mismo.

5. Album con autofijación.

15. La presente memoria consta de cinco hojas foliadas, escritas a máquina por una sola cara.

Barcelona, a 2 de julio de 1962

Angel RIART RIBERA
Miguel MARTÍ BAGÉS
Francisco PUJOL PUJOL

p.a.

I. PUJOL

P.P.

I. ANGEL RIART RIBERA
II. MIGUEL MARTI BAGE'S
III. FRANCISCO PUJOL PUJOL

94179

Dos hojas
hoja n.º 1



Fig. 1

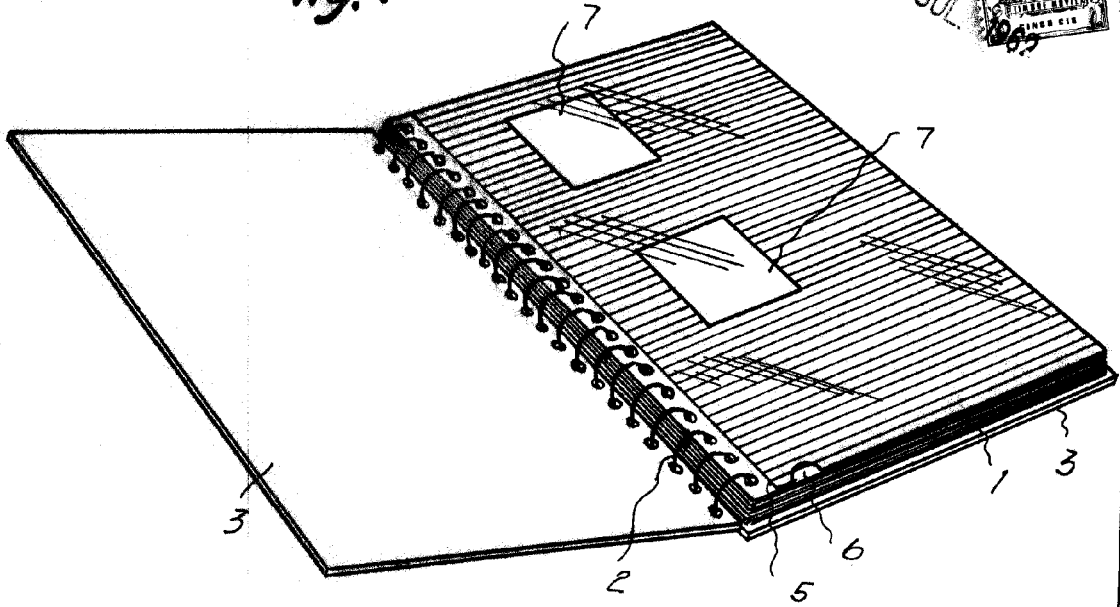
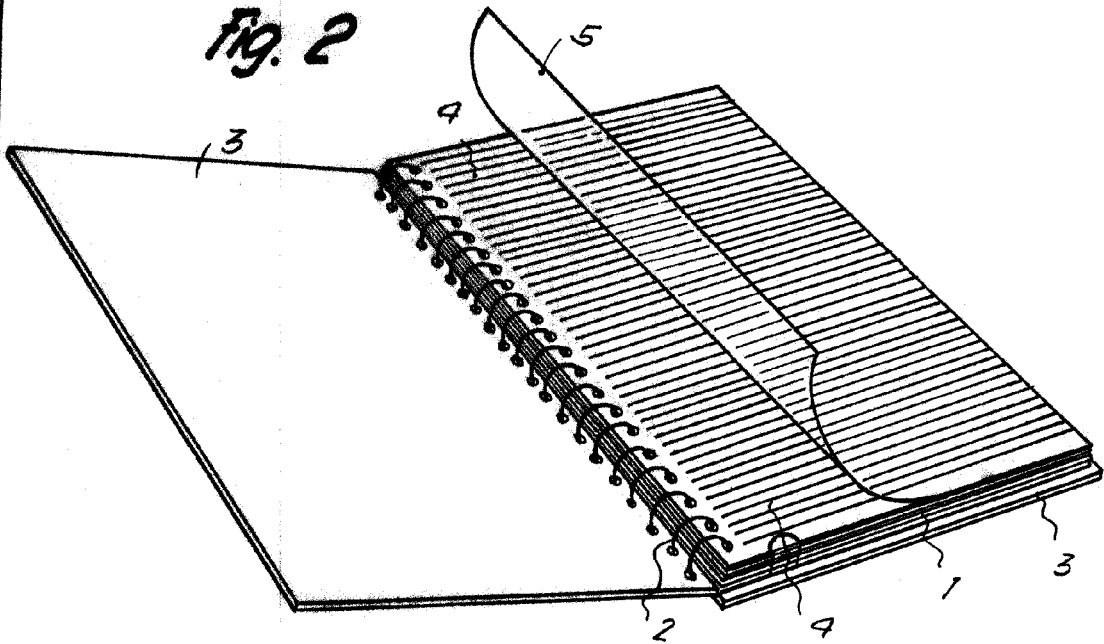

Fig. 2



Barcelona, 2 Julio 1962
Angel Riart Ribera
Miguel Martí Bage's
Francisco Pujol Pujol
p.a. I. PONTI

P. P.
[Handwritten signature]

94179

J. ANGEL RIART RIBERA,
J. MIGUEL MARTI BAGES
J. FRANCISCO PUJOL PUJOL

94179

Dos tojos
koja n° 2

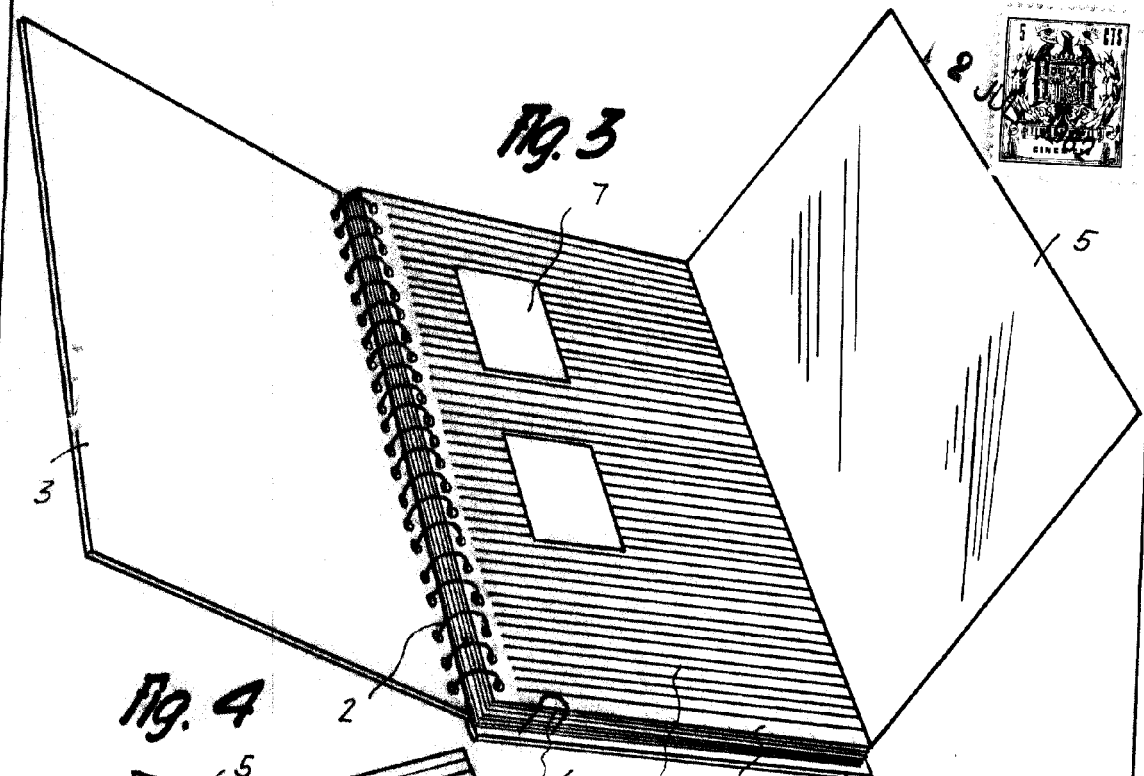

Fig. 3

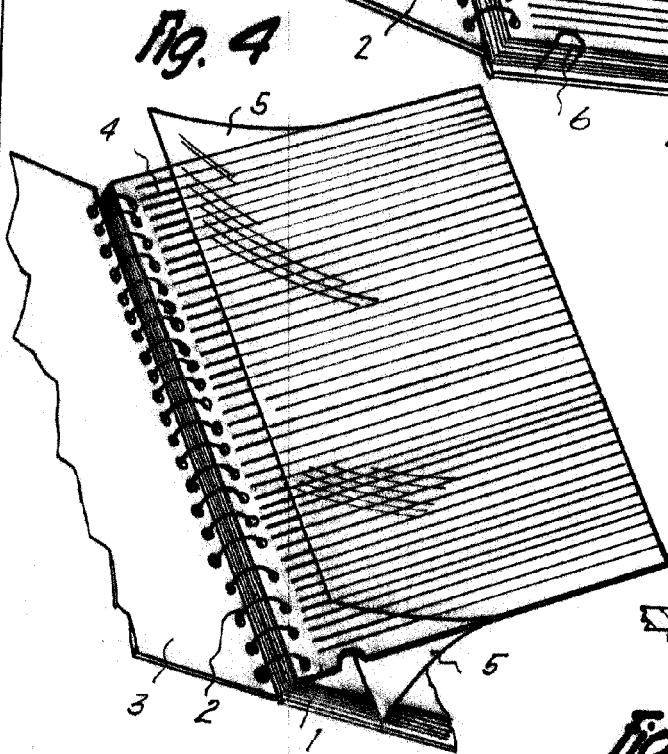

Fig. 4

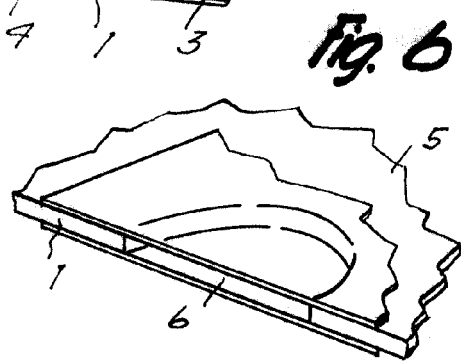

Fig. 6

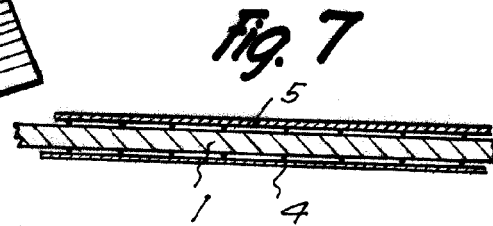

Fig. 7

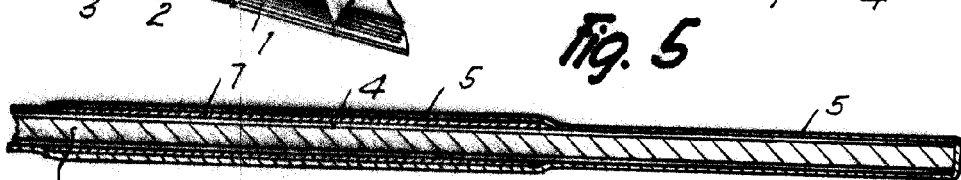

Fig. 5

Barcelona, 2 Julio 1962
Angel Riart Ribera
Miguel Marti Bages
Francisco Pujol Pujol
P.A.

9182