



94157

94157

-1-

MEMORIA DESCRIPTIVA

correspondiente a

un MODELO DE UTILIDAD, por veinte años en España

a favor de

DON ANTONIO ROMANI CAPPELLETTI, de nacionalidad italiana, domiciliado en Madrid, calle de Menorca número 4.

por

UN DISPOSITIVO PERFECCIONADO COMBINADOR DE BEBIDAS.

-----



94157

El presente registro de Modelo de Utilidad concierne como su enunciado indica, a un dispositivo perfeccionado combinador de bebidas, de acuerdo con la descripción detallada que del mismo se realiza.

5 Este dispositivo es una novedad en cuenta a todo lo que sobre el particular se conoce, tanto por su sencillez constructiva, como de aplicación, perfecta dosificación, estética y economía.

10 Para la debida ilustración de este objeto sirve de anexo a la presente memoria descriptiva una hoja de planos en la que, a titulo de ejemplo, se representan todas y cada una de las partes que lo forman y relación que guardan entre si.

15 En la citada figura se representa una vista en sección longitudinal del mezclador cuyo registro se precincha y en ella se aprecian las siguientes referencias:

1.- Depósito donde se produce la combinación, de forma preferentemente cilíndrica regular y de dimensiones convenientes.

20 Este depósito va cerrado superiormente a excepción de la zona que contiene el tubo -2-.

2.- Tubo cilíndrico de carga de una de las bebidas destinadas a ser mezcladas.

25 Este tubo saliente por la parte superior del depósito -1- se presenta perforado en toda su superficie y estos orificios permiten la descarga del líquido en el citado depósito principal y nuevamente la admisión para su posterior evacuación en la forma mas conveniente.

30 3.- Tapa de efecto basculante o separable, que se



94157

fija en la parte superior del depósito principal -1- y que protege a los depósitos mencionados.

4.- Extremo tubular superior del depósito -2-.

5 Dicho terminal es saliente en relación al borde superior del depósito -1-, anteriormente referido, y queda alojado en el interior de la tapa -3- cuando esta está cerrada y hallándose abierta permite la carga de uno de los líquidos de mezcla y salida de la misma para su utilización directamente por succión o para verter en vaso o recipiente análogo.

10 5.- Cuello seccionado de la botella, en el cual se aloja a presión adecuada el tubo -6- de ajuste.

15 6.- Terminal inferior mencionado que se ajusta en el interior de la boca de la botella destinada a contener bebidas especialmente de tipo carbónico.

7.- Membrana situada en el extremo de la sección tubular -6-:

Dicha membrana aísla los líquidos contenidos en la botella -5- y depósito -2-.

20 8.- Lanceta constituida en el terminal inferior del tubo -2-.

Dicha lanceta se encarga de rasgar la membrana -7-, para provocar la combinación de ambos líquidos al ser inclinada la botella de aplicación.

25 Para realizarse esta operación es preciso presionar digitalmente al tubo -2- por su parte superior y la lanceta desciende y rasga la membrana citada. La línea de puntos indica la posición baja de la lanceta.

30 Este dispositivo será fabricado en cualquier clase de material conveniente y sus dimensiones serán



94157

las mas adecuadas, según los casos de utilización.

5 Descrita suficientemente la naturaleza del presente registro de Modelo, se hace constar expresamente que cualquier modificación de detalle que se introduzca en el mismo, se considerará incluida dentro de esta protección en tanto que no altere o modifique esencialmente la finalidad característica.

Por último se declaran de novedad y utilidad las reivindicaciones contenidas en la siguientes

10

N O T A

15

1ª.- UN DISPOSITIVO PERFECCIONADO COMBINADOR DE BEBIDAS, caracterizado esencialmente porque está constituido por un depósito principal en el cual se realiza la mezcla de dos líquidos de diferente naturaleza, presentando este depósito en su parte superior, cerrada parcialmente, una tapa de protección y en la parte inferior una sección tubular que determina el ajuste a presión sobre el interior del cuello de la botella destinada a contener una de las bebidas para su ulterior combinación.

20

25

2ª.- UN DISPOSITIVO PERFECCIONADO COMBINADOR DE BEBIDAS, según la anterior reivindicación, caracterizado esencialmente porque el cuerpo principal mencionado, comporta en su parte interior y central, un tubo destinado a recibir la otra bebida y cuyo tubo está perforado por toda su superficie permitiendo la combinación de ambas bebidas en el depósito mencionado al ser inclinada la botella correspondiente, actuando también el terminal superior del tubo citado de elemento de salida de las bebidas, combinadas en dosificación

30

94157

-5-



calculada, una vez que ha sido separada la tapa superior de cierre del depósito principal indicado.

5

3ª.- UN DISPOSITIVO PERFECCIONADO COMBINADOR DE BEBIDAS, según las anteriores reivindicaciones, caracterizado esencialmente porque la parte inferior del tubo de alojamiento del depósito sobre la botella, presenta una membrana que es desgarrada por efecto de presión digital del tubo-depósito que presenta en su terminal inferior una lanceta prevista con esta finalidad.

10

4ª.- UN DISPOSITIVO PERFECCIONADO COMBINADOR DE BEBIDAS.

20

Todo ello tal y como se describe en el cuerpo de esta memoria que consta de cinco pagidas mecanografiadas, y se presenta a título de ejemplo la adjunta hoja de planos.

Madrid 10 de Julio de 1.962

EL AGENTE OFICIAL

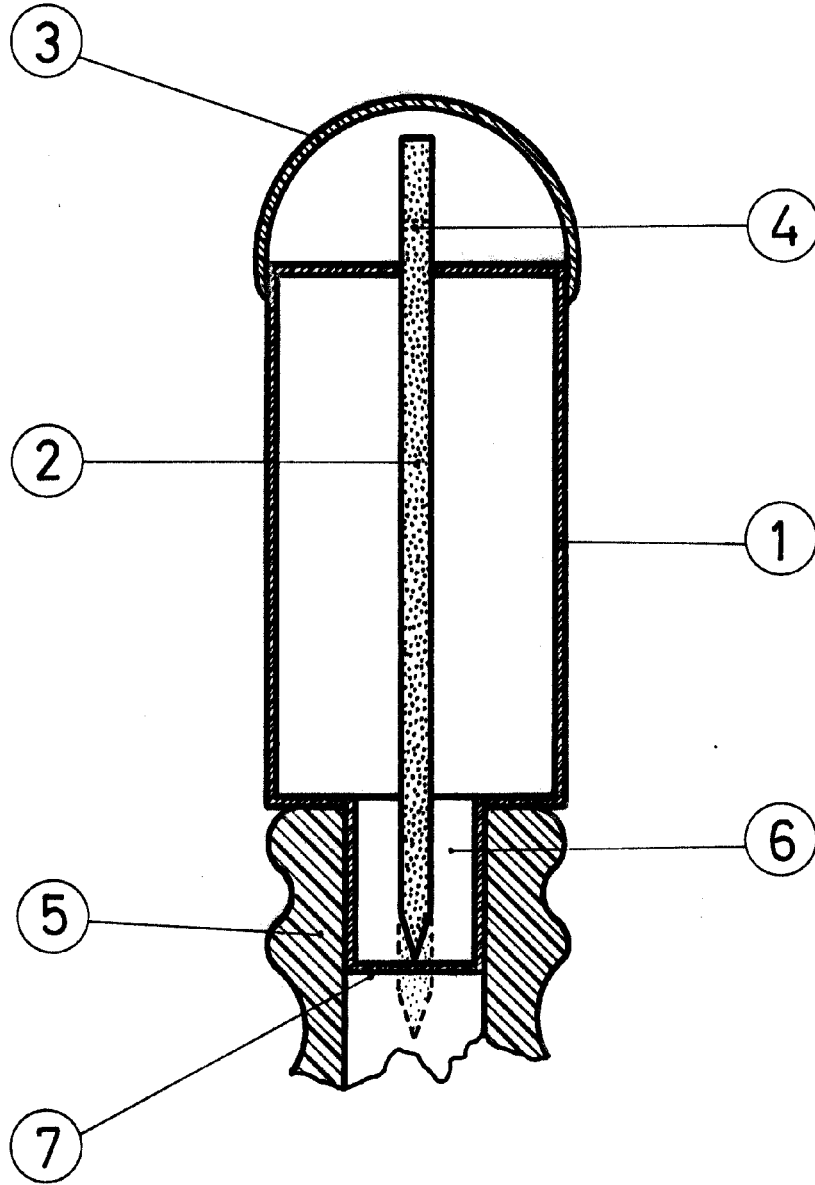

MADRID, 10 JUL 1962

*Antonino*

ESCALA VARIABLE