

94155

M O D E L O
D E
U T I L I D A D

para "ENVASE PERFECCIONADO PARA CREMAS Y POMADAS", a favor de la razón social española HAMOL-IBERICA, S.A., domiciliada en BARCELONA, Paseo de Gracia, 11.

= . =

MEMORIA DESCRIPTIVA

El presente modelo de utilidad se refiere a un envase perfeccionado para cremas y pomadas.

5. Consiste el modelo en un envase constituido por una sola pieza obtenida por moldeo, la cual presenta una envolvente exterior, de fines exclusivamente decorativos y que a su vez sirve de base a un receptáculo interior que da lugar al envase propiamente dicho, el cual sobresale formando un cuello roscado apto para recibir una tapa de cierre.

10. La envolvente exterior se cierra por su fondo

94155

10 JUN 1950



mediante una placa que presenta su perímetro circundado por un lateral a escuadra que hace tope contra un escalón interior de la pared de la envolvente.

5. Con el fin de facilitar la explicación, se acompaña a la presente memoria descriptiva de una lámina de dibujos en la que se ha representado un caso de realización, que se cita a título de ejemplo.

En el dibujo:

10. La figura 1, representa una sección en alzado del envase, según el modelo, y

La figura 2, muestra en vista lateral al modelo.

15. Haciendo referencia a los dibujos, se aprecia en su realización, un envase que comprende una pieza -1-, que presenta una envolvente -2- de un receptáculo -3- en el, que se dispone la substancia a envasar. Este receptáculo, asoma al exterior por medio de un amplio cuello -4-, dotado de rosca -5-, sobre la que se acopla una tapa -6- de cierre.

20. El fondo de la envolvente se cierra mediante una placa -7-, que presenta su borde doblado a escuadra según -8-, para hacer tope contra un escalón -9-, propio de la pared interna de la envolvente citada -2-.

25. El modelo, dentro de su esencialidad, puede ser llevado a la práctica en otras formas de realización que difieran en detalle de la indicada a título de ejemplo en la descripción, a las cuales alcanzará igualmente la protección que se recaba. Podrá, pues, construirse en cualquier forma y tamaño, con los materiales más adecuados, por quedar todo ello comprendido en el espíritu de las
30. reivindicaciones.



94155

N O T A

Descrito el objeto y utilidad de la presente invención, lo que se declara como no divulgado ni practicado en España, comprende las siguientes reivindicaciones:

5. 1. Envase perfeccionado para cremas y pomadas, caracterizado esencialmente por estar constituido por una pieza monobloque en la cual entra en consideración el envase propiamente dicho con brocal roscado y un faldón que parte de la parte inferior de dicho brocal y forma pared circundante del envase, de altura tal
10. que el fondo del envase resulte elevado con respecto al borde libre de dicho faldón.
2. Envase perfeccionado para cremas y pomadas, según la anterior reivindicación, en el que el
15. borde libre del faldón se cierra con una placa de fondo, retenida por un escalón de la pared de aquel, para limitar su adentrado, comprendiendo sobre el brocal roscado una tapa convencional con adecuado filete de rosca interno.
20. 3. Envase perfeccionado para cremas y pomadas.

Según se describe y reivindica en la presente memoria descriptiva, que consta de cuatro hojas, foliadas y escritas a máquina por una sola de sus caras y acompañadas de una lámina de dibujos.

94155

= 4 =

10



Madrid, a 10 JUL. 1962

HAMOL-IBERICA, S.A.

p. a.

JAIME ISERN MIRALLES

P.P.



Fig. 1

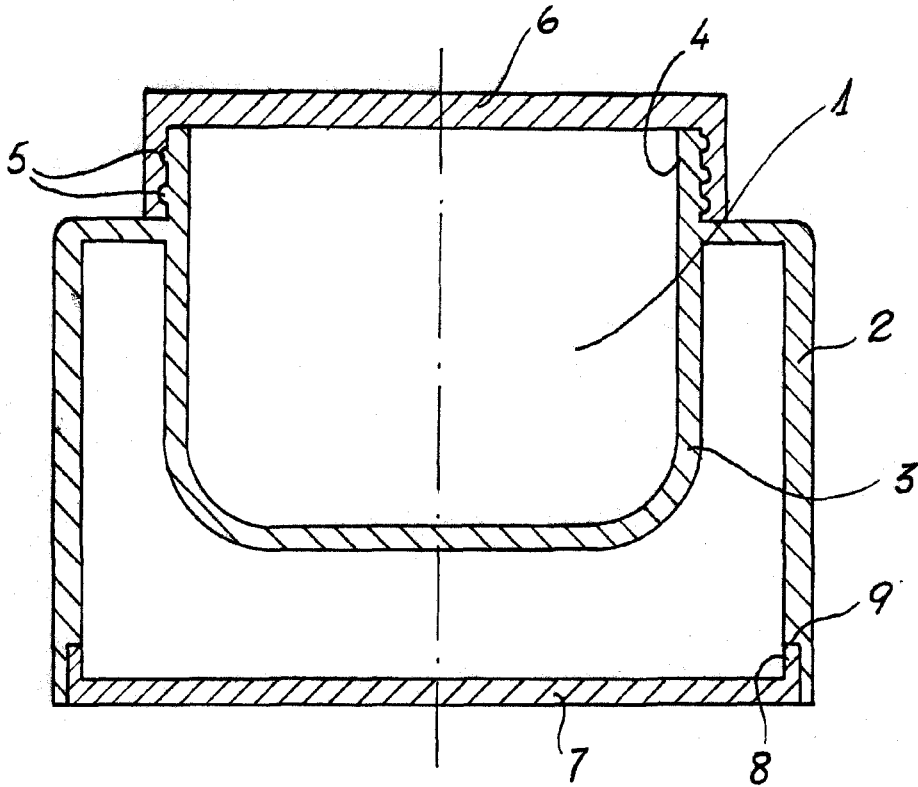
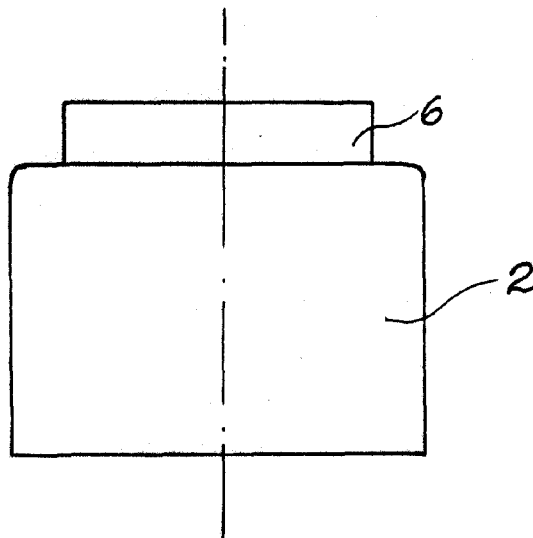

Fig. 2



Madrid, 10 JUL. 1962
Jaime Isern