

94 138



MODELO DE UTILIDAD
por VEINTE años

en España a favor de la firma ALAMBRET, S.L.,
entidad española, situada en Yurreta DURANGO
(Vizcaya) ; cuya patente tiene por objeto:

" DEPOSITO DISTRIBUIDOR "

MEMORIA DESCRIPTIVA

5.-

Como su enunciado indica, la presente memoria concierne a la descripción de un depósito distribuidor, que ordinariamente estará orientado a contener patatas, frutas y especialmente naranjas y que tiene como finalidad el poder almacenar con facilidad y sin deterioro de la

94138



-2-

mercancía y a su vez poder hacer una distribución, cogiendo la cantidad que se desee y quedando el resto perfectamente almacenado.

5.- En esencia consiste en un depósito totalmente de alambre, que permite, sobre todo cuando son patatas, que las materias terrosas que pueden acompañar se desprendan y quedan las patatas completamente limpias; a la vez, está presentable, está aireado y es de fácil inspección la cantidad que se encuentre almacenada en el depósito objeto de éste Modelo de Utilidad.

10.- Por la parte delantera y baja tiene una -
abertura por donde se puede hacer la distribución, bien para su uso cuando éste depósito sea utilizado en una casa particular u hotel o bien para dárselo al consumidor cuando esté destinado dicho depósito a tiendas de suministro de productos alimenticios. A la vez es una exposición permanente del producto que se vende, puesto que fácilmente se inspecciona la totalidad del material que se encuentra almacenado.

15.-
20.- Una idea más completa del objeto que constituye éste Modelo de Utilidad, la proporciona la descripción siguiente al hacer referencia a los dibujos que a ésta memoria se acompañan en los que, de manera un tanto esquemática y exclusivamente -
25.- por vía de ejemplo, se representan los conjuntos y detalles más característicos de la idea del in

94138



-3-

vento, al hacer referencia a un posible caso de realización práctica.

En dichos dibujos:

5.-

La figura 1ª, es una vista general del depósito propiamente dicho, mostrando su conformación a base de alambres y los elementos importantes de éste depósito distribuidor.

10.-

La figura 2ª, corresponde a una sección esquemática mostrando la disposición interna que posee éste depósito, para ver claramente cómo se hace el almacenamiento y cómo se facilita la toma del material que se encuentra depositado en el interior.

15.-

La figura 3ª, muestra una vista en forma esquemática del conjunto del depósito susceptible de ser acomodado sobre unas patas, para que de forma estática y elevada se encuentre en un lugar o también cuando en el bastidor inferior se puedan colocar ruedas para facilitar el desplazamiento de un lugar a otro.

20.-

De acuerdo con ello, seguidamente se hará una descripción de las partes más importantes reseñadas en los dibujos:

25.-

El número -1-, muestra el cuerpo general que constituye el depósito propiamente dicho y que como se ha señalado está hecho a base de varillas o alambres; siendo señalado con -2-, la parte inclinada interna que hace una retención

94138

-4-



del material acumulado y que constituye la boca de toma del producto que se ha almacenado,

- 5.- El número -3-, muestra la boca por donde se toma el material que se ha acumulado en éste depósito; señalándose con el número -4-, el lugar donde es susceptible de colocar las indicaciones de la mercancía acumulada, como pueden ser, calidades, precios, etc.; y con -5- se señala, la boca de carga del material que se ha de depositar en éste aparato.

- 10.- Indica el número -6-, el material que se acumula en éste depósito, que como ya se ha dicho anteriormente está orientado preferentemente a patatas, naranjas, manzanas o cualquier producto similar; siendo -7- el que muestra el bastidor inferior que puede soportar el depósito, en el caso de que se quiera dejar al mismo a una determinada distancia del suelo.

- 15.- El número -8-, señala las ruedas que pueden ser aplicadas en el bastidor -7- y por su parte inferior cuando quiera el usuario tener una posibilidad de desplazamiento de éste depósito distribuidor.

- 20.- En resumen el depósito que se comenta, resulta evidentemente práctico, y a la vez económico puesto que los materiales que se utilizan son de bajo precio ya que todo está esencialmente constituido por varilla delgada o alambre.
- 25.-

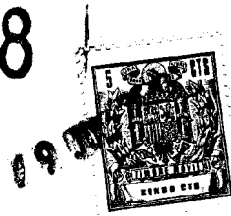

- 5.- Por otra parte, tiene una presentación elegante, con unas líneas modernas, que hacen que éste depósito distribuidor sea apto para ser colocado en tiendas o establecimientos - que requieran una presentación agradable, a la vez que son prácticos y se utilizan racionalmente, puesto que permiten manipular el producto y cogerlo con comodidad, sin preocuparse del resto del material que queda acumulado en el interior del depósito.
- 10.- Por otra parte, este distribuidor permite una perfecta ventilación del producto, que siempre es una medida de seguridad higiénica, sobre todo cuando se trata de almacenar productos alimenticios que por el mal trato o por una compresión excesiva o porque ya vienen con algún deterioro en el transporte, conviene éste aireamiento que impide un dañado del material almacenado.
- 15.-
- 20.- Descrita convenientemente la naturaleza - del actual Modelo de Utilidad, como asimismo la forma de poderlo llevar a la práctica para convertirlo en una realidad industrializable, se hace constar que en el mismo, serán susceptibles de introducir todas aquellas modificaciones de detalle que las circunstancias y la práctica pudieran aconsejar, siempre y cuando que con las variantes que se introduzcan no se cambie, altere o modifique la esencialidad del objeto des--
- 25.-

94138

-6-

crito.



NOTA

- 5.- Se declaran como de novedad y propiedad - para todo el territorio español, el contenido de las siguientes

REIVINDICACIONES

- 10.- 1ª.- Depósito distribuidor, caracterizado por el hecho de estar constituido mediante un recinto provisto superiormente de boca de carga del producto a almacenar, cuyo depósito presenta en su interior una zona inclinada desde su parte frontal, por la que resbalan los productos en él contenidos, los cuales pasan al espacio delimitado inferiormente, dotado frontalmente de una abertura para la recogida desde el exterior del depósito, el cual, facultativamente está soportado por un bastidor provisto de ruedas para desplazamiento.
- 15.- 2ª.- " DEPOSITO DISTRIBUIDOR "
- 20.- Todo ello conforme se describe y reivindica en la presente memoria que consta de SEIS hojas, escritas a máquina por una sola de sus caras y -
- 25.- dibujos que la ilustran.

Madrid, 9 de Julio de 1.962
E. GONZALEZ VACA
P. P.

Figura 1ª



Figura 2ª



Figura 3ª

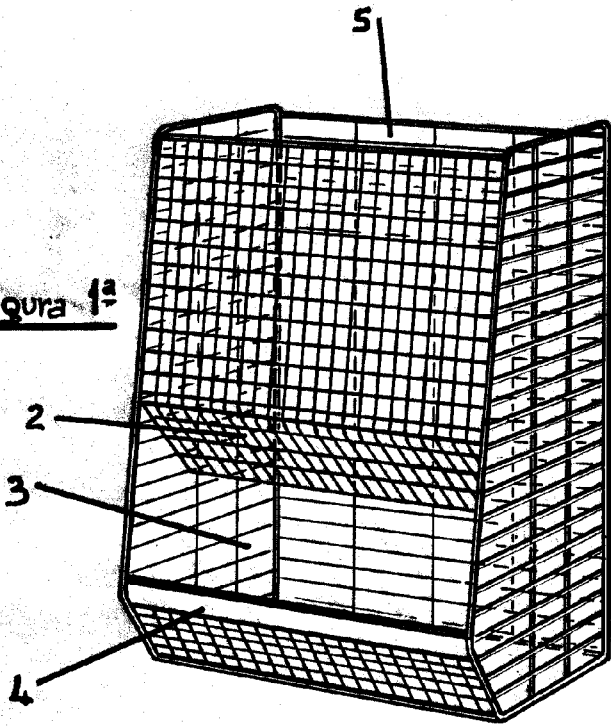

MADRID 9 JULIO DE 1962
 P.A.
[Handwritten signature]

Escala variable

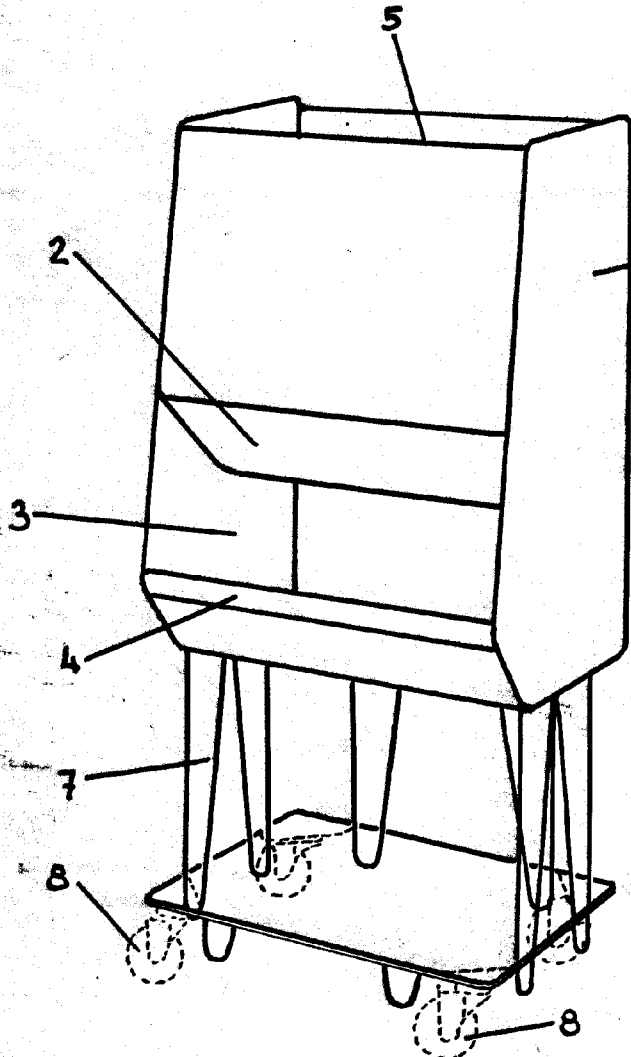
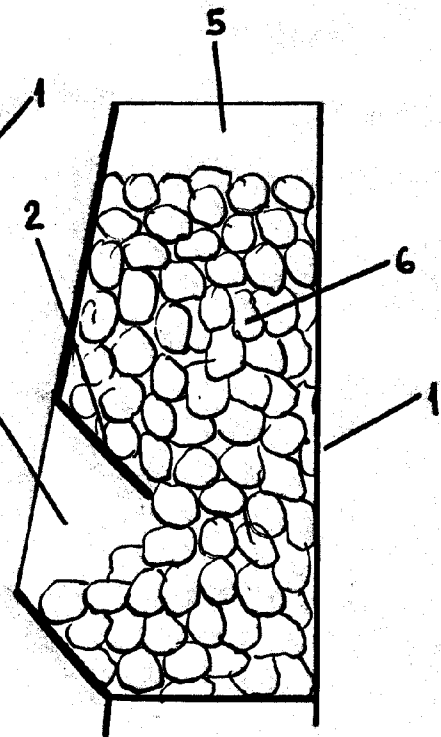
E. GONZALEZ - VACAS