

AGENCIA INTERNACIONAL

- DE - 14/05

Propiedad Industrial y Comercial

- DE -

D. RAIMUNDO DE DALMAU DOMINGO

MEMORIA DESCRIPTIVA

de una patente de introduccion por cinco años

a nombre de Don Juan Jaumandreu Mauri





M e m o r i a D e s c r i p t i v a

correspondiente a una patente de introducción por cinco años, sobre " LA FABRICACIÓN DE APARATOS PARA LA FORMACIÓN DE ROTULOS Y DIBUJOS LUMINOSOS ", que se solicita a nombre de Don Juan Jaumandreu Mauri, residente en Barcelona, calle Bruch, número noventa y uno.



Esta memoria descriptiva se refiere a una patente de introducción destinada a garantizar la explotación exclusiva de la fabricación en España de unos aparatos propios para la formación de rótulos y dibujos luminosos, los cuales no se han fabricado en nuestro país hasta el presente, en que el recurrente ha establecido tal industria.

Se caracteriza el aparato de que se trata por ser de gran visibilidad y efecto pues aparecen los dibujos e inscripciones que comprende como formados por pequeñas lámparas eléctricas al propio tiempo que es de reducido consumo de corriente eléctrica.

Además este aparato presenta la ventaja de que los dibujos e inscripciones dispuestos en el mismo son visibles perfectamente a la luz del día.

Consiste esencialmente dicho aparato en una placa de materia opaca en la que el dibujo o inscripción deseada se forma mediante unos taladros o agujeros practicados en la misma y en los que se disponen unos clavos de vidrio o cristal de forma y coloraciones variables.

Dicha placa queda iluminada por su parte posterior mediante unas lámparas eléctricas alojadas en una caja o cubeta de forma corriente, adoptada en la referida placa.



A continuación se detalla el aparato de referencia con el auxilio del dibujo de la hoja adjunta, en el que se representa un caso de ejecución práctica del mismo.

La fig. 1, muestra en perspectiva el cuerpo o cubeta del aparato; la fig. 2, representa la pieza de junta del mismo con la placa representada en la fig. 3; las figs. 4 y 5 y 6, son secciones transversales del propio aparato y la fig. 7, muestra varias de las formas de clavos empleados.

Como se indica en el dibujo, comprende este aparato una placa 1, de forma y tamaños variables, de celuloide o de otro material cualquiera, opaca en todos los casos y en la que aparece el dibujo e inscripción deseada, formado por una serie de taladros debidamente dispuestos y distanciados entre sí.

Esta placa 1, va provista en su parte posterior de una caja 2, en la que van colocados la bombilla o bombillas eléctricas 3, necesarias, verificandose la unión de dicha placa y caja por cualquier medio adecuado, pero con la intermediación de una banda o faja 4, de bayeta o de otro material cualquiera adecuado, que impida el paso de la luz por dicha junta.

En los agujeros o taladros practicados en la placa 1, van dispuestos unos clavos (fig. 7) de cristal o vidrio que comprenden una espiga 5, que es la que se aloja en el taladro mencionado y una cabeza 6, que podrá ser esférica, poliédrica o de cualquier otra forma adecuada, transparentes o de coloración variadas.

En cuanto a la forma de colocación de las lámparas 3, de acoplamiento de los distintos elementos que comprende este aparato y a los materiales de que los mismos se fabriquen serán variables, al igual que cuanto no altere, cambie o modifique la esencialidad de la patente descrita.

Nota de Reivindicaciones

1ª.- " LA FABRICACIÓN DE APARATOS PARA LA FORMACION DE ROTULOS Y DIBUJOS LUMINOSOS".

2ª.- Reivindica el recurrente la explotación exclusiva de la citada fabricación que esencialmente consiste en una placa de la forma deseada

de un material opaco en la que el dibujo o inscripción de que se trate aparece formada con unos taladros o agujeros en las que van colocados unos clavos de vidrio o cristal transparentes o de coloraciones variadas, disponiéndose en la parte posterior de dicha placa una caja o cubeta en la que van colocadas una lámparas eléctricas, en número y distribución variables, tal y como se detalla en la descripción que antecede y se representa en el dibujo de la hoja adjunta.

La presente memoria descriptiva consta de tres hojas foliadas y escritas mecanográficamente por una sola cara.

Madrid diez y seis de Junio de mil novecientos veinticinco.



RAIMUNDO DE DALMAU DOMINGO
P. P.



FIG. 1

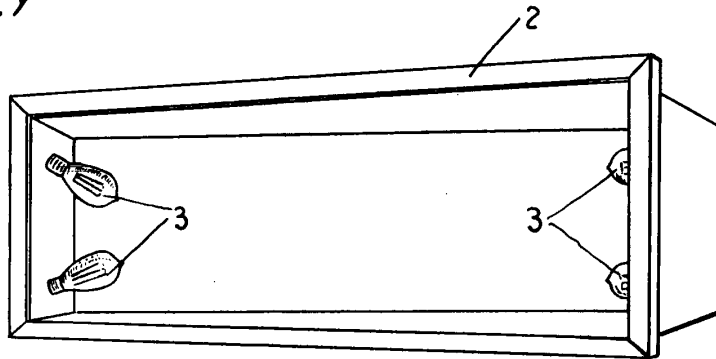

FIG. 4

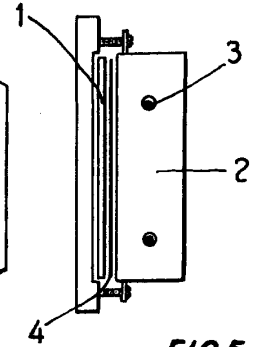

FIG. 2

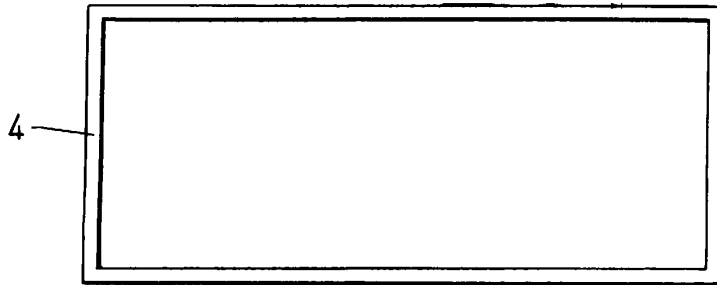

FIG. 5

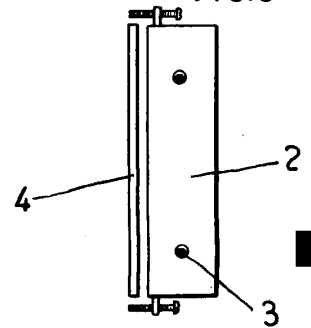

FIG. 3

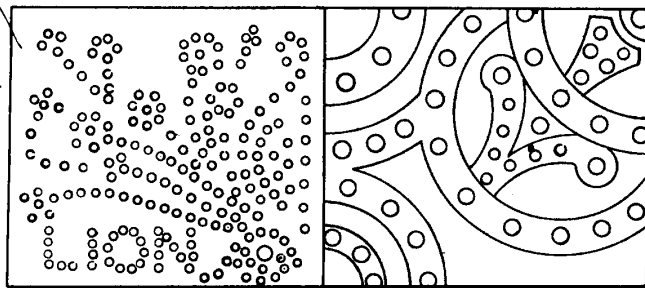
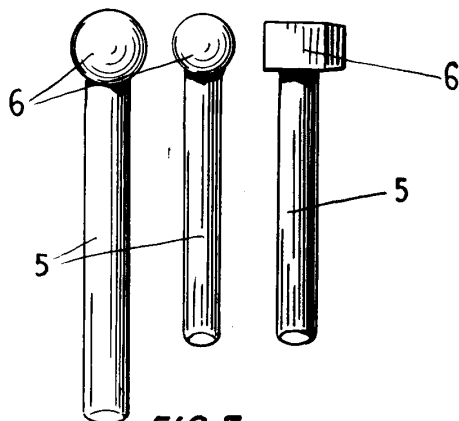
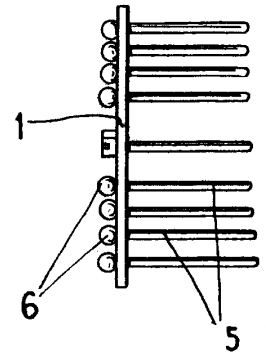

FIG. 6



ESCALA VARIABLE

F. J. ...