

94 134 -



94134

M O D E L O
D E
U T I L I D A D

a favor de la Sociedad TOBRO G.M.B.H., de nacionalidad alemana, residentes en Alemania Occidental, con domicilio en Gr. Eschenheimer Str. 16-18, Verwaltung: 6 - - Frankfurt/Main.

p o r

"DISPOSITIVO DE SUSPENSIÓN PARA
ARCHIVADOR DE DOCUMENTOS"

=



MEMORIA DESCRIPTIVA

La invención se refiere a un dispositivo de suspensión para archivadores de documentos con, por lo menos, un pliegue abierto hacia fuera como borde de suspensión para la recepción de un apéndice plano con ganchos alargados que agarran por debajo de los puntos de unión en forma desprendible, entre las paredes plegables del pliegue de una guía de suspensión adaptable a unas guías-soporte de un archivador colgante.

Una guía colgante semejante, formando con las guías soporte un dispositivo de suspensión está presuntamente hecha de plástico prensado o inyectado y se extiende sobre la longitud total del borde de suspensión correspondiente en cada caso de un archivador de documentos.

Los extremos de cada guía de suspensión sobresalen de los extremos frontales del borde de suspensión correspondiente y descansan mediante dobleces en forma de gancho o acanaladuras sobre guías soporte paralelas entre sí. Además el lomo de la guía de suspensión está formado por otra parte como porta-características y dispuesto para la recepción de caballetes deslizantes, caballetes de fijación, caballetes puente y bandas deslizantes, ect. Tales guías de suspensión tienen la ventaja de que son fácilmente intercambiables y pueden permanecer sobre las guías-soporte después de haber retirado un porta-documentos, para señalar el lugar de suspensión del porta-documentos retirado, por ejemplo, una carpeta de suspensión, una cartera, ectecera: Además se puede hacer nota sobre ellas qué empleado ha retirado la carpeta correspondiente.

La perfecta visión del sistema de ordenación de las características sólo puede garantizarse plenamente, si los porta-documentos son suspendidos preferentemente con

94134

3



35

40

45

50

55

60

los bordes de sus ensión en diagonal, de manera que el lomo de cada guía de suspensión quede de cara al observador. Este no es ya el caso, sin embargo, cuando los bordes suspensores de los porta-documentos corren horizontalmente, es decir, paralelamente al suelo y varias filas de porta-documentos han de ser dispuestas unas sobre otras con una pequeña distancia de una a otra. Especialmente exige un cierto cuidado en ambos casos la colocación de tales guías de suspensión en las guías-soporte, con el fin de que el extremo superior, no visible para el observador del archivador colgante, agarre con seguridad en su guía portadora, para evitar la caída del porta-documentos correspondiente. Aparte de esto, el dispositivo de suspensión conocido es relativamente costoso y por ello caro en su fabricación debido a la guía de suspensión que se extiende sobre la longitud total de un borde de suspensión y debido a la necesidad de dos barras-soporte, sin contar con que tampoco el peso de un porta-documentos completamente lleno exige tales guías de suspensión, debido a su ancho lomo reciamente conformado.

Son también conocidos dispositivos de suspensión para porta-documentos colgantes en forma vertical u oblicua, los cuales enganchan mediante una guía de suspensión relativamente corta que encaja intercambiabilmente en el dispositivo de clasificación del porta-documentos con una única guía portadora. Un extremo de cada guía de suspensión sobresale del extremo superior del borde de suspensión correspondiente y descansa con una doblez en forma de ángulo sobre la única guía-soporte que tiene una sección cuadrangular plana. Para lograr una posición colgante estabilizada oblicua, respectivamente diagonal o vertical, debe preverse al extremo de la base del borde



65

de suspensión o por encima del dobléz angular una guía - soporte que sirva como tope. Una conformación semejante del dispositivo de suspensión resulta también constructivamente voluminoso. Espacialmente no se puede simplemente sacar la guía de suspensión que agarra por debajo de la pila de documentos en el dispositivo de clasificación al sacar un porta-documentos para ser utilizado como dispositivo de indicación. Este es también el caso, cuando la guía de suspensión está constituida como una guía cubriente que descansa sobre la pila de documentos, porque ella no muestra posibilidades ningunas de caracterización y en algunos casos toma una posición inestable oblicuamente.

75

Además son conocidos dispositivos de suspensión para porta-documentos, los cuales ensanchan en cada borde de suspensión algo simétricamente hacia su centro transversal. Para ello se ha provisto en el borde de suspensión una acanaladura con los bordes abiertos, la cual es sobrepasada por dos apéndices colocados en oposición uno a otro que sirven como guías de suspensión. Estos apéndices descansan sobre una guía soporte en plano, la cual puede ser reforzada también por una pasarela central. La guía de suspensión esta así firmemente unida al borde de suspensión y no se la puede sacar. Este dispositivo de suspensión ya está formado de manera tal que, la acanaladura con los bordes abiertos y con ambos apéndices portadores han sido previstos a un lado longitudinal de una cinta corta metálica, la cual está provista en el otro lado longitudinal de dos lengüetas transversales. Estas últimas están atravesadas por el canto del pliegue interior, y serán dobladas sobre una o sobre ambas paredes de pliegue del pliegue interior, de modo que también

80

85

90

95



100

esta guía de suspensión con los documentos ordenados es inamovible. Aparte de esto, estos dispositivos de suspensión conocidos son apropiados solamente en ambos casos para archivadores de suspensión, en los cuales los porta-documentos con sus bordes de suspensión sean suspendidos en posición normal horizontalmente ó respectivamente paralela al suelo.

105

Por consiguiente la invención se propone solucionar el problema de que el dispositivo de suspensión con las características del término genérico expresado en el primer párrafo, sea desarrollado en forma que la guía de suspensión muestre una conformidad de sección muy sencilla y que con el menor uso posible de material facilite el colgar y descolgar de los porta-documentos y a la vez asegure forzosamente la posición adecuada de las ristras colgantes.

110

Este problema es resuelto según la invención, por el hecho de que la parte de la guía de suspensión que sobresale del borde de suspensión y que tiene forma plana, muestra también un gancho alargado que engancha sobre una guía-soporte plana que corre paralela por la sección transversal al borde de suspensión de cada porta-documentos y que se contrapone, a los ganchos que agarran en el pliegue del apéndice plano.

115

120

Una menor longitud posible de la guía de suspensión será determinada por el hecho que solo dos ganchos de los que forman el apéndice están dispuestos en orden al gancho alargado de la guía de suspensión, de los cuales uno engancha sobre un punto de unión entre las paredes del pliegue del borde de suspensión y el otro sobre el extremo de fijación de la lengüeta de clasificación inmediata, atravesando las paredes de pliegue.

125



130 La formación de la guía de suspensión puede ser ejecuta
da también de tal manera que, los puntos de unión que -
sirven para agarre por medio de los ganchos alargados -
del apéndice entre las paredes de pliegue estén forma--
dos por los extremos de fijación de las lengüetas elás--
ticas de clasificación que atraviesan el pliegue, y la
raíz del gancho que agarra sobre la guía-soporte esté -
situada aproximadamente hacia la altura del centro trans
versal del borde de suspensión, en el cual están dispues
tas las lengüetas de clasificación o respectivamente sus
extremos de fijación, simétricamente. Toda posición cual
quiera de los porta-documentos sobre la guía-soporte úni
ca, puede ser asegurada por el hecho de que cada guía de
140 suspensión está fijada en su dirección longitudinal ina-
moviblemente sobre la guía-soporte entre dos toques, de -
los cuales uno está formado por el canto limitativo que
corre a la altura de la raíz del gancho alargado y el --
otro por un apéndice, o cosa semejante, que está dispues
to a distancia de la anchura de la guía-soporte de la --
mencionada raíz el canto limitativo de la acanaladura --
abierta de la guía de suspensión paralelo al borde del -
lomo del borde de suspensión.

145
150 En el dibujo se representan varios ejemplos de
ejecución de la invención, que muestran además otras ca-
racterísticas expuestas en la descripción que sigue más
adelante:

155 Fig. A una vista de una guía de suspensión corres--
pondiente a un primer ejemplo de ejecución,

Fig. B una vista diagramática de una carpeta de sus
pensión con una guía de suspensión según la
figura A) y una guía-soporte,



160

Fig. C una sección transversal de una guía soporte.

Fig. D una vista diagramática de una unidad archiva-
dora con porta-documentos suspensores algo -
diagonalmente,

165

Fig. E vista diagramática de un bolsillo de suspen-
sión con dos guías de suspensión cada uno, -
según fig. A) en cada borde de suspensión,

Fig. F vista de una guía de suspensión según fig. A)
con una superficie oblicua,

170

Fig. G vista diagramática de una carpeta de suspen-
sión algo diagonalmente con una guía de sus-
pensión según fig. F).

Fig. H vista de una guía de suspensión de un segun-
do ejemplo de ejecución y

175

Fig. I vista correspondiente a la fig B de una car-
peta de suspensión con guía de suspensión se-
gún fig. H.

180

En el ejemplo de ejecución según fig. A), la -
guía de suspensión (1) está formada por una pieza plana
de plástico inyectado o prensado que puede ser transpa-
rente, blanco o multicolor, Esta guía muestra un apéndice
(2) en forma de listón de espesor aproximadamente ---
igual, que está formado por acanaladuras abiertas como -
dos ganchos (3) alargados en la misma dirección. En el -
lado longitudinal opuesto al apéndice (2), la guía de --
suspensión (1) está provista de un gancho (4) único alar-
gado, que está dirigido en oposición a los dos ganchos -
(3). La distancia mutua de ambas raíces de los ganchos -
(3) corresponde aproximadamente a la distancia entre el
punto de unión (5) del extremo de un borde de suspensión
(6), que, por ejemplo, puede estar formado por el pliegue

185



190

interior abierto hacia fuera de una carpeta de suspensión (7) y por el extremo de fijación (8) ó (9) respectivamente de una lengüeta de clasificación que atraviesa ambas paredes de pliegue del pliegue interior. Véase fig. B. Cada dos lengüetas de clasificación preferentemente constituidas por un plástico elástico, forman en el ejemplo de ejecución expuesto en la fig. B un dispositivo de clasificación para documentos agujereados.

195

200

Las paredes plegadas del pliegue interior, abierto hacia fuera, tienen una distancia entre sí de algo menos que la que corresponde al espesor del apéndice (2), de manera que el apéndice engancha en el pliegue interior con cierto efecto de mordaza. Los ganchos alargados (3) que enganchan por una parte en el lugar de enganche (5) y por otra en el extremo de fijación (8) ó (9) respectivamente de la lengüeta de fijación correspondiente, quedarán fijados en su posición mordiente debido a un efecto de fricción.

205

210

El gancho (4) alargado de la guía de suspensión (1) opuesto a los dos ganchos (3) engancha sobre el brazo (10) corresponde en tal caso aproximadamente a la anchura de la ranura (11), que separa el gancho (4) del apéndice (2). El canto de limitación (11a) del apéndice (2) opuesto al gancho (4) y paralelo a él, está unido por el canto de lomo 6a) del borde de suspensión (6) con la guía de suspensión (1) en forma mordiente. Para la salvaguarda del escanto de lomo del borde de suspensión, el canto de limitación (11a) puede sobresalir en cierta medida del borde de suspensión.

215

220

El lado longitudinal inverso a la abertura del gancho del brazo (10) puede ser reforzado todavía prefe--



rentemente por un abombamiento (12), que si es necesario puede servir a la vez como tope para el extremo libre del gancho (4).

225 Si se inclina la guía (10), (12), por ejemplo en 35° en dirección longitudinal de su sección transversal, -véase fig. C)- entonces el porta-documentos o la carpeta de suspensión (7), respectivamente, provisto de una guía de suspensión (1) antes mencionada, tiene la --
230 tendencia por efecto de su peso a resbalar sobre el brazo de la guía soporte (10) contra el abombamiento (12) y junto con el punto de unión (5) y el extremo de fijación (8) ó (9) respectivamente de la lengüeta de fijación correspondiente, deslizarse hacia el corte posterior del gancho alargado (3). Con ello queda garantizada una suspensión totalmente segura, -véase fig. B)-. No obstante el gancho (4) es sometido a una elasticidad relativamente alta debido al peso del portadocumentos.

235 La guía soporte (10), (12) según figura C) puede ser formada como una guía hueca a consecuencia de las múltiples curvaturas conjuntas en dirección longitudinal de una banda laminada, También puede estar formada de materia plástica o prensa, como guía hueca.
240

En la figura D) se representa un armario (13) con un archivador de suspensión, que está formado por varias filas de porta-documentos dispuestas unas encima de las otras, con lo cual los portadocumentos (7) de cada fila penden a la manera expuesta en la figura B).
245

La figura E) muestra otro ejemplo de ejecución para el uso del dispositivo de suspensión constituido según la invención para bolsas de suspensión (14), las bolsas de suspensión (14) están destinadas a la recepción
250



255

de mayores cantidades de documentos sin agujerear y tienen que soportar en consecuencia un mayor peso que ha de ser recibido por dos guías soporte (10), (12). Para cada borde de suspensión (6) dispuesto como pliegue abierto hacia fuera se han previsto dos guías de suspensión (1), cuyos ganchos (3) del apéndice (2) agarran en los puntos de unión convenientemente dispuestos en el borde de suspensión. Cada punto de unión puede estar formado, por ejemplo, por una pinza (15) que une las dos paredes del pliegue de cada borde de suspensión a una distancia previamente determinada, algo más pequeña de lo que corresponde al espesor de la apéndice, de tal manera, que las guías de suspensión (1) quedarán mantenidas por una ligera acción de pinzado en el borde de suspensión contra deslizamientos no desados. Tanto los ganchos (3) como los ganchos (4) de una bolsa de suspensión están orientados en la misma dirección. Las guías soporte pueden así estar constituidas como las de la figura C).

260

265

270

La guía de suspensión constituida según la figura A) y empleada según la figura B), puede también estar constituida como corta-documentos, véase figura F).- Para ésto, la guía de suspensión (1) según figura A) será prolongada sobre el extremo frontal inmediato del borde de suspensión (6) y provista al extremo de la prolongación (17) de un apéndice formado como una superficie oblicua (18). El apéndice oblicuo puede ser extendido hacia abajo en dirección del porta-documentos (7) o también hacia el lado opuesto.

275

280

Preferentemente se eligirá la anchura del apéndice de tal manera que las superficies oblicuas (18) de todos los porta-documentos suspendidos subsecuentemente formen un plano continuo que, a ser posible, resulte un



285 sentido vertical a la vista. En la cara oblicua de un --
apéndice se puede prever una ranura (19) en forma de cola
de golondrina para la recepción de símbolos de ordenación
por ejemplo, caballetes puente, tiras de inscripción, ect.
con lo cual, la ranura puede ser tapada también por un fo-
lio - u hoja - de plástico transparente. La fig. G) pre--
290 senta el empleo de una guía de suspensión formada de la -
manera antes expuesta con un porta-documentos susceptible
diagonal u oblicuamente, respectivamente. Pero la guía so-
porte no está representada.

295 Para evitar, que los porta-documentos suspendi-
dos en filas con un borde suspensión horizontal o parale-
lo al suelo, respectivamente, no sean empujados fuera de
las guías soporte al manejar el archivador de suspensión,
se forma la guía de suspensión (1) según fig. A) de tal
manera que ésta quede fijada antideslizantemente en su di-
300 rección longitudinal en la posición de suspensión sobre -
la guía/soporte (10), (12) correspondiente, como se acla-
rará todavía por lo que sigue. Véanse figuras H) e I). La
guía de suspensión según éste ejemplo de ejecución, mues-
tra, además, como en los ejemplos de ejecución anteriores
305 los dos ganchos alargados (3) que forman el apéndice (2)
y sobre el lado longitudinal opuesto el gancho alargado
(4), el cual agarra -o encaja- sobre el brazo plano (10)
de la guía soporte. Empero, para disminuir considerable-
mente la curvatura ejercida sobre el gancho (4) por el pe-
310 so del porta-documentos, los dos ganchos (3) agarran so-
bre el extremo de fijación (20) de las dos lenguetas de
clasificación del porta-documentos (7) véase figura I),
las cuales igualmente unen entre sí, respectivamente --
atraviesan; las paredes plegables del pliegue interior -
que abre hacia fuera sirviendo de borde de suspensión (5).

315



Además, los entrantes (21) de los dos ganchos alargados -
(3) tienen una pequeña distancia opuesta que corresponde
a la de los extremos de fijación (20) de ambas lengüetas
de clasificación, para facilitar el corrimiento de la guía
de suspensión (1) entre las paredes de l pliegue interior
véase figura I).

El gancho alargado (4) está dispuesto de manera
que, al correr una guía de suspensión hacia el borde de -
suspensión, su raíz (22) queda aproximadamente por encima
de la mitad transversal del borde de suspensión (6). Dado
que las lengüetas de clasificación curvadas están dispues-
tas simétricamente en la forma corriente hacia el centro -
transversal del pliegue interior, respectivamente del bor-
de de suspensión (6) el peso total del porta-documentos se
rá transferido sobre el brazo (10) de la guía portadora me-
diante un insignificamente pequeño momento de flexión -
del gancho (4), cuyo brazo (10) a su vez puede ser reforza-
do en su lado longitudinal opuesto por medio de un abomba-
miento (12) que sirve como, tope. Naturalmente también aquí
la conformación está realizada de tal manera que la abertu-
ra en forma de fauce del gancho (4) corresponde apróximad²
mente al espesor del brazo (10) de la guía soporte.

Para la protección del canto del lomo (23) del
borde de suspensión (6), el canto de limitación (24) de la
acanaladura o ranura (11) respectivamente, formando el gan-
cho (4) que va paralelo al gancho (4), sobresalen un poco
sobre el canto del lomo (23). como seguridad o guía de sus-
pensión, sobre la guía soporte, hay dispuesto un apéndice
por ejemplo un resorte (26) situado sobre el canto de li-
mitación (24) a la distancia de la anchura del brazo (10)
de la guía soporte respecto al canto (25) que corre algo



350 verticalmente hacia el gancho. Este apéndice sirve, como
 tope e impide el movimiento no deseado de la guía (1) de
 suspensión en su dirección longitudinal, es decir oblicua
 mente a la dirección longitudinal del brazo (10) de la --
 guía soporte, mientras que el movimiento de la guía de --
 suspensión es fácilmente posible en dirección longitudi--
 nal a la guía soporte. Para colgar o retirar respectiva--
 mente un porta-documentos, el brazo (10) de la guía sopor
 355 te tiene solamente el juego necesario en la ranura (11) -
 de la guía de suspensión, de modo que el borde (6) de sus
 pensión pueda ponerse oblicuamente a la altura de la apén
 de (6) y consiguientemente pueda ser corrido sobre el bra
 zo de la guía soporte o pueda ser retirado de éste;. Fi--
 nalmente, la parte de la guía de suspensión (1) que sobre
 360 sale del borde de suspensión (6) puede tener un espesor
 mayor que la apéndice (2) que engancha en el borde de sus
 pensión.

365 Describas las características técnicas y la cons
 titución de este Modelo de Utilidad, solo nos resta con--
 cretar en la siguiente

N O T A

las

R e i v i n d i c a c i o n e s

370 1ª. Dispositivo de suspensión para archivador -
 de documentos constituido por lo menos por un pliegue ---
 abierto hacia fuera como borde de suspensión para la recep
 ción de un apéndice plano con ganchos alargados que engan
 375 chan desprendiblemente los puntos de unión entre las pare
 des de pliegue de los dobles y que pertenecen a una guía
 de suspensión adaptable a guías soporte de archivadores -
 de suspensión, caracterizado además por el hecho de que -



380

también la parte de la guía de suspensión que sobresale del borde de suspensión tiene forma plana y muestra igualmente un gancho alargado el cual engancha sobre una guía plana que va paralela a la sección transversal del borde de suspensión de cada porta-documentos y está dispuesto en contraposición a los ganchos del apéndice que enganchan en el pliegue.

385

2ª. Dispositivo de suspensión para archivadores de documentos según la reivindicación anterior caracterizado además por el hecho de que la guía de suspensión con el apéndice tiene aproximadamente el mismo espesor sobre cada sección transversal.

390

3ª. Dispositivo de suspensión para archivador de documentos según las reivindicaciones anteriores caracterizado además por disponer de dispositivo de clasificación compuesto de lengüetas elásticas y además por el hecho de que correspondiente al gancho alargado de la guía de suspensión están dispuestos simplemente dos ganchos que forman un apéndice, de los cuales el uno engancha un punto de unión entre las paredes de pliegues del borde de suspensión y el otro engancha el extremo de fijación, respectivamente de la lengüeta de clasificación inmediata, que atraviesa las paredes de pliegue.

395

400

4ª. Dispositivo de suspensión para archivador de documentos según las reivindicaciones anteriores caracterizado además por el hecho de que los puntos de unión que sirven para el enganche por medio de los ganchos alargados, están formados entre las paredes del pliegue por extremos de fijación de las lengüetas de clasificación que atraviesan el pliegue y también la raíz porque del gancho que agarra sobre la guía soporte, está situada un poco hacia la altura del centro transversal del borde de suspen-

405

410



sión, a cuya raíz corresponden simétricamente las lengüetas de clasificación o sus extremos de fijación, respectivamente.

415

5^a. Dispositivo de suspensión para archivador de documentos según las reivindicaciones anteriores caracterizado además por el hecho de que el canto de limitación paralelo al borde de suspensión de la ranura que forma el gancho alargado de cada guía de suspensión que engancha en un pliegue, resalta algo sobre el canto del lomo del borde de suspensión inmediato.

420

425

6^a. Dispositivo de suspensión para archivador de documentos según las reivindicaciones anteriores caracterizado además por el hecho de que cada guía de suspensión está fijada en su dirección longitudinal de manera inmovil sobre la guía soporte entre dos toques, de los cuales uno está formado por el canto de limitación que corre a la altura de la raíz del gancho alargado y el otro por apéndice, que está dispuesto a la distancia de la anchura de la guía-soporte de la dicha raíz sobre el canto de limitación de la ranura, paralelo al canto de lomo del borde de suspensión.

430

435

7^a. Dispositivo de suspensión para archivador de documentos según las reivindicaciones anteriores caracterizado además por el hecho de que está dotado de una abertura de unión de las dos paredes de pliegue, y el extremo de fijación respectivamente, de una lengüeta de clasificación sobresaliendo en un extremo frontal sobre el borde de suspensión, mediante la guía de suspensión que engancha ambos apéndices alargados y tiene en el extremo libre del alargamiento una superficie oblicua para la recepción de anotaciones de características que se extiende

440



oblicuamente al apéndice plano.

445

8ª. Dispositivo de suspensión para archivador de documentos según las reivindicaciones anteriores caracterizado además por el hecho de que la parte de la guía de suspensión que sobresale del canto de lomo de cada borde de suspensión de un porta-documentos tiene en oposición al apéndice que engancha el pliegue, un espesor mayor.

450

9ª. Dispositivo de suspensión para archivador de documentos según las reivindicaciones anteriores caracterizado además por el hecho de que la guía soporte está formada, por curvatura de una lámina, formando una guía hueca de material plástico o similar, la cual está reforzada en un lado longitudinal por abombamiento hueco tiene un brazo plano que engancha con poco fuego en el gancho de las guías de suspensión, cuya longitud corresponde aproximadamente a la longitud del gancho.

455

460

10ª. DISPOSITIVO DE SUSPENSION PARA ARCHIVADOR DE DOCUMENTOS.

Tal y como aparece representado escrito y reivindicado en la presente Memoria descriptiva, que consta de dieciseis hojas de texto, mecanografiadas por una sola cara, y una hoja triple de dibujos.

465

Madrid, a Junio de mil novecientos sesenta y dos.

LUIS G. SANZ BERMELL

P. P.

MODELO DE UTILIDAD 94134

94134 1

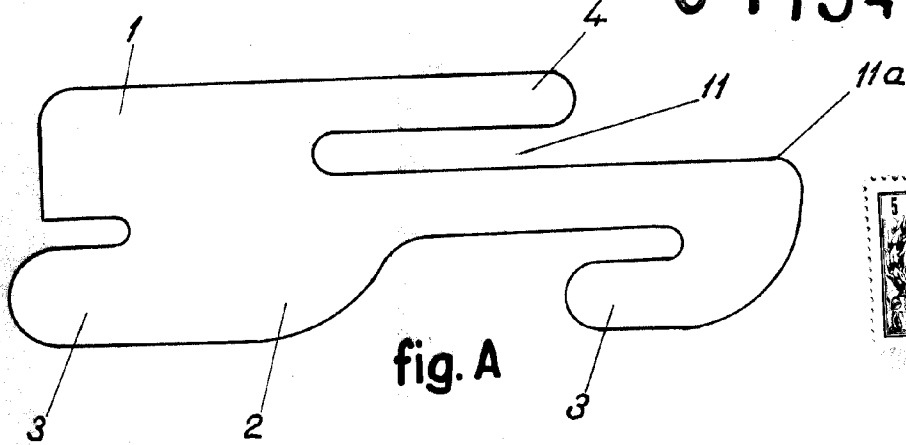

fig. A

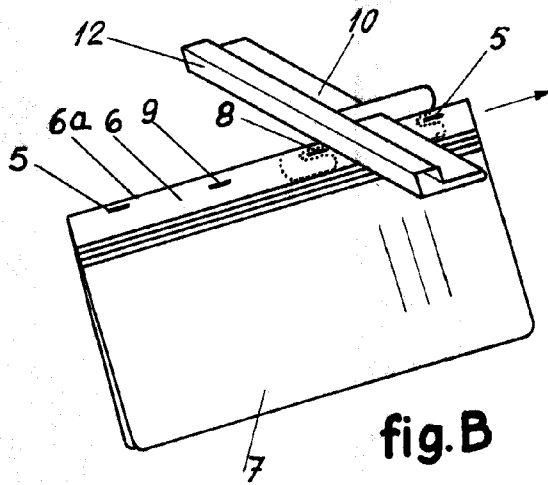

fig. B

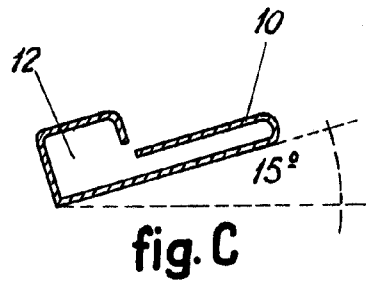

fig. C

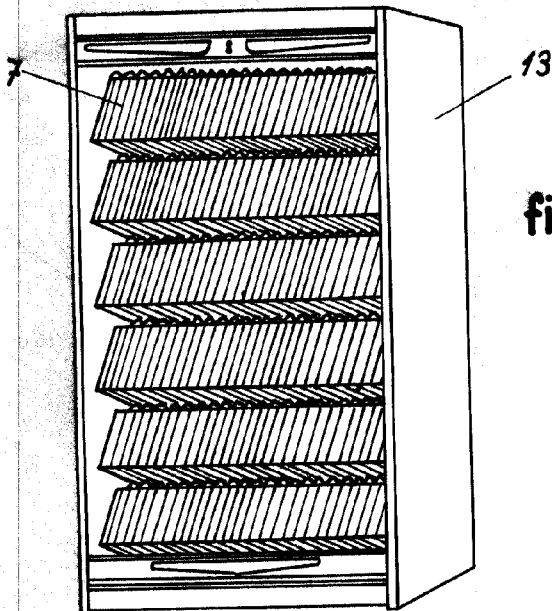

fig. D

ESCALA VARIABLE

MADRID JULIO 1962

LUIS G. SANZ BERMELL

P. P.

Ramon Sanchez

MODELO DE UTILIDAD 94134

94134

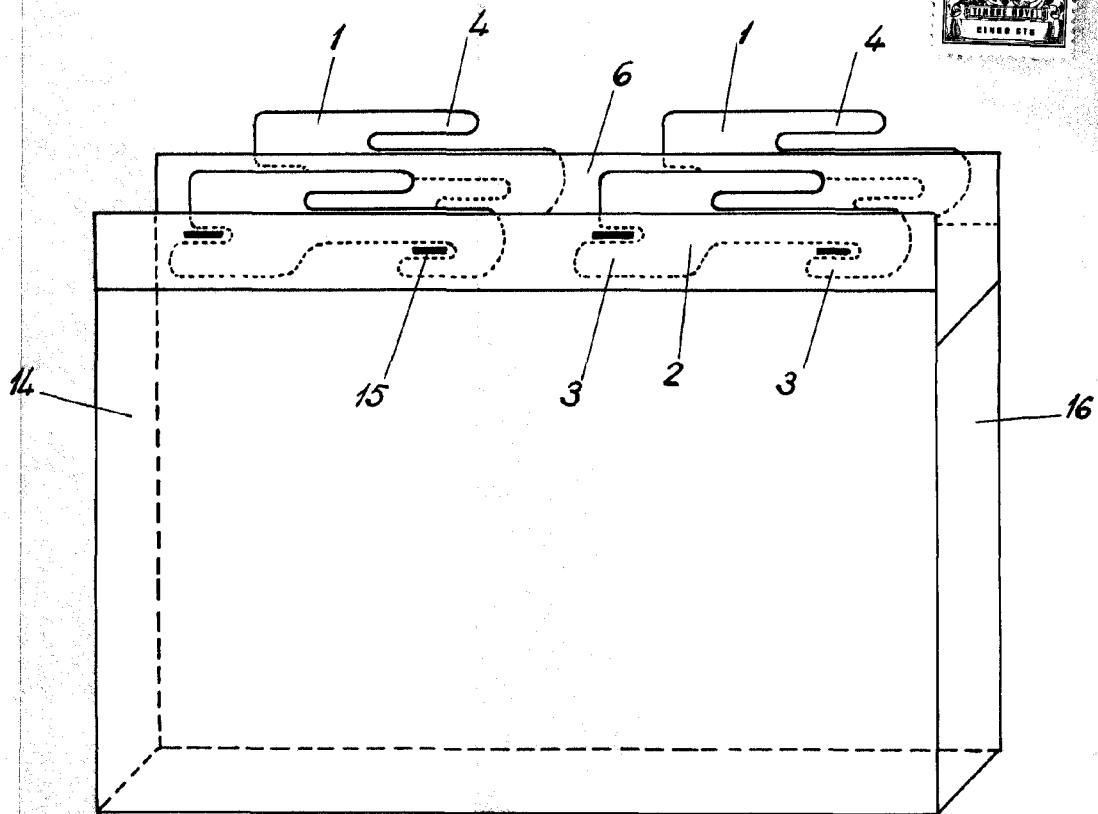

fig. E

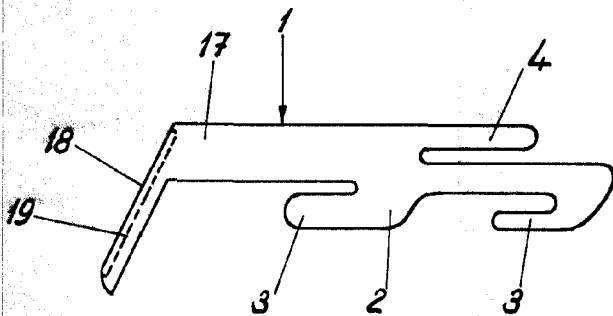

fig. F

ESCALA VARIABLE

MADRID JULIO 1962

LUIS G. WENZ BERMELL

A. P.

Ramon Sanchez

MODELO DE UTILIDAD 94134

94134

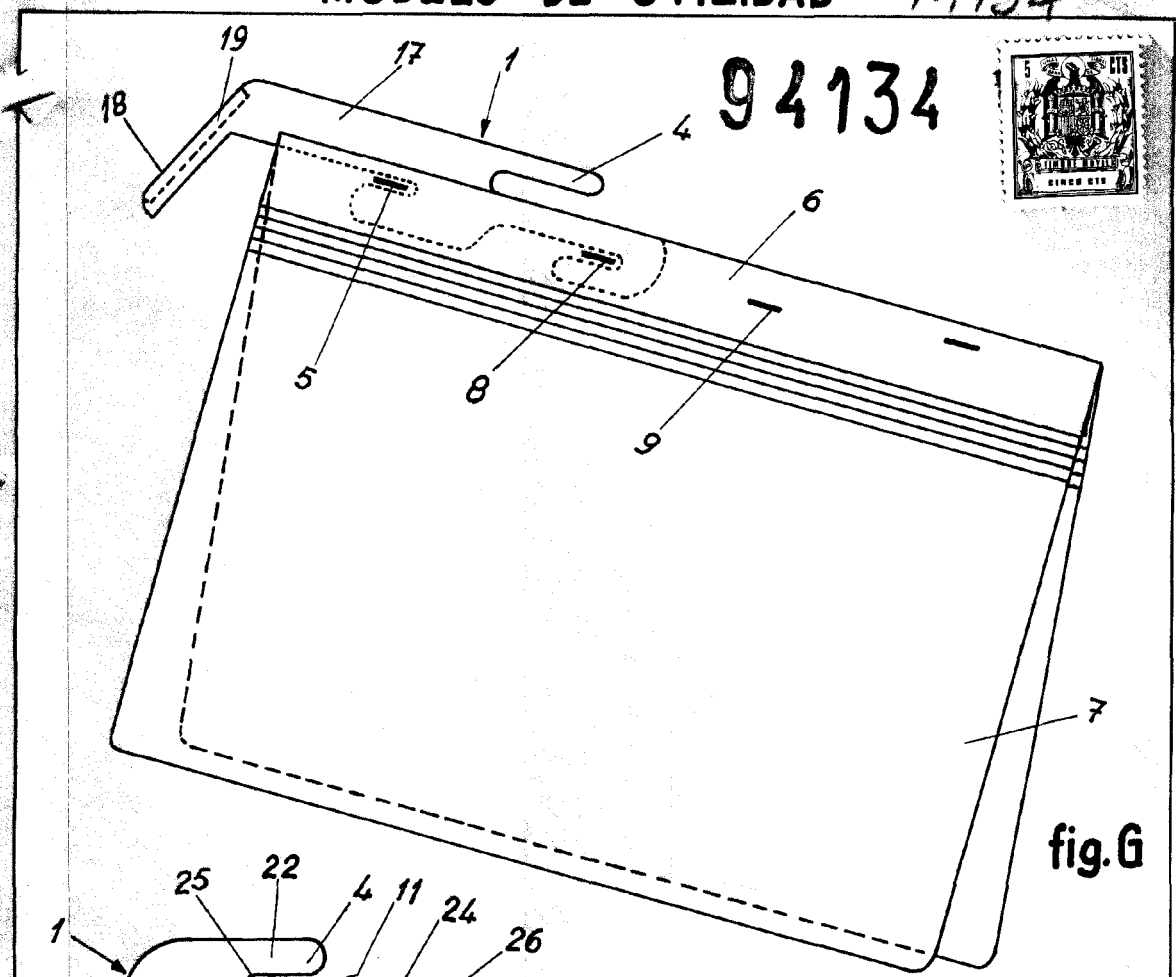

fig.G

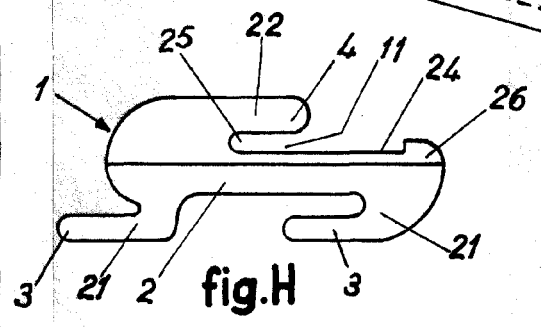

fig.H

ESCALA VARIABLE

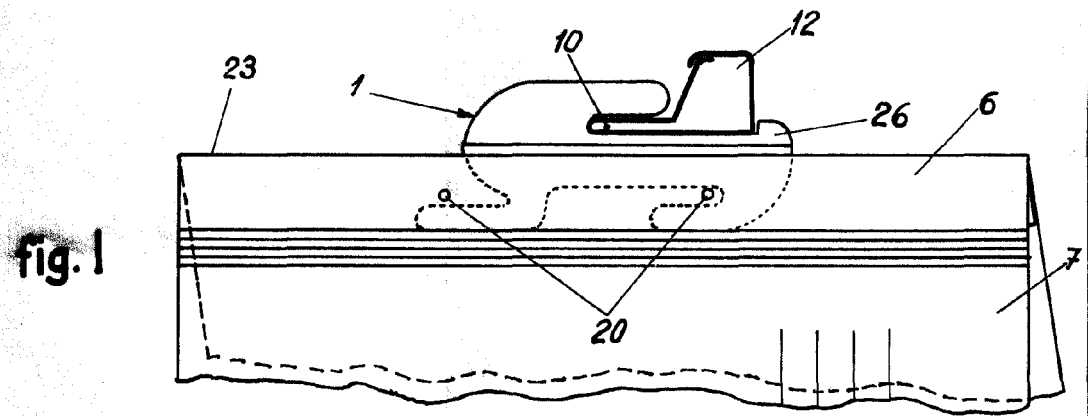

fig.I

MADRID JULIO 1962

Ramon Sanchez