

94037

CASO 2L

MODELO DE UTILIDAD



M E M O R I A D E S C R I P T I V A

S o b r e :

"PIEZA PARA LA SUJECION DE HERRAMIENTAS"

Solicitante: ELECTROCICLOS, S.A., de nacionalidad española
domiciliada en Prolongación del Paseo de
Arrate - EIBAR (Guipuzcoa).-

La presente invención estriba en un dispositivo de soporte para herramientas, cuyas partes y configuración permiten una gran funcionalidad, en virtud de su específica estructura, la que, por otro lado, reviste gran economía en el
5. coste de su fabricación, con sensible economía de tiempo, material, energía y mano de obra, así como una mejor estabilidad.



10. Reside la principal característica del dispositivo en una plataforma sustentable sobre la pared o muro, que queda retenida y fija en posición horizontal en virtud de dos elementos de soporte, convenientemente distanciados para ejercitar la función de retención del conjunto, con la adecuada distribución de la carga que se deposite sobre la referida plataforma.

En el diseño adjunto se ilustra la invención.

15. Los soportes 3 están constituidos por sendas varillas rígidas, de sección preferentemente cilíndrica, que mantienen una posición sensiblemente vertical y paralela a la pared de sujeción. Estos soportes 3 presentan en su parte superior unos codos 2, que, tras un dobléz subsiguiente en ángulo recto llegan a configurarse en 1 como terminales de adhesión y fijación sobre la superficie que retendrá el conjunto. Los
20. segmentos 3, en su parte baja, ofrecen un nuevo codo 4, que transforma en horizontal la dirección de las varillas, cuyos puntos extremos se adosan inferiormente a la plataforma 5, sobre la que podrán depositarse los útiles que se gese, quedando los mismos retenidos sobre la repetida plataforma de
25. retención.

Es evidente la originalidad de la idea, puesto que con la utilización de muy pocos elementos -prácticamente la plataforma y los soportes- se dota al taller de un elemento
30. muy aprovechable, adosable al muro, que podrá ofrecer la utilidad de una estantería en extremo manejable. La estructura y la forma, siendo reivindicables, dotan al conjunto de una perfecta adecuación al fin a que se destina, con muy bajo coste y facilidad de producción.

35.

N O T A

El Modelo de Utilidad que se solicita en España

94037



por veinte años, según la vigente Legislación deberá recaer sobre: "PIEZA PARA LA SUJECION DE HERRAMIENTAS", según las siguientes,

40.

REIVINDICACIONES

- 1ª.- Pieza para la sujeción de herramientas, caracterizada por estar constituida por dos soportes, paralelos entre si, conformados por sendas varillas rígidas, que en su extremo superior adoptan la forma de terminales acodados para su fijación a la superficie de retención del conjunto, mientras que en su extremo inferior reciben un acodamiento en ángulo recto, sobresaliendo hacia el exterior en posición horizontal, para recibir una plataforma lisa sobre cuya superficie anterior son depositadas las herramientas cuya sujeción se desea, quedando unificados los soportes y la plataforma por la cara inferior de ésta.
- 45.
- 50.

2ª.- "PIEZA PARA LA SUJECION DE HERRAMIENTAS".-

Según queda sustancialmente descrito en la presente memoria que consta de tres hojas escritas a máquina por una sola cara, acompañada de sus correspondientes dibujos.

Madrid, a -4 JUL. 1962

ELECTROCICLOS, S.A.

P.P.

FRANCISCO GARCIA CABRENIZO

RA

Caso 21

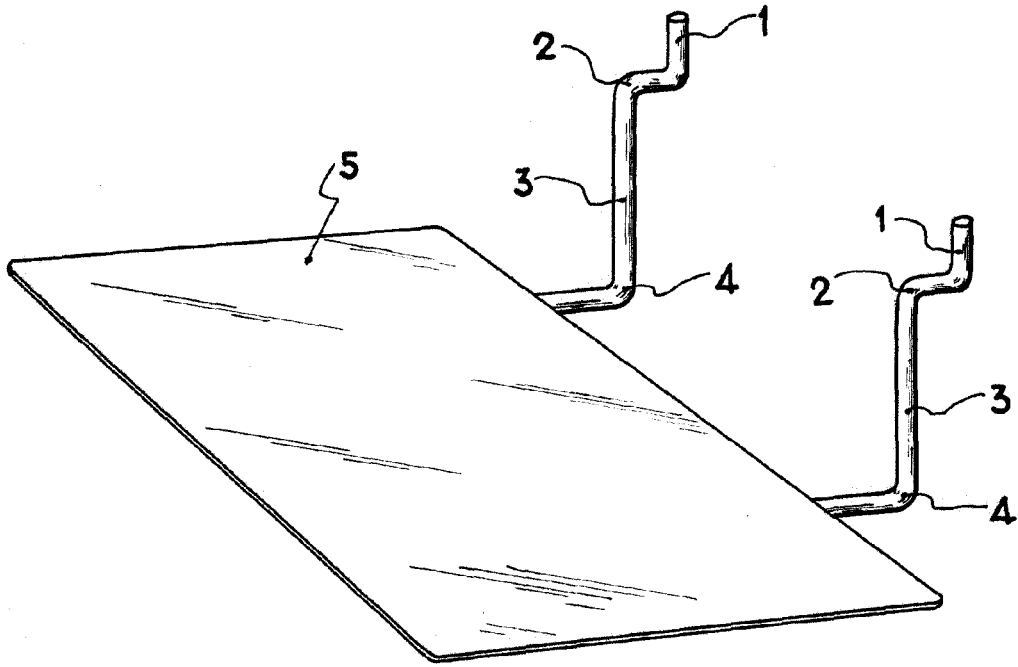

4 JUL 1962

Madrid,
ELECTROCICLOS S. A.
P. P.
FRANCISCO GARCIA CABRERIZO
P. P.

ESCALA VARIABLE