

94035



MODELO DE UTILIDAD
=====

MEMORIA DESCRIPTIVA

Sobre :

“ SUJECION ESPECIAL PARA HERRAMIENTAS ”

Solicitante: ELECTROCILOS, S. A., sociedad española, domiciliada en BILBAO (Guipuzcoa), Prolongación del Paseo de Arrate.

El objeto que se reivindica en el presente Modelo de Utilidad ha sido creado para resolver con una gran sencillez y eficacia el problema existente en todo taller mecánico de colocación de manera adecuada, ordenada y en el mínimo

5. espacio posible el herramental de uso corriente en el mismo, tanto cuando se recoge una vez terminada su utilización

94035



como cuando se está usando para su trabajo específico.

10. La conformación de esta sujeción de herramientas no puede ser más sencilla a la par que eficaz. En la hoja de planos que se acompaña a ésta memoria descriptiva, claramente se puede apreciar sus características, sencillez y utilidad.

15. Su constitución se realiza a partir de una varilla, preferentemente cilíndrica que en la figura única de la hoja de planos viene señalada con 1, la que se dobla en un ángulo agudo mayor de sesenta grados, de tal modo que una de sus ramas permanece en posición vertical, mientras que la otra aparece inclinada formando un ángulo obtuso en relación con la línea horizontal imaginaria que pasa por el acodamiento señalado con 2 del que parte la rama vertical 6, de longitud aproximada a las dos terceras partes de la rama inclinada, la que sufre un acodamiento a su final, representado por 3 de cuyo acodamiento parte un tramo horizontal de muy pequeña longitud en relación con el texto de la sujeción acodándose nuevamente en 4 y continuando en sentido vertical 5, cuyo último trozo constituye el elemento de acoplamiento de la sujeción a la pared o plancha adecuada por medio de los elementos necesarios y convenientes.

20. El final de la rama inclinada, señalado con 7, permite introducir en dicha rama los útiles o herramientas que han de colocarse en esta sujeción, una de cuyas características es que el conjunto conformado por la varilla, convenientemente acodada, permanece dentro de un mismo plano vertical.

25. Este conjunto que, por su simplicidad y ventajas

30.

35.

4035



sobre elementos similares, merece la protección que se solicita, podrá ser construido en los materiales diversos que tengan las características necesarias de rigidez y maleabilidad para conseguir la forma deseada a la que acabamos de referirnos.

40.

N O T A

El Modelo de Utilidad, que se solicita por veinte años, para España, de acuerdo con la vigente Legislación, deberá recaer sobre: "SUJECION ESPECIAL PARA HERRAMIENTAS", según las características esenciales de las siguientes:

45.

R E I V I N D I C A C I O N E S

1.ª.- Sujeción especial para herramientas, caracterizada por estar constituida por una varilla, preferentemente cilíndrica, de material adecuado, acodada, cuyo desarrollo se realiza en un solo plano vertical, una de cuyas ramas, la más larga, está inclinada en ángulo obtuso en relación con una línea horizontal imaginaria que pasa por el acodamiento que determina la existencia de una rama vertical recta, acodada a su terminación en ángulo recto con convexidad externa a la sujeción, cuya rama menor se acoda nuevamente para constituir otra rama vertical, determinante del elemento de acoplamiento del objeto a la pared, a la que se retiene por medios adecuados, cuyo acoplamiento tiene una orientación vertical.

50.

55.

60.

2.ª.- SUJECION ESPECIAL PARA HERRAMIENTAS.

Según queda sustancialmente descrito en la presente memoria descriptiva, que consta de cuatro hojas escritas a máquina por una sola cara y dibujos.

Madrid, - 4 JUL 1902

ELECTROCICLOS, S.A.

P. P. FRANCISCO GARCIA CABRERIZO

R. G.

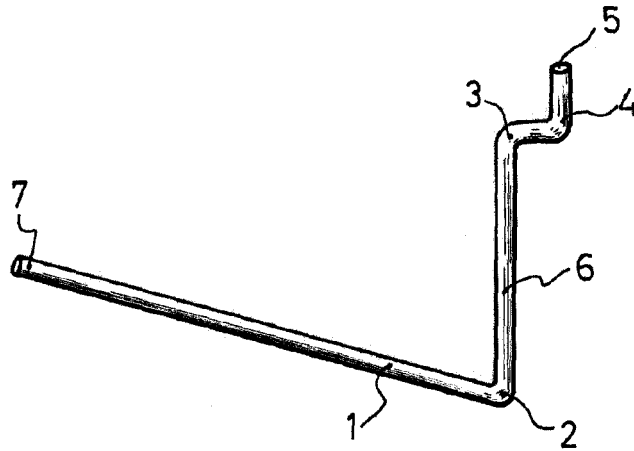

Madrid, 4 JUL. 1962

ELECTROCICLOS S. A.

P. P.

FRANCISCO GARCIA CABRERIZO

B. D.

ESCALA VARIABLE