

94031



MODELO DE UTILIDAD

MEMORIA DESCRIPTIVA

Sobre:

" APARATO PARA SUJECION DE HERRAMIENTAS DE TRABAJO "

Solicitante: ELECTROCICLOS, S. A., de nacionalidad española,  
domiciliada en EIBAR (Guipuzcoa), Prolongación  
del Paseo de Arrate.

La presente memoria se refiere como su enunciado indica a un aparato para la sujeción de herramientas de trabajo, en un lugar cercano e inmediato al de trabajo, y que de forma sencilla y cómoda permita el depósito y recogida  
5. de las mismas, sin necesidad de desplazamientos inútiles, ni movimientos fatigosos, redundando en favor de la economía de tiempo, y de la mejora de las condiciones de trabajo.

9403 1-4 Ju



En esencia este aparato, está constituido por una

10. varilla doblada en ángulo agudo por su mitad, y en la que sus ramas, posteriormente han sufrido una serie de acodamientos iguales para formar un apoyo de herramientas, mientras que el vertice del ángulo levantado hacia arriba permite la introducción de herramientas colgadas, fijándose

15. este conjunto a la pared o superficie vertical que se desee, por medio de unos pivotes previstos en los extremos de las ramas de este ángulo, los cuales se fijan a un dispositivo de sujeción del conjunto.

Por el aludido objeto se solicita el correspondiente

20. te privilegio de Modelo de Utilidad, conforme y al amparo del vigente Estatuto sobre Propiedad Industrial, a fin de garantizar a favor del recurrente el derecho a la explotación exclusiva del mismo en toda España.

A continuación se hará una detallada descripción

25. del aparato citado con referencia al plano que se acompaña, en el que se representa a simple título de ejemplo, una forma preferente de ejecución, susceptible de todas aquellas variaciones de detalle que no supongan una alteración fundamental de las características esenciales del mismo.

En dicho plano que se ilustra una vista perspecti-

30. va del conjunto del aparato.

Según el ejemplo de ejecución representada, el aparato para sujeción de herramientas que se preconiza, está

35. constituido por una varilla, doblada por su mitad en forma de ángulo agudo, en la que en sus dos lados, se ha previsto un doble acodamiento 1 y 2 el primero en ángulo obtuso y el segundo recto, a fin de dejar entre ellos una zona 3, que se

94031

-4 JUL



40. mantiene horizontal, mientras que la correspondiente al vértice 4 queda inclinada hacia el exterior, y la de los extremos de la varilla 5 en posición vertical, y con unos pivotes 6 en sus extremos para la fijación del conjunto en un dispositivo de sujeción adaptable al muro o superficie vertical a la que se aplique el aparato.

45. De esta forma, el aparato, por presentar su vertice, en posición alta e inclinada permite la introducción, por enganche de herramientas que presenten ojal para ello, mientras que en la zona horizontal 3 puede apoyarse transversalmente las herramientas que se deseen quedando sin posibilidad de deslizamientos laterales, por enmarcar el alojamiento las zonas vertical e inclinada que la rodean.

50. La sencillez en la forma, en la construcción y en la utilización de este aparato, así como su utilidad, puesto que la posibilidad de depositar y recoger las herramientas en los momentos necesarios, sin movimientos fatigosos ni incómodos, y el tiempo que economiza el empleo del aparato, por su sencillez de utilización, son ventajas inexcusables que presente el aparato citado.

55. La forma, materiales y dimensiones, podrán ser variables y en general, cuanto sea accesorio y secundario, siempre que no altere, cambie o modifique la esencialidad del objeto que se describe.

60. Los términos en que queda redactada este memoria, son ciertos y fiel reflejo del objeto descrito, debiéndose tomar con caracter amplio y nunca en forma limitativa.

65.

N O T A

El Modelo de Utilidad, que se solicita, por veinte

94031



4 JUL 1962

años, para España, de acuerdo con la vigente Legislación, deberá recaer sobre: APARATO PARA LA SUJECION DE HERRAMIENTAS DE TRABAJO", según las características esenciales de las siguientes:

REIVINDICACIONES

70. 1ª.- Aparato para sujecion de herramientas de trabajo, caracterizado por estar constituido por una varilla doblada por su mitad en ángulo agudo, para posteriormente, por acodamientos iguales y simétricos en sus lados, formar una superficie de apoyo horizontal entre dos tramos, inclinado el primero y vertical el segundo, que enmarcan la zona de apoyo horizontal, habiendose previsto en los extremos de la varilla, unos pivotes para fijación en un dispositivo de sujeción del conjunto sobre una superficie vertical, a fin de facilitar la colocación y recogida de herramientas en el soporte citado.

80. 2ª.- APARATO PARA SUJECION DE HERRAMIENTAS DE TRABAJO.

85. Según queda sustancialmente descrito en la presente memoria descriptiva, que consta de cuatro hojas, escritas a máquina por una sola cara y dibujos.

Madrid, 4 JUL 1962  
ELECTROCICLOS, S. A.  
P. P.

FRANCISCO GARCIA CABRERIZO  
P. P.

Caso 15

94231

14 JUL

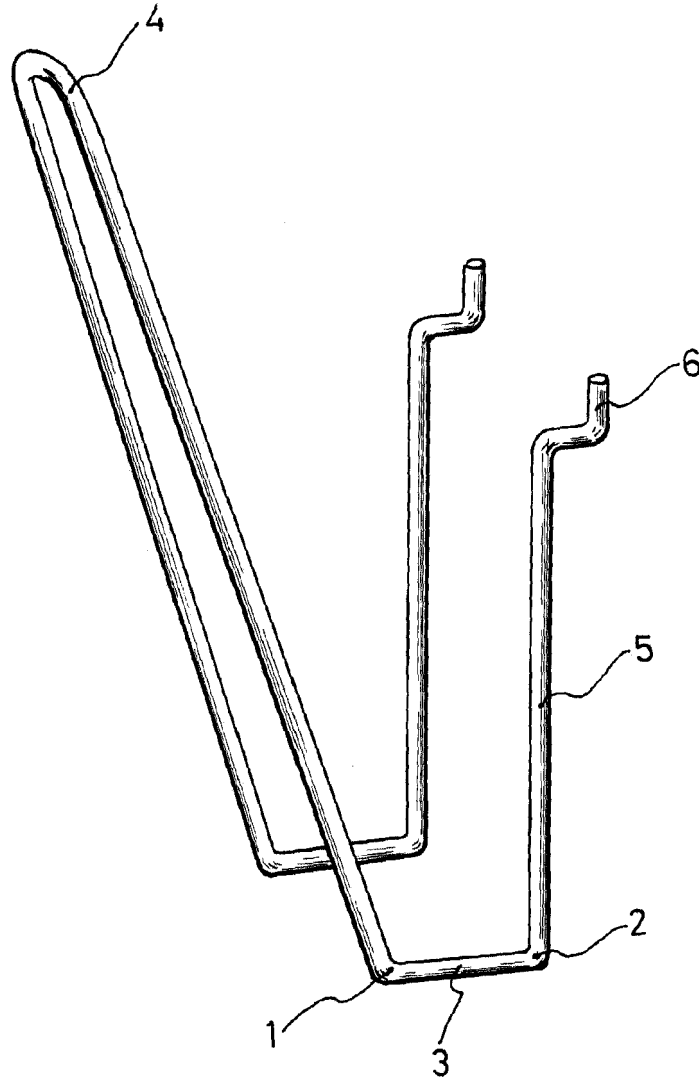

4 JUL. 1962

Madrid,  
ELECTROCICLOS S. A.

P. P.  
FRANCISCO GARCIA CABRERIZ,  
D. D.

ESCALA VARIABLE