

94029

MODELO UTILIDAD
=====



M E M O R I A D E S C R I P T I V A

s o b r e:

" APARATO PARA SUJECION DE HERRAMIENTAS DE TRABAJO".

Solicitante: ELECTROCICLOS, S.A., de nacionalidad española,
residente en EIBAR (GUIPUZCOA), Prolongación
del Paseo de Arrate.

5 La presente Memoria se refiere, como su enunciado
indica, a un aparato especialmente diseñado para la sujeción
de herramientas, durante los espacios de tiempo que éstas no
se utilizan, a fin de tenerlas siempre a mano y en disposi-
ción de ser recogidas de nuevo para su utilización, con la
mayor comodidad el mínimo esfuerzo y sin desplazamientos por
parte del usuario.



10 En esencia este aparato, está constituido por una
varilla doblada en "U" en la que los extremos de sus ramas,
se encuentran acodadas en ángulo recto en la misma direc-
ción, a fin de ofrecer sus extremos a un dispositivo de su-
jeción al muro o superficie vertical en la que se acople.
En el centro de esta varilla, se adapta otra varilla verti-
cal, en la que sus extremos soportan sendos aros en posición
15 horizontal, paralelos entre sí, que forman el soporte para
la herramienta que se haya de sujetar, introduciendola por
estos aros, y quedando en posición vertical, apta para ser
asida de nuevo con la mayor comodidad.

20 Por el aludido objeto, se solicita el correspon-
diente privilegio de MODELO DE UTILIDAD conforme y al ampa-
ro del vigente Estatuto sobre Propiedad Industrial, a fin
de garantizar a favor del recurrente el derecho a la explo-
tación exclusiva del mismo en toda España.

25 A continuación se hará una detallada descripción
del aparato citado, con referencia al plano que se acompa-
ña, en el que se representa, a simple título de ejemplo, no
limitativo, una forma preferente de realización susceptible
de todas aquellas variaciones de detalle que no supongan una
alteración fundamental de las características esenciales del
30 mismo.

En dicho plano se representa una vista en perspec-
tiva del aparato.

35 Según el ejemplo de ejecución representado, el apa-
rato de sujeción que se preconiza, está constituido por una
varilla (1) doblada en forma de "U", en la que los extremos
de sus ramas (2) están acodadas en ángulo recto, de forma
que quedan perpendiculares al plano determinado por la "U",
con el fin de que sirvan como pivotes a fijar en el disposi-
tivo de sujeción sobre la pared o superficie que se trate.

- 3 - 94029

-4 JU



40

En el punto medio de esta varilla (1), se fija otra varilla (3) vertical, y con sus extremos acodados en angulos rectos en los que forman sendos círculos (4), superpuestos y en posición horizontal, que determinan el alojamiento para la herramienta que haya de fijarse en dicho aparato.

45

De esta forma el aparato una vez fijado al dispositivo de sujeción, queda con los aros (4) sobre una misma vertical y dispuestos por tanto a alojar en ellos, sin cabeceos, una herramienta en posición vertical, y en disposición de poder recogerse con la mayor comodidad.

50

Las características especiales de este aparato, hacen de él que se obtenga una mejora en las condiciones físicas de trabajo, ya que las operaciones de depósito y recogida de herramientas se efectúan de forma sencilla y sin movimientos fatigosos ni desplazamientos del usuario, al tiempo que se obtienen también una economía en tiempo, por eliminar dichos desplazamientos y favorecer la rapidez en el trabajo.

55

La forma materiales y dimensiones, podrán ser variables y en general cuanto sea accesorio y secundario, siempre que no altere, cambie o modifique la esencialidad del objeto que se describe.

60

Los términos en que queda redactada esta Memoria, son ciertos y fiel reflejo del objeto descrito, debiéndose tomar con caracter amplio y nunca en forma limitativa.

65

N O T A

El Modelo de Utilidad que se solicita por 20 años para España, deberá recaer sobre: "APARATO PARA SUJECION DE HERRAMIENTAS DE TRABAJO", de acuerdo con las siguientes,

R E I V I N D I C A C I O N E S

70

1ª.- Aparato para sujeción de herramientas de trabajo, caracterizado por estar constituido por una varilla en



forma de "U" cuyos extremos están acodados en ángulo recto, en el mismo sentido, para formar pivotes de sujeción a un dispositivo de fijación del conjunto al muro o superficie vertical al que se adapte, habiéndose previsto en el centro de esta varilla doblada, la sujeción de otra varilla, en sentido vertical, con sus extremos arqueados y terminados en sendos aros paralelos entre sí y horizontales, que forman el alojamiento para la herramienta que se trate, que se introduce en estos aros, facilitando las operaciones de depósito y recogida de la citada herramienta.

2ª.-"APARATO PARA SUJECION DE HERRAMIENTAS DE TRABAJO"

Según queda substancialmente descrito en la presente memoria, que consta de cuatro hojas escritas a máquina por una sola cara, y sus correspondientes dibujos.

Madrid, - 4 JUL. 1962

ELECTROCICLOS, S.A.

P.P.

FRANCISCO GARCIA GABRERIZO
P.P.

94029

ELECTROCICLOS S. A.

Hoja única

Caso 13

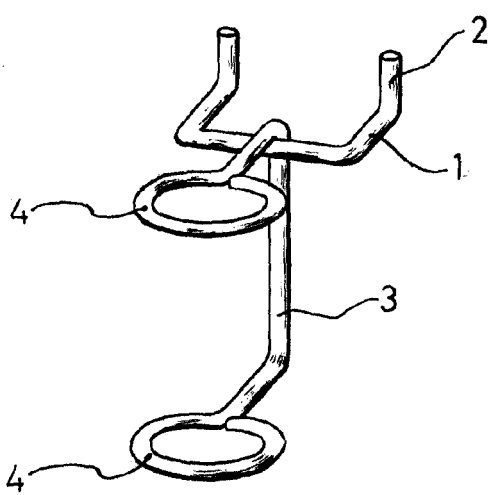
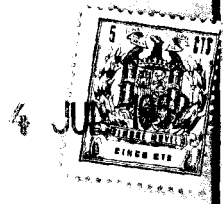

4 JUL. 1962
Madrid,
ELECTROCICLOS S. A.
P. P.

FRANCISCO GARCIA LAMBERTO
E. P.
[Handwritten signature]

ESCALA VARIABLE