



28

93925

93925

MEMORIA DESCRIPTIVA.

MODELO DE UTILIDAD.

PAIS : ESPAÑA.

DURACION : 20 AÑOS.

OBJETO : «PORTA-ASAS DE BOLSOS».

-----  
A nombre de : DON FRANCISCO SERRANO ORTI.

Residente en : VALENCIA, Botánico, 23.

Nacionalidad : ESPAÑOLA.

(M. U. 1.569, A-R).



93925

La presente Memoria se refiere como su enunciado indica, a un porta-asas aplicable a toda clase de bolsos, de características especiales, y en el que se logra un aumento en las posibilidades de seguridad en la sujeción, así como mayor presencia estética, al estar constituido, esencialmente por un perfil adaptable al borde superior del bolso, en el que se sujetan unas horquilla por medio de ejes, a fin de que puedan girar sobre ellos, y en las que se fija el asa del bolso.

5.- En otros bolsos en los que se acoplan porta-asas, suelen fijarse las horquillas sobre el bolso, y sobre éstas articular unas arandelas o aros, los cuales soportan directamente las asas del bolso, en este caso, se multiplica el número de piezas y por tanto las posibilidades de averías y deterioros, lo cual queda totalmente eliminado con el porta-asas que se cita, en el que por estar constituido por un mínimo de elementos, se reducen las citadas posibilidades de averías.

10.- Por el aludido objeto, se solicita el correspondiente privilegio de Modelo de Utilidad, conforme y al amparo del vigente Estatuto sobre Propiedad Industrial, a fin de garantizar a favor del recurrente el derecho a la explotación exclusiva del mismo en toda España.

15.- A continuación se hará una detallada y completa descripción del citado porta-asas, con referencia a los planos que se acompañan, en los que se representa a simple título de ejemplo, no limitativo, una forma preferente de realización susceptible

20.-

25.-



de todas aquellas variaciones de detalle que no supongan una alteración fundamental de las características esenciales del mismo.

En dichos dibujos se ilustra:

30.- En la figura 1, vista lateral y en perspectiva del porta-asas.

En la figura 2, vista en perfil y alzado del mismo.

35.- Según el ejemplo de ejecución representado, el porta-asas que se preconiza, está constituido por un perfil hueco, en forma de prisma rectangular, abierto por su cara inferior, para su adaptación al borde del bolso que se trate en cuyo prisma, en

7 puntos equidistantes del centro, se han previsto unos taladros transversales por los que pasan unos ejes provistos de tuercas

2 o bien remachados en sus extremos, los cuales, sujetan a unas

40.- piezas 3 en forma de horquilla, de forma que dichas piezas puedan girar alrededor del citado eje.

Las piezas 3 por su forma de horquilla, dejan gran parte de su zona cerrada por encima del perfil 1 a fin de que en ellas pueda efectuarse la sujeción del asa del bolso, con lo que ésta

45.- tiene libertad suficiente para el juego necesario en la misma.

Por la descripción efectuado, se observa la extrema sencillez del porta-asas, y por tanto de la ventaja que supone como economía de material, seguridad en la sujeción, y mayor estética en el conjunto.

50.- La forma, materiales y dimensiones, podrán ser variables, así como cuante no altere, cambie o modifique la esencialidad del objeto que se describe.

55.- Los términos en que queda redactada esta Memoria, son ciertos y fiel reflejo del objeto descrito, debiéndose tomar con carácter amplio y nunca en forma limitativa.



REIVINDICACIONES.

60.- 1ª.-Porta-asas para bolsos, caracterizados por haberse previsto un perfil de forma prismática rectangular, para su fijación al borde superior del bolso, en el que existen en puntos equidistantes del centro del mismo, unos taladros transversales por los que pasan ejes remachados en sus extremos, o sujetos por tuercas, para sujeción de sendas piezas en forma de horquilla con posibilidad de girar sobre estos ejes, constituyendo estas horquillas las sujeciones de las asas al bolso.

65.- 2ª.- "PORTA-ASAS PARA BOLSOS".

Madrid, 28 JUN. 1962

FRANCISCO SERRANO ORTI.

F. A.

93923



Fig 1

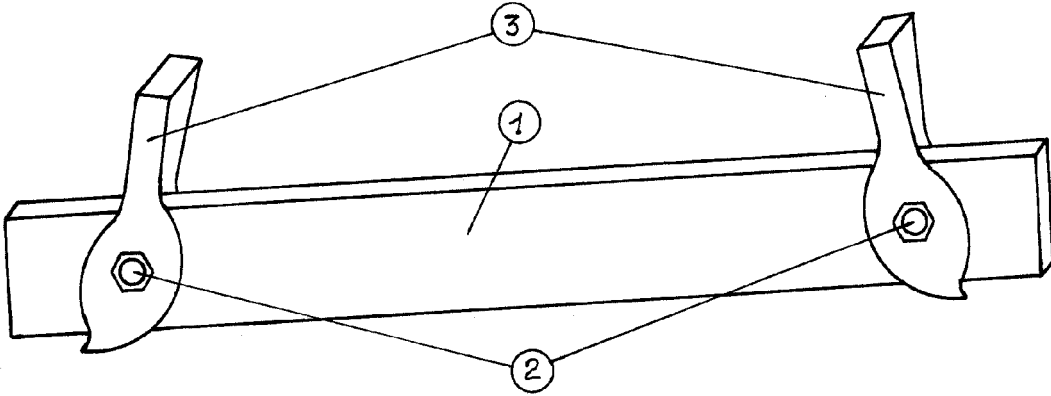
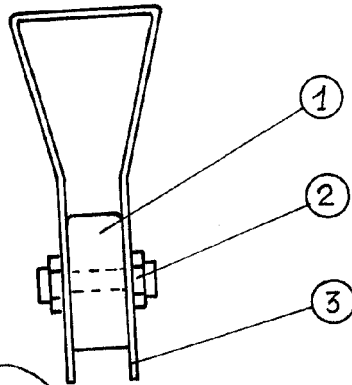

Fig 2



MADRID, 25 JUL 1902

*Handwritten signature*