

93715

MEMORIA DESCRIPTIVA

de una patente de invención por 20 años para España y sus colonias, por "Perfeccionamiento en las máquinas de escribir" (grupo 6)(clase 60), á favor del Sr. D. Pedro Gretz, Manso 4, Barcelona.

Uno de los inconvenientes que tiene actualmente el escribir a máquina consiste en que el mecanógrafo tiene que apartar á cada momento su vista del teclado para fijarla en el texto que ha de copiar ó traducir, el cual suele ponerse á alguno de los dos lados de la máquina. A menudo tiene que apartar del teclado también los dedos, para recorrer con ellos dicho documento, con el fin de buscar la línea en que quedó y poder proseguir la copia ó traducción.

Este apartamiento de la vista y de los dedos del teclado de la máquina de escribir supone una considerable pérdida de tiempo y además lo primero fatiga los ojos.

Existen en la actualidad varios tipos de soportes para el texto en que ha de fijarse el mecanógrafo, algunos de los cuales van provistos de una regla corredera para marcar el sitio donde se quedó, pero dicha regla se tiene que operar á mano con la consiguiente paralización del trabajo del mecanógrafo, y además dichos soportes á menudo estorban.

El objeto de esta invención es subsanar en la medida de lo posible dichos inconvenientes y consiste en un soporte de avance automático por transmisión, que se monta encima del mismo carro de la máquina de escribir, tal como se muestra en el adjunto croquis. Dicho soporte lleva en su parte alta dos ruedas -6- que están en relación por medio de dos cadenas -3-, con dos otras ruedas -1-, montadas á ambos lados del rodillo del carro de la máquina de escribir. Las cadenas -3- atraviesan una plaquita -5-, unida firmemente á ellas, cuya



plaquita lleva una incisión con resorte para retener el papel que se ha de copiar o traducir.

Ahora bien, cada vez que se ha escrito una línea y que se avanza el rodillo del carro para empezar una nueva línea, dicho movimiento de avance es transmitido por las cadenas -3- al soporte del texto que se ha de copiar ó traducir, es decir que las cadenas -3- tiran hacia arriba la plaquita -5- y la línea copiada ó mirada desaparece automáticamente detrás de la regla 10.

De esta manera se consiguen tres ventajas: primera, el mecanógrafo no tiene que destacar sus dedos del teclado para buscar el sitio donde quedó en el documento que copia ó traduce, ya que dicho sitio lo indica siempre la regla -10-, puesto que la ó las líneas ya miradas desaparecieron automáticamente detrás de la misma. Dicho sitio de mira, además, se hallará siempre exactamente en el centro de la máquina de escribir, es decir encima del punto donde los tipos golpean la cinta de la máquina, debido á que las letras ya miradas han corrido con el carro hacia la izquierda. Segunda, el mecanógrafo no tiene que apartar su vista lateralmente del teclado, ya que el soporte objeto de esta invención está montado encima del mismo carro de la máquina de escribir, lo que le permite abarcar de un solo golpe de vista vertical las tres cosas en que tiene que fijar sus ojos, a saber: el documento que ha de copiar ó traducir, que se halla en el soporte, el papel sobre el cual escribe y el teclado de la máquina de escribir. Tercera, el mecanógrafo no necesita inclinarse para leer el texto que copia ó traduce, como sucede cuando lo tiene colocado sobre la mesita al lado de la máquina de escribir. Esto redundará en provecho de la salud, puesto que el pecho se comprime menos.

Como se verá en el adjunto croquis, el soporte de papel



objeto de esta invención lleva unas ranuras -7-, para cambiar las ruedas -6-. En efecto, se puede dar el caso de que el documento que se desea copiar ó traducir esté escrito con una línea de intervalo, mientras que el mecanógrafo prefiera copiarlo sin dicho intervalo, ó viceversa, para lo cual las ruedas del soporte -6- habrán de tener un diámetro diferente del de las ruedas -1- que se han añadido al rodillo del carro. Es muy fácil, mecánicamente, hacer que dicho cambio de rueda se pueda efectuar instantáneamente, pero también cabe la solución de montar paralelamente en cada lado dos ruedas -6-, ó sea un juego para escribir con intervalo y otro juego para escribir sin intervalo.

Para pasar con más rapidez de un juego de ruedas á otro estas podrían ser acanaladas, en lugar de dentadas, como se ven en las máquinas de coser y en lugar de emplear cadenas se podría transmitir el movimiento desde el rodillo al soporte por medio de unas tiras de goma.

Podrá suceder que entre el tamaño del texto que se copia y del papel sobre el cual se escribe, no exista la menor relación, por ejemplo cuando el primero es muy delgado y el otro muy ancho, de modo que aun disponiendo de varios juegos de ruedas -6-, no sería posible ajustar el avance. Para este caso, las ruedas -1- estan proyectadas con dos ejes, uno fijo, que será el mismo eje del rodillo de la máquina de escribir y el otro móvil -2-, contiguo al eje -1-, pero sin participar del movimiento del rodillo, por ser una especie de polea loca. Bastará, pues, desplazar las ruedas -1- sobre estas poleas locas -2-, cosa que se hará en unos segundos, para que se pueda hacer independiente del rodillo, el avance y graduación del texto que se halla dentro del soporte.

El soporte objeto de esta invención será preferentemente



de aluminio y se podrá montar y quitar del carro instantáneamente cuando no se necesite, por ejemplo durante el dictado, para lo cual se han proyectado unos enchufes -8-. Como se verá en el adjunto croquis, este soporte no quita visibilidad al papel sobre el cual se escribe, cuyo respaldo -11- queda enteramente visible. Para el papel que se mira (es decir el que está en el soporte) hay el respaldo y al llegar la plaquita -5- á la regla -10- (ó sea cuando el texto -9- esté enteramente copiado ó traducido) dicho papel no se caerá por detras al suelo, pues está retenido por un resorte dentro de la incisión de la plaquita -5-.

Refiriendome al dibujo adjunto muestra por lo tanto:

-1- ruedas inferiores, -2- polea loca, -3- cadena de transmisión, -5- plaquita, -6- ruedas superiores, -7- ranura, -8- enchufe, -9- texto, -10-,regla, -11- respaldo, -12- palanca, -13- engrane, -14- rodillo, -15- salida del original, -16- salida de copia, -17- y -18- ultimas lineas copiadas.

El mecanismo es muy claro y no necesita mas explicación. Cada vez que se sube el papel para escribir una linea nueva, simultaneamente se subirá el texto á copiar ó á traducir á causa de la unión de su mecanismo con el de la máquina de escribir que hace avanzar el papel.

Si se desea que el avance del papel sea diferente al del texto, entonces solo hay que cambiar la rueda del avance del texto colocando en su lugar una de mayor ó menor diametro.

Se sobreentiende que no habrá nunca dificultad en la disposición de este mecanismo en las máquinas de escribir actualmente en uso.

Asimismo se comprende que el mecanismo de transmisión puede trabajar mediante juego de palanca ó de cualquier otro



modo apropiado sin alejarse de la idea de la invención que se limita á un mecanismo para poder hacer avanzar el texto que se copia ó traduce en una máquina de escribir simultáneamente con el papel en el cual se esta copiando ó traduciendo.

Y como este perfeccionamiento está comprendido en el art. 12 a de la Ley Vigente de Propiedad Industrial, podrá ser objeto de una patente de invención por 20 años para España y sus colonias.

N O T A

La patente de invención cuyo privilegio se solicita para España y sus colonias deberá recaer en "Perfeccionamiento en las maquinas de escribir" (grupo 6) (clase 60), siendo lo que se declara como nuevo y de invención propia lo siguiente:

1º "Perfeccionamiento en las máquinas de escribir" caracterizado por el hecho de que se ha provisto un mecanismo adecuado para soportar en la parte superior de la máquina el papel que ha de copiarse ó traducirse y medios para hacerlo avanzar simultáneamente con el papel sobre el que se está escribiendo y medios para retenerlo al terminar la copia ó la traducción del papel correspondiente.

2º "Perfeccionamiento en las máquinas de escribir" caracterizado por el hecho de que se dispongan en una máquina de escribir medios para hacer avanzar el papel conteniendo el texto de lo que se escribe ó traduce mediante un mecanismo accionado por el mecanismo dispuesto en todas las maquinas de escribir para hacer avanzar el papel en que se esta escribiendo.

3º "Perfeccionamiento en las máquinas de escribir" caracterizado por el hecho de que se han dispuesto medios adecuados para hacer avanzar el papel llevando el texto á copiar ó traducir



y medios para efectuar dicho avance igual al del papel en que se está escribiendo ó con mayor ó menos espacio según se desea.

3º "Perfeccionamiento en las máquinas de escribir" caracterizado por el hecho de que se han dispuesto medios adecuados para dar un sosten firme al texto á copiar ó traducir y para evitar que se caiga ó salga de su sitio una vez terminada la copia ó la traducción.

5º "Perfeccionamiento en las máquinas de escribir" tal como se ha descrito y demostrado en el dibujo adjunto.

Consta de 6 hojas mecanografiadas en una sola cara.

Madrid *7* de *Mayo* de 1925

pp.

Pedro Gutz

Donalduch



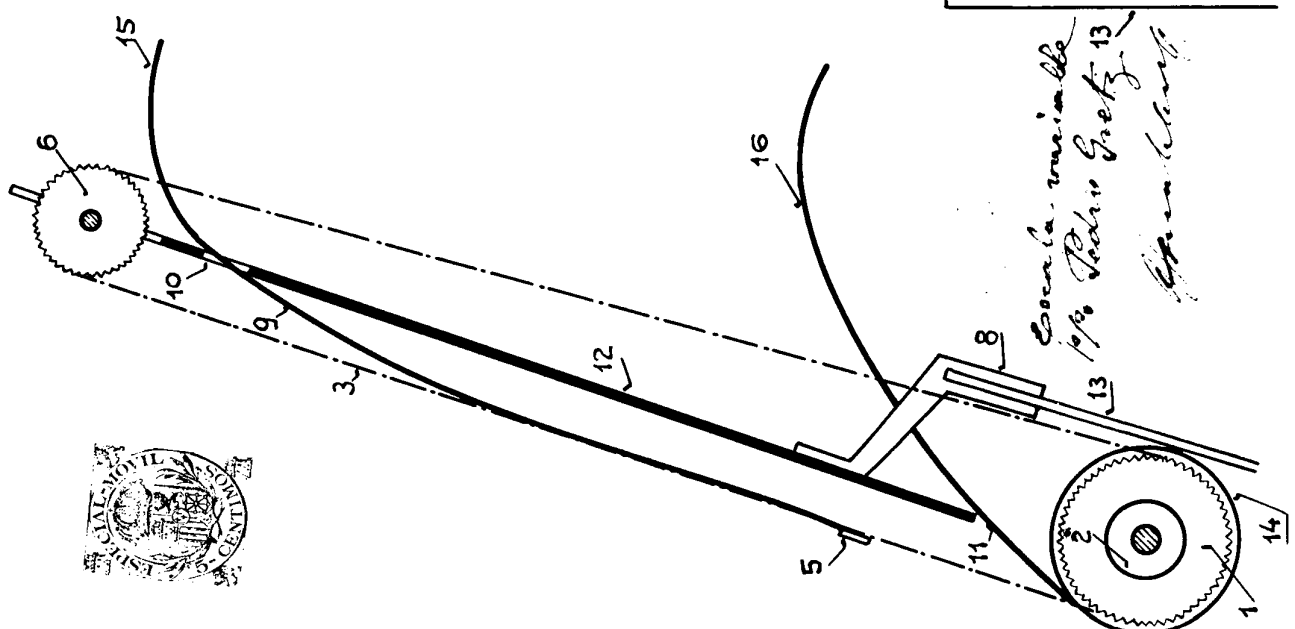
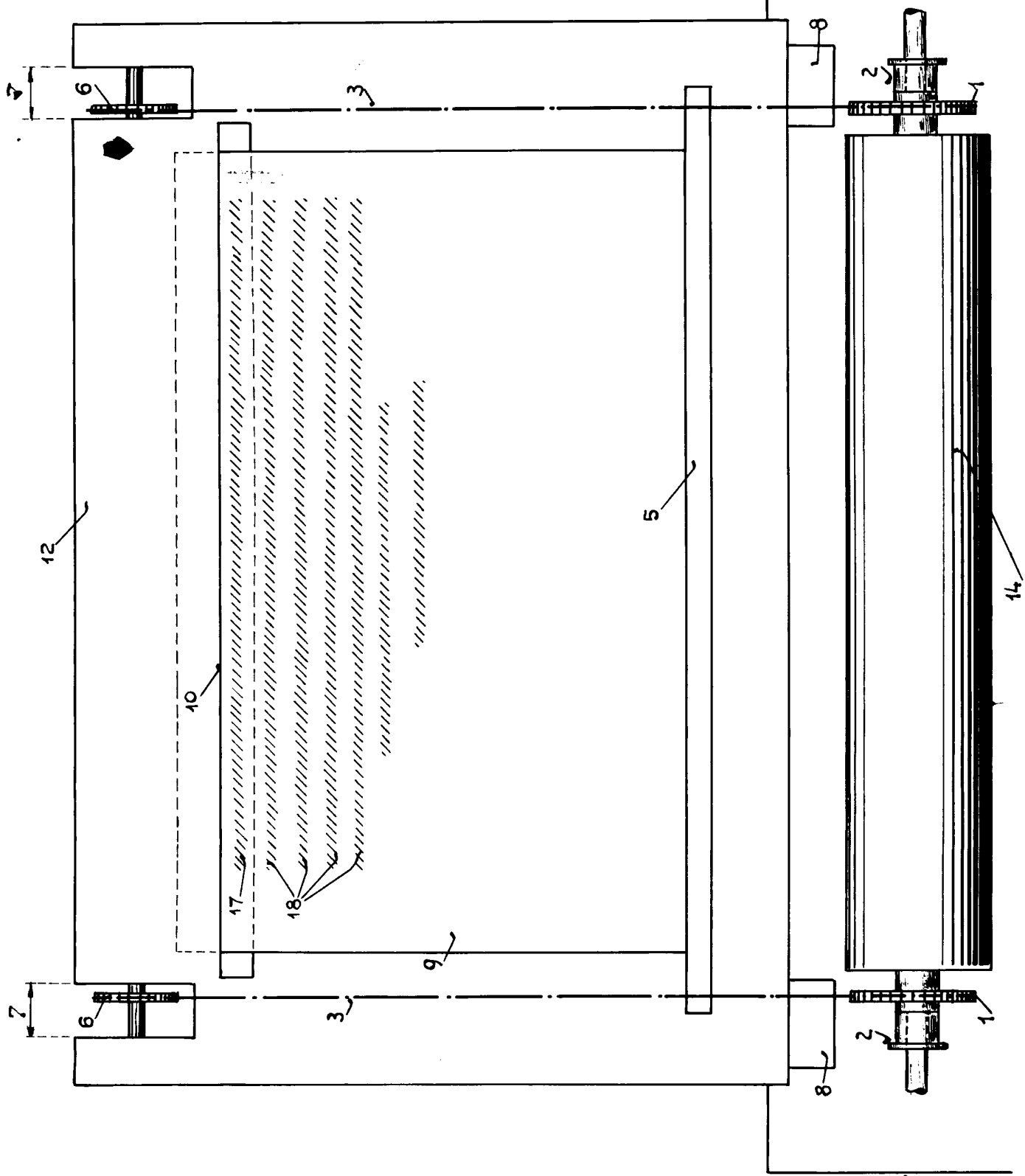

Escena variable
 1900 John Gutz
 John Gutz

