

18 JUN



93894

M O D E L O  
D E  
U T I L I D A D

a favor de FANTASIA INTERLOCK, S. A., entidad española, domiciliada en Mataró (Barcelona), calle Floridablanca, s/n., por "HUMECTADOR PARA BANDAS DE PAPEL ENGOMADO".

MEMORIA DESCRIPTIVA

La presente invención se refiere a un nuevo alimentador y humectador para bandas de papel engomado, que se caracteriza por su sencilla estructura mecánica, así como por un peculiar sistema de alimentación de líquido humectante.

5.

El aludido humectador, se caracteriza por el hecho de estar formado por un cuerpo a modo de recipiente provisto de un eje transversal receptor de la bobina del papel engomado, así como de un rodillo giratorio dispuesto en el interior de una cubeta parcialmente llena,

10.

93894<sup>18 JUN.</sup>



5. de modo que moja solamente la parte inferior de aquel rodillo, y cuya cubeta se comunica con la parte inferior de un depósito alimentador por gravedad del propio líquido contenido, y cerrado de forma que éste sale a medida que el consumo que se produce, descubre el paso de comunicación.

10. Asimismo el cuerpo a modo de recipiente, está dotado de un rodillo dispuesto a un nivel inferior a la bobina de papel engomado, que constituye un elemento de gafa del mismo, y cuyo rodillo se halla enfrentado a una pletina que al mismo tiempo que aplica la banda contra el rodillo humectador constituye un elemento de corte para la misma.

15. Los dibujos adjuntos muestran tan sólo a título de ejemplo, no limitativo del alcance de la invención, un caso práctico de realización de un humectador según las características descritas.

20. En dichos dibujos: La figura 1, y única, muestra una sección longitudinal del humectador, y en la que pueden observarse con todo detalle la disposición de los elementos que lo integran.

25. El humectador aludido, según la representación efectuada en el dibujo, está formado por el cuerpo principal -1-, constituido a modo de recipiente, prolongándose por la zona central de sus lados mayores -2- en sendas aletas enfrentadas -3- en las que está dispuesto en sentido transversal el eje -4- receptor, en disposición giratoria, de la bobina de papel engomado -5-, cuya

18 JUN



93894

banda -6- se dirige hacia la parte inferior hasta pasar por debajo de un rodillo -7-, debidamente soportado por el eje -8-, para rebatirse seguidamente hacia la parte superior para quedar enfrentada a la cara inferior de la pletina -9-, que la aplica sobre un rodillo humectador -10-.

Este rodillo -10- queda dispuesto en el interior de la cubeta -11- formada en la parte anterior del cuerpo -1-, y cuya cubeta está constante y parcialmente llena de agua -12-. Al propio tiempo, la cubeta -11- descrita se comunica por la parte inferior del cuerpo -1-, a través del conducto -13-, con el depósito alimentador -14-.

La alimentación de líquido de la cubeta -11- se efectúa de manera constante gracias a que el agua contenida en el depósito -14- no puede descender por gravedad más que cuando el nivel en la cubeta -11- desciende por bajo del borde superior del conducto -13- y deja que una pequeña cantidad de aire penetre en el depósito -14-.

Serán independientes del objeto de la presente invención, los distintos materiales empleados en los elementos que constituyen el humectador, así como las formas y dimensiones, tanto absolutas como relativas, de los mismos y, en consecuencia, todo cuanto no afecte a su esencialidad.



93894

N O T A

Se reivindica como objeto del presente modelo de utilidad:

5. 1. Humectador para bandas de papel engomado, que se caracteriza por el hecho de estar formado por un cuerpo a modo de recipiente, provisto de un eje transversal receptor de la bobina de papel engomado, así como un rodillo giratorio dispuesto en el interior de una cubeta parcialmente llena, de modo que moja tan sólo la parte inferior de aquel rodillo, y cuya cubeta se comunica con la parte inferior de un depósito alimentador por gravedad del propio líquido contenido, y cerrado de manera que éste sale a medida que el consumo que se produce, descubre el paso de alimentación.
10. 2. Humectador para bandas de papel engomado, según la reivindicación 1, que se caracteriza por el hecho de que el cuerpo a modo de recipiente está dotado de un rodillo dispuesto a un nivel inferior a la bobina de papel engomado, que constituye un elemento de guía del mismo, el cual está enfrentado a una pletina situada encima de dicho rodillo que al mismo tiempo que aplica la banda de papel contra el rodillo humectador, constituye un elemento de corte de la misma.
15. 3. Humectador para bandas de papel engomado.
- 20.

Todo ello según queda descrito y reivindicado

18 JUN. 1962



93894

en la presente memoria descriptiva que consta de cinco  
hojas foliadas, escritas a máquina por una sola cara.

Barcelona, 18 de junio del 1962.

FANTASIA INTERLOCK, S. A.

PONTI

p.a.



1 00804

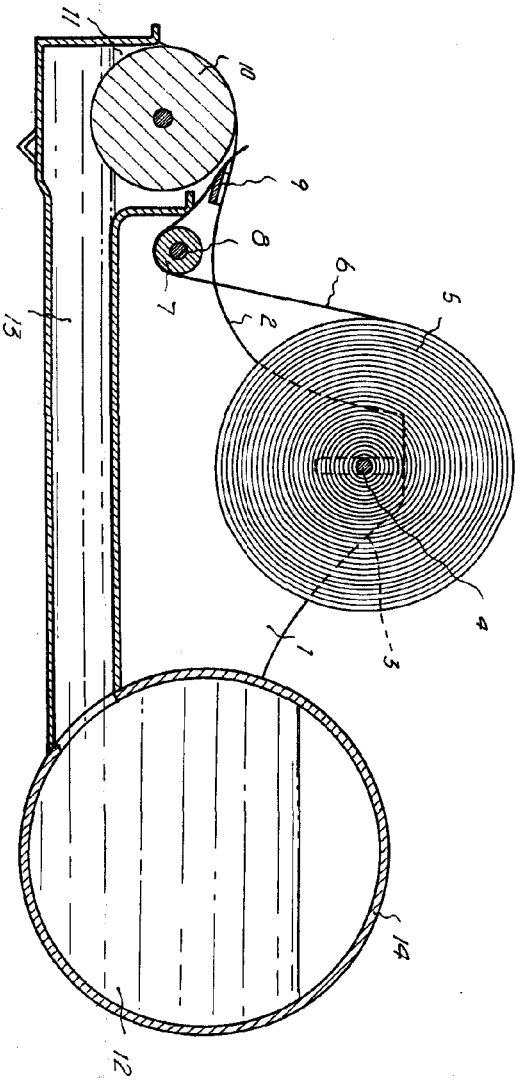

Barebana, 18 Junio 1962  
Fantasia Interlock, S.A.  
P.A.