



9785

Memoria descriptiva que se acompaña a la Solicitud de Patente de Invención por VEINTE años á favor de la razón social Patent-Treuhand-Gesellschaft für elektrische Glühlampen m. b. H., residente en Berlín (Alemania), por "UNA PLACA O LETRERO LUMINOSO PROVISTO DE VARIOS TUBOS DE DESCARGA PARA CORRIENTE DE ALTA TENSION" presentada en el Ministerio de Trabajo, Industria y Comercio.

El presente invento se refiere á una placa ó letrero luminoso provisto de varios tubos de descarga para corriente de alta tensión y consiste especialmente en que los diversos tubos empleados doblados en forma de letras ó de signos, como es corriente en tales letreros no están todos dispuestos sobre la cara delantera de una placa plana ó de una sola placa en forma de caja, sino que van colocados individualmente en cajas de conformación igual á las letras ó dibujos, con lo cual cada caja especial recibe los utensilios necesarios para la transformación y los electrodos de los diversos tubos. Gracias á la conformación de la placa luminosa compuesta de cajas que poseen forma de letreros ó dibujos y que pueden combinarse entre si, además de un transporte más facil y de poderse colocar ó llevar con mayor facilidad la placa, se consigue que esta última permita que aun durante el dia pueda leerse bien á consecuencia del efecto plástico de las diversas cajas de fijación. La nueva conformación del letrero luminoso ofrece además la ventaja de poderse colocar sin peligro, pues todas las partes de los tubos y los utensilios de transformación que conducen corriente, se colocan cubiertos en el interior de las diversas cajas de forma de dibujos.

En el dibujo adjunto se representa á titulo de ejemplo una forma de ejecución del letrero luminoso construido segun el invento, estando en la figura 1 en vista de frente y en la figura 2 en sección vertical.





lios para la transformación y los electrodos.

2º- Un letrero luminoso según lo reivindicado en el punto 1, caracterizado porque las cajas cerradas y conformadas como letras ó dibujos poseen en la cara delantera canales para recibir los tubos de descarga.

Esta patente recae sobre "Una placa ó letrero luminoso provisto de varios tubos de descarga para corriente de alta tensión, como queda descrito en la presente memoria, caracterizado en la anterior Nota y representado en los adjuntos dibujos.

Madrid 23 de Mayo de 1925.

A<sub>2</sub>d

Fig. 1.

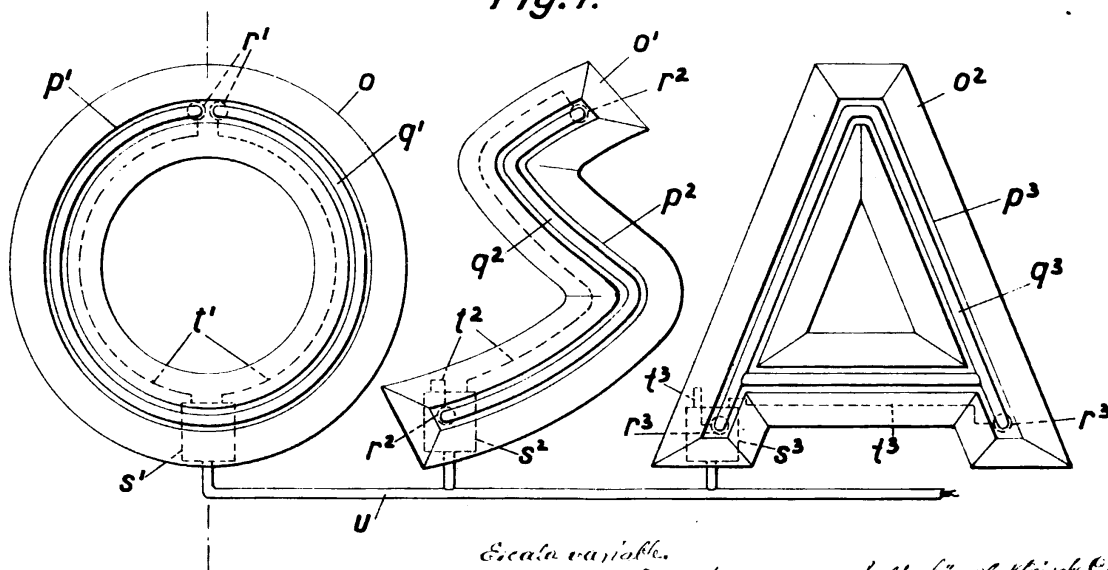
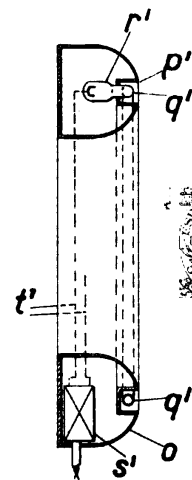

Fig. 2.



Escala variable.  
 der Patent-Handelsgesellschaft für elektrische Glühlampen, n. b. 16.

*H. Berner*

93863