



M E M O R I A   D E S C R I P T I V A

de la Patente de INVENCION, por 20 años, solicitada a favor de Don Carlos Marti Roviralta, residente en Barcelona, para "LA FABRICACION, EN VIDRIO O CRISTAL PRENSADO, DE MIRADORES, PLACAS PARA LLAMADORES Y TIRADORES, PARA PUERTAS".

La Patente de invencion a que se refiere la presente memoria descriptiva, esta destinada a garantizar la propiedad asi como la explotacion exclusiva de la fabricacion, en vidrio o cristal prensado, de placas o plafones, que se disponen generalmente en las puertas frente a la ventanilla o mirador de las mismas, en el llamador y en el tirador que en ellas va dispuesto.

Una de las características de la fabricacion de que se trata, es el reducido costo de los productos fabricados y el que pueden obtenerse toda clase de dibujos e inscripciones en las propias placas o plafones. Asi pues, este sistema de fabricacion permite disponer, ya sea en combinacion con el plafon del llamador o con el de la mirilla una inscripcion, ya sea referente a la numeracion del piso de que se trata, ya al nombre, profesion, distintivo y demás del inquilino del piso.

Claro está, que las combinaciones que pueden llevarse a cabo en la realizacion practica de los plafones o placas de que se trata, seran sumamente variables; pero para la mejor comprension del objeto de esta Patente, se acompañan a titulo tan solo de ejemplo, los dibujos de la hoja adjunta en los que se representa un plafon para mirilla y otro para llamador.



En la Fig. 1, de los indicados dibujos, se representa el plafon o placa para ventanilla o mirilla, del que forman parte unos barrotes 1, que constituyen una sola pieza con el resto de la propia placa 2, la cual se fija a la puerta correspondiente, mediante unos tornillos 3.

En la Fig. 2, se muestra una placa para pulsador 4, en la que aparece grabado el número del piso correspondiente. En cuanto al tirador que completa estos juegos de puerta, estará formado por elementos de cristal y elementos metálicos, como son los soportes laterales del travesaño o tirador propiamente dicho, que será de vidrio o cristal prensado.

Como es consiguiente, las formas accesorias y las dimensiones de los elementos que componen cada juego de puerta, serán variables, así como en la forma que los mismos puedan combinarse, en los dibujos que presenten y en el modo, forma y manera como se verifique el montaje en la puerta en que se dispongan. Además variará igualmente la inscripción o inscripciones que figuren en el plafon del mirador o en el del llamador, que podrán obtenerse, ya sea de fabricación en el propio cristal, ya dibujados o pintados en el mismo, por calcomanía o por otro sistema cualquiera adecuado.

Además, las placas o plafones así fabricados, podrán facultativamente presentar en su parte posterior uno o más refundidos, de cualquier forma y tamaño, para la disposición en los mismos, de toda clase de placas de cartón, papel u otro material cualquiera, con dibujos o inscripciones, ya tengan estos una finalidad de utilización práctica, ya sirvan única y exclusivamente como elemento de decoración de los propios plafones.

En cuanto a los procedimientos de fabricación seguidos, serán cualesquiera de los empleados en la fabricación de vidrio o cristal prensado, variando de igual manera las máquinas y



- 3 -

aparatos que se utilicen y en general ouanto no cambie, varie o modifique la esencialidad de la patente descrita.

----- N O T A-----

Esta Patente se refiere a "LA FABRICACIÓN, EN VIDRIO O CRISTAL PENSADO, DE MIRADORES, PLACAS PARA LLAMADORES Y TIRADORES, PARA PUERTAS" Grupo 8º, Clase 72, debiendo recaer sobre la siguiente REIVINDICACIÓN en la que se determina su mencionado objeto:

Reivindica el recurrente la propiedad y explotación exclusiva de la citada fabricación, que esencialmente se caracteriza por el empleo del vidrio o cristal pensado, para la obtención de los referidos elementos, tal y como se detalla en la descripción que antecede y se representa en el dibujo de la hoja adjunta.

Consta esta memoria de tres hojas foliadas y escritas por una sola cara.

Barcelona 22 de Mayo de 1925

P. A.



FIG.1

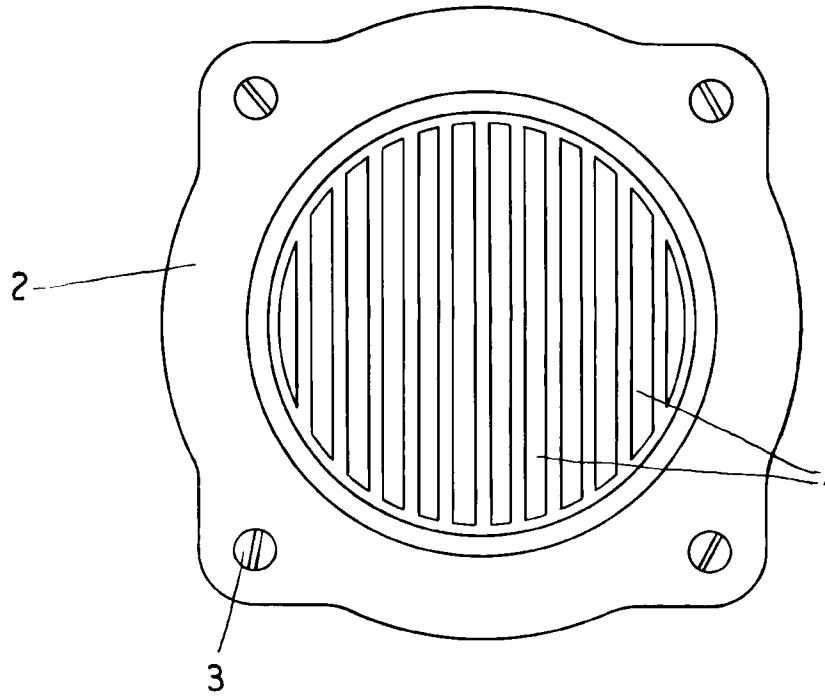
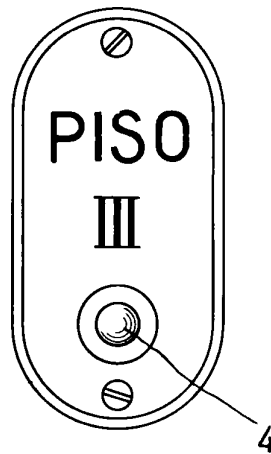

FIG.2



ESCALA VARIABLE

BARCELONA 22 DE Mayo DE 1925  
P. 1.

*A. Paul*