

93 844



93 844

MODELO DE UTILIDAD

por 20 años

por "UN JUGUETE DEPORTIVO", a favor de D. Leonardo Armen-  
tano Riera, de nacionalidad italiana, domiciliado en Bar-  
celona, Rosendo Arús, 58.

=====

MEMORIA DESCRIPTIVA

Este Modelo de utilidad hace referencia a un nuevo tipo de juguete que conjuga al mismo tiempo el efecto de un juego de entretenimiento y el de un ejercicio físico del usuario.

5. Son múltiples los juguetes que existen en el mercado y que cada día van apareciendo en él, observándose la tendencia que hoy en día existe de que los mismos además de su función característica cumplan con un objeto educativo. El presente Modelo es uno de tales juguetes ya que estan-



do ideado para entretenimiento infantil precisa para su utilización de un esfuerzo físico por parte del usuario, al cual tal ejercicio le sirve de gimnasia educativa.

5. Esencialmente, se caracteriza el presente Modelo por consistir en un juguete deportivo constituido por un elemento tubular hueco en forma de "T" en cuyos brazos menores superiores quedan dispuestas sendas empuñaduras, existiendo cerca de su extremo inferior una plataforma de soporte de los pies del usuario, el peso del cual origina la compresión de un muelle sujeto por sus extremos a dicha plataforma y a un tope elástico inferior dotado de un cuerpo tubular vertical superior con libre deslizamiento por el interior del elemento en forma de "T"

10. Para mayor comprensión de las descripciones pasamos a referirnos a un dibujo que se adjunta y que representa a título de ejemplo un juguete deportivo realizado de acuerdo con el presente Modelo.

15. En dicho dibujo se representa una vista completa en alzado del juguete en cuestión mostrando sus elementos constituyentes.

20. Según tal dibujo, el juguete deportivo objeto del presente Modelo, consiste en un elemento tubular -2- en forma de "T", en cuyos brazos menores superiores quedan dispuestas sendas empuñaduras -1- sensiblemente cilíndricas.

25. El propio elemento -2- va dotado cerca de su parte inferior de una plataforma circular -3+ de soporte de los pies del usuario, deslizando libremente por el interior de dicho elemento -2-, la parte superior de un cuerpo tubular -6-, en cuya base inferior queda sujeto un plato -7- unido mediante
30. una estrecha zona -8- a un tope inferior elástico -5-.

Entre la plataforma -3- y el plato -7- se dispone un



muelle helicoidal -4- cuyas espiras decrecen de diámetro paulatinamente de arriba a abajo.

- Como se comprende el funcionamiento del presente juguete deportivo es como sigue: dispuesto el usuario sobre
5. la plataforma -3- con los pies colocados uno a cada lado del tubo -2- y cogiendo el juguete por las empuñaduras -1-, el peso de aquél provoca la compresión del muelle -4- que origina en consecuencia sucesivas flexiones de piernas del usuario, lo cual provoca los saltos del mismo sobre el ta-
10. co elástico inferior -5-.

Será variable a los efectos del actual Modelo, todo cuanto no afecte, altere, cambie o modifique la esencia del juguete descrito.

N O T A.

15. Se reivindica como objeto de este registro por Modelo de utilidad:
- 1.- Un juguete deportivo, caracterizado esencialmente por consistir en un elemento tubular hueco en forma de "T" en cuyos brazos menores superiores quedan dispuestas sendas
20. empuñaduras, existiendo cerca del extremo inferior del mismo una plataforma de soporte de los pies del usuario, el peso del cual origina la compresión de un muelle que establece contacto por sus extremos libres, en dicha plataforma y en un plato circular dotado en su parte inferior de
25. un tope elástico y en la superior de un cuerpo tubular vertical con libre deslizamiento por el interior del elemento tubular en forma de "T".

- Sean cuales fueren las circunstancias que concurren en la esencialidad del Modelo de utilidad definido en la
30. anterior reivindicación, cuyo objeto es:
- 2.- "UN JUGUETE DEPORTIVO".



Consta la presente memoria de cuatro hojas foliadas, mecanografiadas por una sola cara y del dibujo adjunto.

Barcelona, cinco de junio de mil novecientos sesenta y dos.

P.A. de D. Leonardo Armentano Riera,



-5

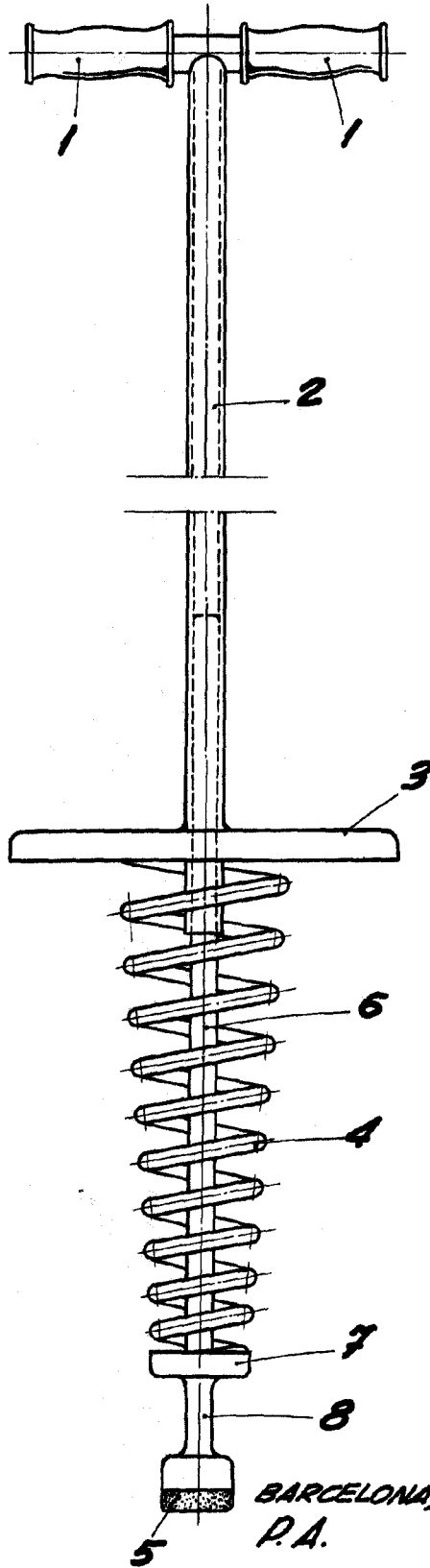

BARCELONA, 5 JUNIO DE 1962  
P.A.

ESCALA VARIABLE