

93 83 1

93 83 1

13 JUN 1954



MODELO
DE
UTILIDAD

a favor de UTENSILIOS GRAFICOS, S. A., entidad española,
domiciliada en Barcelona, calle San Guillermo, 4-6, por
"DISPOSITIVO PARA SUJECION DE COMPOSICIONES TIPOGRAFICAS".

- . -

MEMORIA DESCRIPTIVA

La presente invención se refiere a un dispositivo para sujeción de columnas o composiciones tipográficas, el cual se caracteriza por la facilidad y rapidez que ofrece para sujetar con eficacia las diversas columnas, galeradas o clichés que deban imprimirse simultáneamente, mediante yuxtaposición directa y simple de los marcos que las contienen.

5. El dispositivo indicado consiste esencialmente en una pieza de perfil transversal en "U", la cual
10. lleva articulada junto a uno de sus extremos una ple-

93831



- tina de longitud apropiada a la de aquella pieza. Sobre la base de la pieza en "U" va enrollado por debajo del eje de articulación de la pletina, el extremo de una tira de naturaleza inextensible, la cual es dispuesta alrededor de la composición a fijar y luego pasa por debajo del eje de articulación de la pletina para dar una vuelta en sentido longitudinal a dicha pletina y sujetarse a la misma, de modo que esta pletina al bascular actúe de palanca que permita ajustar la tira sobre la citada composición.
- 5.
- 10.

Para la mejor comprensión de cuanto se indica en la presente memoria descriptiva se acompaña un dibujo en el que, tan sólo a título de ejemplo, se representa un caso práctico de realización de un dispositivo de acuerdo con la invención.

15.

En dicho dibujo la figura 1 muestra una vista de una sección longitudinal, estando la pletina en la posición de trabajo y la tira de sujeción en tensión; la figura 2 una vista similar a la anterior, en la que la pletina está levantada y la tira distendida, posición que corresponde a la de colocación o retiro del dispositivo; y la figura 3 representa una vista en perspectiva en la que se observa la forma en que se monta el dispositivo para sujetar dos clichés.

20.

El dispositivo aludido está constituido por una pieza rígida de perfil en "U", de base -1- y ramas -2-, entre cuyas ramas y en la inmediación de uno de los extremos va articulada una pletina -3- de longitud apro-

25.

93831

13 JUN



- ximadamente igual a la de la pieza en "U", por medio de dos aletas -4- que sobresalen alineadamente de sus lados opuestos. Sobre el conjunto descrito va montada una tira inextensible -5-, de extremos -6- y -7-, la cual da sendas vueltas a la base -1- y pletina -4-, en sentido longitudinal, con sus respectivas zonas extremas -6- y -7-, de modo que estos extremos penetren por el borde de aquellas inmediato a su punto de articulación, dejando que el tramo central de la tira -5-, el sobrante, quede formando una nueva vuelta sobre la base -1-, en una amplitud que se calcula ligeramente superior al perímetro de las columnas o composiciones -8- que debe sujetar, de modo que permita su ajuste al hacer bascular a la pletina -4- actuando de palanca.
5. Como se deduce de la descripción hecha y por la observación del dibujo la forma de empleo del dispositivo objeto de la invención es la siguiente; sean por ejemplo los clichés -8- los que se deba sujetar, para ello se yuxtaponen ambos bloques y suponiendo que el perímetro se haya calculado previamente, se levanta la pletina -4- y se acopla la vuelta intermedia que forma la tira -5- del dispositivo sobre dicho perímetro, en el que quedara ligeramente holgado por lo que se habrá de sostener la pieza en "U" y seguidamente se bajará dicha pletina -4- hasta dejarla entre las ramas -2-, con lo que se habrá conseguido el ajuste y sujeción de los bloques -8-. Para afianzar la posición de trabajo de la pletina se prevé practicar sobre los extre-
- 10.
- 15.
- 20.
- 25.

93831



mos de las ramas -2- opuestos a los de articulación de la pletina -4- sendos embutidos -9-, exteriores, que determinan interiormente zonas de anclaje para aquella pletina.

5. Se comprende que serán independientes del objeto de la invención los materiales empleados en los diferentes elementos que integran el dispositivo, así como la forma y dimensiones, tanto absolutas como relativas, de los mismos y, en general, todo cuanto no afecte a su esencialidad.
- 10.

- . -

N O T A

Se reivindica como objeto del presente modelo de utilidad:

1. Dispositivo para sujeción de composiciones tipográficas, que se caracteriza por estar constituido por una pieza de perfil transversal en "U", la cual lleva articulada entre sus ramas, junto a uno de sus extremos, una pletina de longitud apropiada, llevando montado longitudinalmente el conjunto, entre la base de la pieza en "U" y la pletina, a las que da sendas vueltas con sus respectivos extremos que penetran por junto a la articulación, una tira inextensible, cuya zona comprendida entre aquellos es función del perímetro que determinen las composiciones a suje-
- 15.
- 20.



93 83

13 JUN 1962

tar, con objeto de que el basculamiento de la pletina permita el ajuste.

2. Dispositivo para sujeción de composiciones tipográficas.

5. La presente memoria descriptiva consta de cinco hojas foliadas, escritas a máquina por una sola cara.

Barcelona, 13 de junio de 1962.

UTENSILIOS GRAFICOS, S. A.

p.a.

Fig. 1

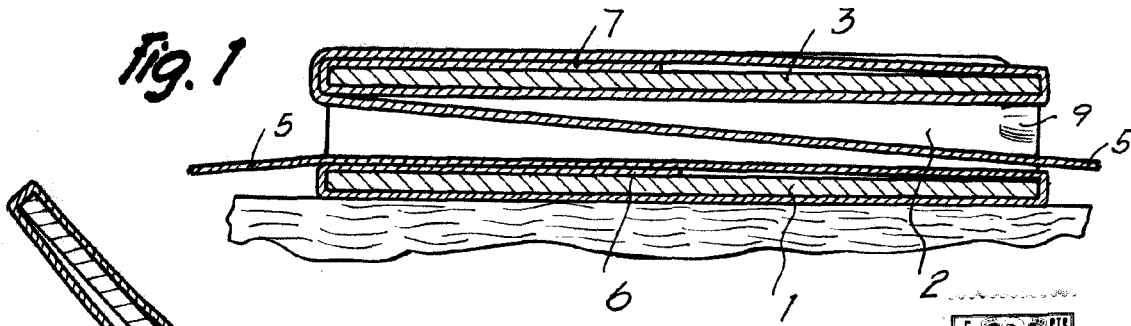

Fig. 2

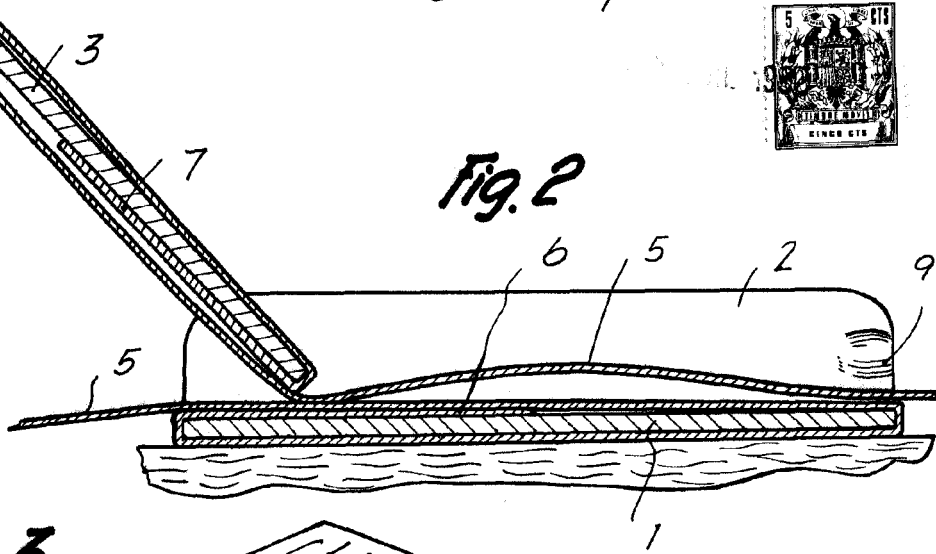
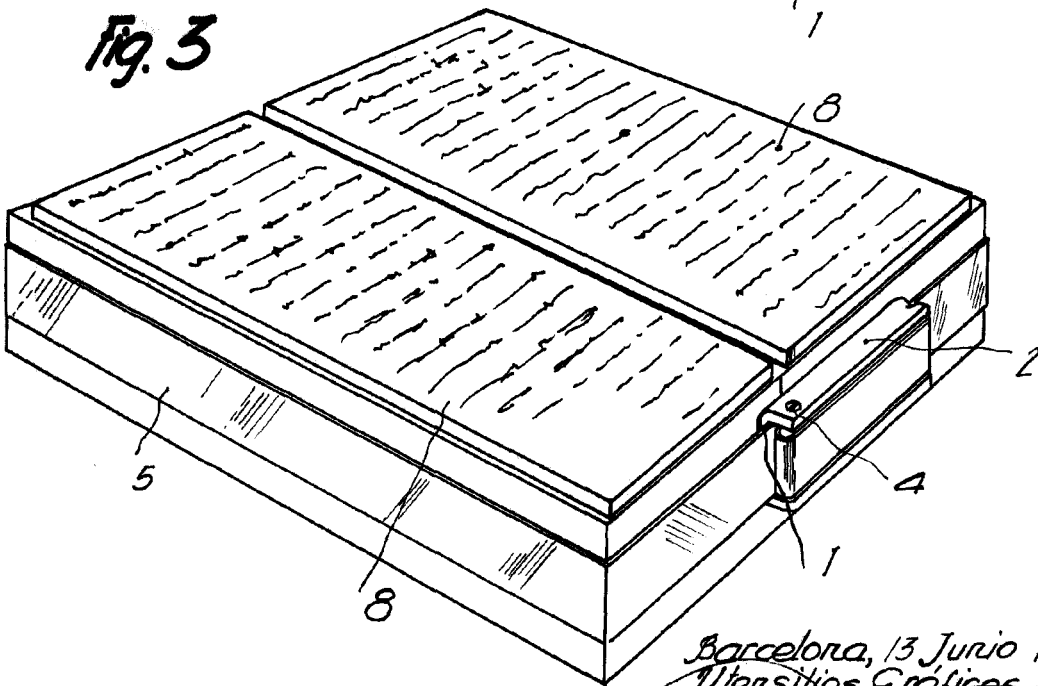

Fig. 3



Barcelona, 13 Junio 1962
Utensillos Gráficos, S.A.
p.a.

917