



93 826

MODELO DE UTILIDAD

MEMORIA DESCRIPTIVA

sobre:

«UN JUEGO DE TAZON Y PLATO»

Solicitante: Don ALBERTO TRILLA MORAGUES,
de nacionalidad española, residente en
BARCELONA, Calle Nápoles, 352.

93 826



La presente solicitud se refiere a un juego de tazón y plato que se caracteriza, esencialmente, porque el plato está realizado de modo que además de su función propia puede servir, en posición invertida, de tapadera del
5 tazón.

A tal fin, dicho plato está provisto en todo su contorno de un reborde que determina un escalón adaptado para encajar en la boca del tazón cuando se coloca el plato sobre éste en posición invertida a modo de tapade-
10 ra. Dicho plato se caracteriza, además, por estar dotado, en su cara superior, de una concavidad central adaptada para el encaje del fondo del tazón, y, en su cara inferior, de un saliente circular, concéntrico al borde del plato, que determina también una concavidad adaptada para
15 el encaje del fondo del tazón, de manera que varios tazones y correspondientes platos pueden apilarse entre sí en la sucesión alternada de tazón y plato invertido.

Otra característica del juego de tazón y plato de que se trata consiste en que el citado reborde exterior
20 del plato está dotado de un apéndice a modo de lengüeta que sirve de asidero, y, correspondientemente, el tazón presenta en su borde superior un apéndice lateral configurado análogamente a la citada lengüeta del plato, de modo que al colocar el plato invertido sobre el tazón a
25 manera de tapadera, dichos apéndices se complementan para constituir, superpuestos, un asidero único del conjunto.

Para la mejor comprensión del invento se acompaña



una lámina de dibujos en los cuales se ilustra, a título de ejemplo no limitativo, una forma de realización. En dichos dibujos:

La Fig. 1 representa una vista de planta del tazón;
5 la Fig. 2 es un corte vertical según II-II de la Fig. 1;

la Fig. 3 muestra una vista de planta del correspondiente plato;

10 la Fig. 4 es un corte vertical según IV-IV de la Fig. 3;

la Fig. 5 representa en corte vertical el tazón colocado sobre el plato;

15 la Fig. 6 ilustra, también en corte vertical, el plato invertido aplicado sobre el tazón a modo de tapadera; y

la Fig. 7 representa en vista lateral de alzado tres tazones tapados por sus correspondientes platos invertidos, apilados entre sí.

20 En dichos dibujos se designa con 1 el tazón y con 2 el correspondiente plato. El tazón presenta en su borde superior un apéndice lateral configurado a modo de lengüeta 3, que sirve de asidero, y el plato 2 está provisto en todo su contorno de un reborde 5 que determina un escalón adaptado para encajar en la boca del tazón 1 cuando
25 se coloca el plato sobre éste en posición invertida a modo de tapadera, conforme puede verse especialmente en la Fig. 6. Dicho reborde 5 está dotado de un apéndice 4, configurado análogamente al designado con 3 del tazón,



13 62

93826

de modo que al colocar el plato invertido sobre el tazón, conforme se ilustra en la Fig. 6, dichos apéndices se complementan para constituir, superpuestos, un asidero único del conjunto. Además, el plato 2 está dotado, en su cara superior, de una concavidad 6, adaptada para el encaje del fondo del tazón 1, conforme se ilustra en la Fig. 5, y, en su cara inferior, de un saliente circular 7, concéntrico al borde del plato, que determina también una concavidad adaptada para el encaje del fondo del tazón, de manera que varios tazones 1 y correspondientes platos 2 pueden apilarse entre sí en la sucesión alternada de tazón y plato invertido, tal como se ilustra en la Fig. 7.

Las características expuestas de que el propio plato 2 del tazón 1 puede servir de tapadera encajada en éste, de que los apéndices laterales 3 y 4 del tazón y tapadera encajada, respectivamente, constituyen complementariamente un solo asidero del conjunto, y de que varios de estos conjuntos pueden apilarse entre sí, facilitan grandemente la manipulación de estos conjuntos y su utilización en neveras, por ejemplo, para la conservación de alimentos.

Se hace constar que todo cuanto no altere, cambie o modifique lo esencial del juego de tazón y plato descrito, puede quedar sometido a variaciones de detalle.

NOTA:



13

93826

N O T A

El Modelo de Utilidad que se solicita recae sobre las siguientes reivindicaciones:

5 1ª.- Un juego de tazón y plato, caracterizado por- que el plato (2) está realizado de modo que además de su función propia puede servir, en posición invertida, de tapadera del tazón (1).

10 2ª.- Un juego de tazón y plato según la reivindicación 1ª, caracterizado porque dicho plato (2) está provisto en todo su contorno de un reborde (5) que determina un escalón adaptado para encajar en la boca del tazón (1) cuando se coloca el plato sobre éste en posición inver-
15 tida a modo de tapadera, y porque dicho plato (2) está dotado, en su cara superior, de una concavidad central (6) adaptada para el encaje del fondo del tazón (1), y, en su cara inferior, de un saliente circular (7), con-
20 céntrico al borde del plato, que determina también una concavidad adaptada para el encaje del fondo del tazón, de manera que varios tazones y correspondientes platos
25 pueden apilarse entre sí en la sucesión alternada de tazón (1) y plato (2) invertido.

3ª.- Un juego de tazón y plato según las reivindi-
caciones 1ª y 2ª, caracterizado porque el citado reborde exterior (5) del plato (2) está dotado de un apéndice a
25 modo de lengüeta (4) que sirve de asidero, y, correspon-
dientemente, el tazón (1) presenta en su borde superior un apéndice lateral (3), configurado análogamente a la
citada lengüeta (4) del plato, de modo que al colocar el



13 62

93 826

plato invertido sobre el tazón a manera de tapadera,
dichos apéndices (4, 3) se complementan para constituir,
superpuestos, un asidero único del conjunto.

4ª.- UN JUEGO DE TAZON Y PLATO,

5 tal y como queda descrito y reivindicado en la presente
memoria que consta de seis hojas mecanografiadas por
una sola cara y de una lámina de dibujos.

BARCELONA, 13 de Junio de 1962.

ALBERTO TRILLA MORAGUES
P.P.

J. GOMEZ-ACEBO Y MODET

P.P.

ESCALA VARIABLE.

93826



Fig. 1

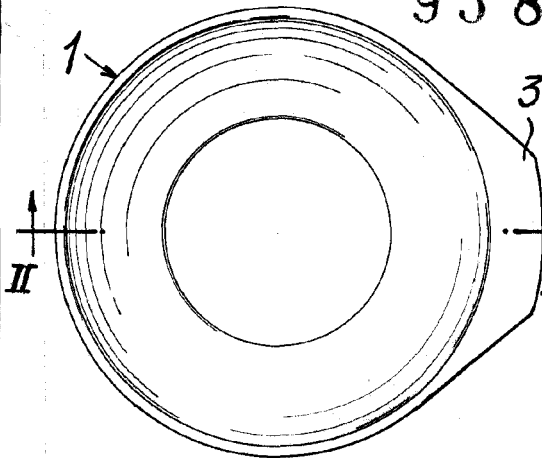

Fig. 3

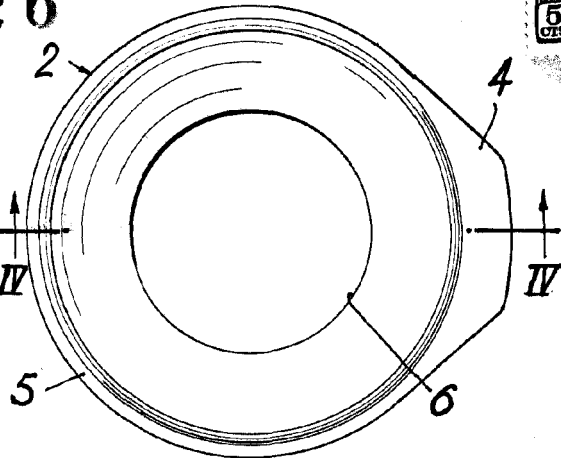

Fig. 2

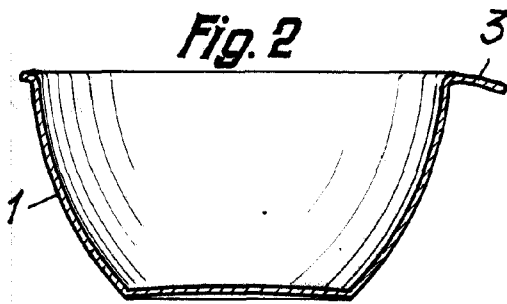

Fig. 4

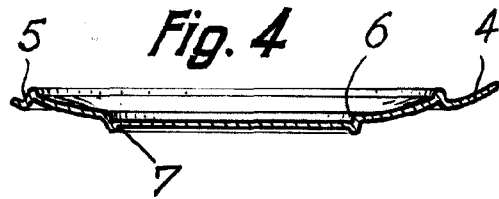

Fig. 5

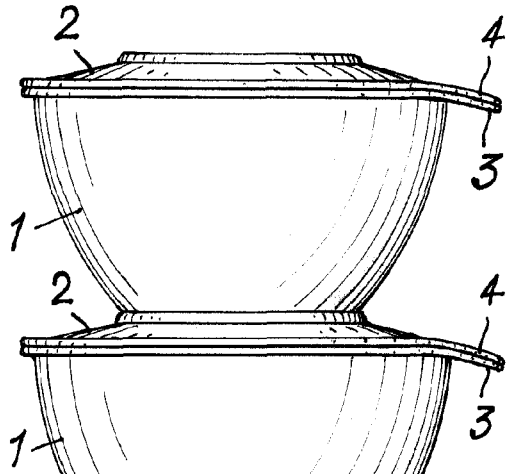
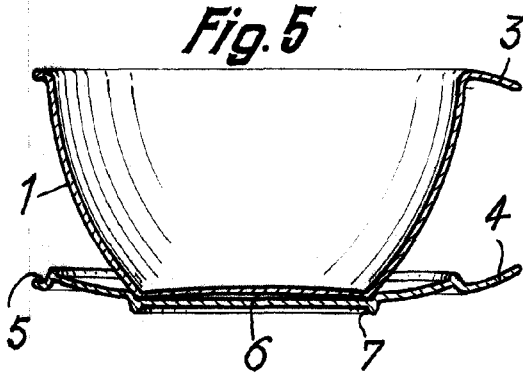

Fig. 6

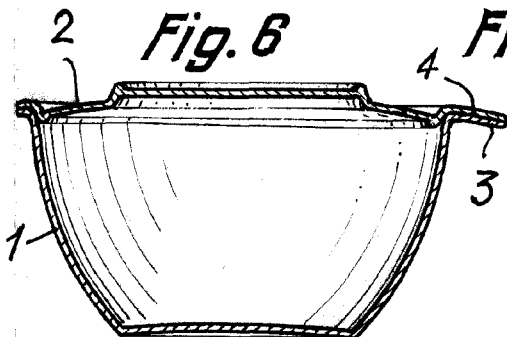
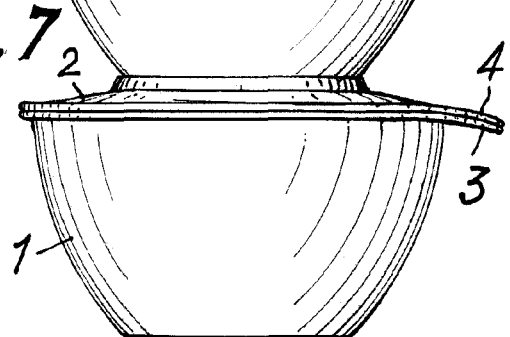

Fig. 7



BARCELONA, 13 de Junio de 1962
ALBERTO TRILLA MORAGUES
P.P. J. GOMEZ

P.P.