



MODELO DE UTILIDAD

93825

MEMORIA DESCRIPTIVA

sobre:

" UNA PAPELERA MOLDEADA "

Solicitante: Don ALBERTO TRILLA MORAGUES,  
de nacionalidad española, residente en  
BARCELONA, Calle Nápoles, 352.

-----

93 825



La presente solicitud se refiere a una papelera moldeada que se caracteriza, esencialmente, por estar constituida por un cesto que lleva acoplado en su borde superior un ancho cuello postizo.

5 Otra característica de la papelera de que se trata consiste en que el borde superior del cesto mencionado está provisto en todo su contorno de un reborde exterior tórico y, correspondientemente, el citado cuello postizo va dotado en su borde inferior de una ranura complementaria de encaje, de entrada estrechada, determinada por  
10 el propio borde inferior citado y una pestaña interior.

Esta papelera ofrece la ventaja sobre las convencionales de una sola pieza de que mediante empleo de cuellos postizos de diferente altura pueden obtenerse  
15 fácilmente, partiendo de un mismo cesto moldeado, papeleras de diversas capacidades, lo que redundo en un importante ahorro en los moldes. Por otra parte, la constitución de la papelera por dos piezas acopladas entre sí permite realizar de diferentes materiales y  
20 colores el cesto y el cuello de la papelera.

En el dibujo adjunto se ilustra, a título de ejemplo no limitativo, una forma de realización, mostrando:

La Fig. 1 una vista lateral de alzado de la papelera moldeada de que se trata; y

25 la Fig. 2 un detalle, a escala ampliada, en corte vertical.

La papelera representada está constituida por un cesto moldeado que en su conjunto se designa con 1, y

93825



por un cuello postizo 2. El borde superior del cesto 1  
está provisto en todo su contorno de un reborde exterior  
tórico 3 y, correspondientemente, el cuello postizo 2  
va dotado en su borde inferior de una ranura complemen-  
5 taria de encaje 4, de entrada estrechada, determinada  
por el propio borde inferior citado y una pestaña in-  
terior 5.

Para efectuar el acoplamiento entre el cesto 1 y  
el cuello 2 basta encajar a presión el reborde tórico  
10 3 del cesto 1 en la ranura 4 del cuello 2. Como esta  
ranura tiene su entrada estrechada, una vez efectuado  
el encaje quedan firmemente unidas entre sí ambas pie-  
zas 1 y 2.

Se hace constar que todo cuanto no altere, cambie  
15 o modifique lo esencial de la papelera moldeada descrita  
puede quedar sometido a variaciones de detalle.

N O T A

El Modelo de Utilidad que se solicita recae sobre  
las siguientes reivindicaciones:

20 1ª.- Una papelera moldeada, caracterizada por estar  
constituida por un cesto (1) que lleva acoplado en su  
borde superior un ancho cuello postizo (2).

25 2ª.- Una papelera moldeada según la reivindicación  
1ª, caracterizada porque el borde superior del cesto men-  
cionado (1) está provisto en todo su contorno de un  
reborde exterior tórico (3) y, correspondientemente, el  
citado cuello postizo (2) va dotado en su borde inferior  
de una ranura complementaria de encaje (4), de entrada

93825



1 1962

estrechada, determinada por el propio borde inferior  
citado y una pestaña interior (5).

3<sup>a</sup>.- UNA PAPELERA MOLDEADA,  
tal y como queda descrito y reivindicado en la presente  
5 memoria que consta de cuatro hojas mecanografiadas por  
una sola cara y de una lámina de dibujos.

BARCELONA, 13 de Junio de 1962.

ALBERTO TRILLA MORAGUES

P.P.

A. GOMEZ-ACEBO Y MODET

P.P.

Fig. 1

ESCALA VARIABLE.

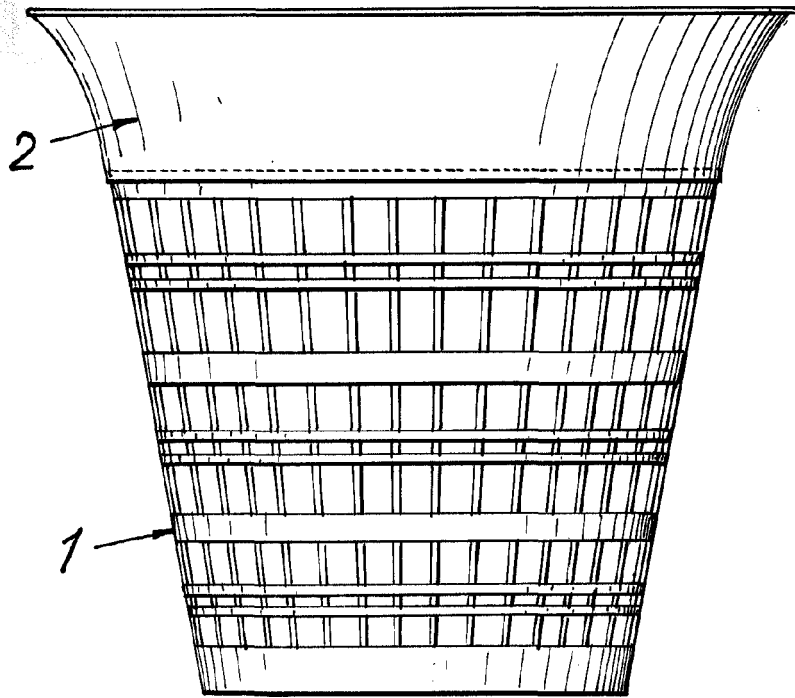
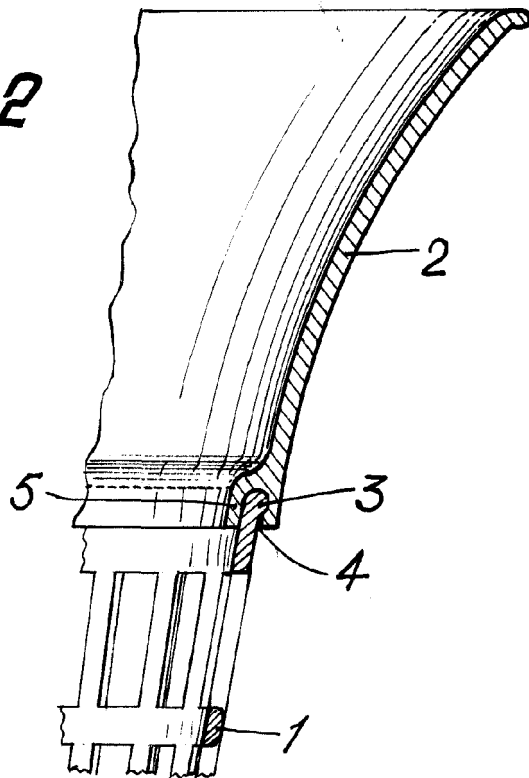

Fig. 2



BARCELONA, 13 de Junio de 1962  
ALBERTO TRILLA MORAGUES

P.P. A. COMEZ ACILUC ROUET

*[Handwritten signature]*