



23 JU

93809

MEMORIA DESCRIPTIVA
de un
MODELO DE UTILIDAD
por:

"CAMPANA DESMONTABLE, CON FRENTE ABATIBLE, PARA COCINAS"

Cuyo registro se solicita por VEINTE AÑOS, para todo el territorio nacional, a nombre y favor de Inmogar S.A., de nacionalidad española, residente en Barcelona, Espronceda 180.

El presente modelo de utilidad, tal y como se deduce de su enunciado, está referido a una campana para absorción de vahos y recogida de humos cuya principal característica en su desmontabilidad, así como la facultad abatible de su panel frontal.

5

Los solicitantes de este registro, dedicados desde hace largo tiempo a fabricar mobiliario de cocina, han llegado a la conclusión de que las campanas de este tipo, tan difundidas en las modernas instalaciones, aumentaban su practicidad y disminuían su costo siendo desmontables, puesto que pueden transportarse despiezadas, montándose directamente en los puntos en que han de ser instaladas, y permiten además una construcción en serie.

10

En consecuencia, ha sido concebido el modelo cuyo registro se preconiza y que consiste en un mueble extremada-

15

. 2 .
93809

23 JUN



mente funcional cuya aportación a la cocina moderna es tan importante como valiosa.

20 Esencialmente, la campana que nos ocupa, de naturaleza metálica en su totalidad, comprende tres paneles rectangulares que, ensamblados entre sí mediante tornillos o por cualquier otro medio adecuado, vienen a constituir el techo y los laterales de la campana, es decir, su estructura básica, a cuyo fin uno de dichos paneles es de mayor longitud que los otros dos, siendo estos últimos equivalentes.

25 Los laterales, por la parte correspondiente a la cara posterior del mueble, llevan sendos dobleces o revertidos que dan lugar a la formación de unas pestañas aptas para paso de tornillos, por lo que constituyen los elementos de adosamiento al muro y de suspensión del mueble, hallándose
30 cubierta la parte anterior del mismo por un marco superpuesto a sus cantos que viene a formar una especie de reborde o pestaña perimetral en esta parte y cuyo marco lleva en la parte baja de sus dos laterales sendos toques de goma.

35 El batiente o cara frontal del mueble, que es abatible sobre la estructura fundamental para dotarle de mayor o menor radio de acción, se constituye por un panel enterizo o seccionado en varios cuarteles que, articulado por su parte superior sobre la propia estructura mediante un juego de bisagras, lleva en sus lados, en ángulo recto con respecto
40 al plano que determina y en posición ligeramente introducida, sendos laterales en forma de sectores circulares que, por su parte orientada hacia el interior del repetido mueble, están provistos de unas pestañas o dobleces desviados hacia fuera que limitan el recorrido del frontal en su posición
45 emergente, siendo el reborde del propio batiente que excede de los laterales el que apoya contra el marco de la estructura básica en la posición replegada o abatida de dicho



23 JUN.

93809

frontal.

50 Para mejor comprensión de cuanto expuesto queda, y a título de ejemplo, el adjunto gráfico ilustra una forma de realización práctica:

55 La figura única nos muestra una vista en perspectiva de la campana objeto de este registro, en la que se pueden apreciar las partes esenciales que la constituyen. Vemos el marco exterior (1) adosado a la parte anterior de la estructura fundamental, el panel (2) que forma el techo de esta estructura, los paneles laterales (5), la puerta abatible (3) con los laterales (4) solidarios de este batiente y los topes de goma (6) previstos en la parte baja de los laterales del marco (1) para amortiguar el abatimiento del frontal (3).
60

65 Lo dicho constituye un fiel reflejo de la invención, debiendo considerarse en sentido amplio, nunca en forma limitativa ni con criterio restringido. Serán variables las circunstancias de formas, tamaños, colores, proporciones, materiales empleados y, en general, cuantas no afecten ni modifiquen la sustancialidad que define al modelo, le tipifica y se reivindica.

NOTA

70 Se reivindican a nombre y favor de Inmogar S.A., de nacionalidad española, los términos siguientes:

75 1.- Campana desmontable, con frente abatible, para cocinas, caracterizada por comprender tres paneles rectangulares que, debidamente ensamblados entre sí, vienen a constituir la estructura básica de la campana, es decir, su techo y laterales, a cuyo fin uno de estos paneles es de mayor longitud que los otros dos, siendos estos últimos equivalentes y habiéndose previsto en ellos unos dobleces

23 JUN



93809

80 o revertidos posteriores que dan lugar a la formación de
 unas pestañas para adosamiento al muro y suspensión del mue-
 ble, cuya parte anterior está cubierta por un marco que,
 superpuesto a sus cantos, conforma un reborde o pestaña pe-
 rimetral para esta parte frontal, llevando en la parte ba-
 ja de sus laterales sendos topes de material elástico.

85 2.- Campana desmontable, según lo reivindicado en el
 punto primero, caracterizada porque el batiente o cara fron-
 tal del mueble, que es abatible sobre la estructura funda-
 mental para dotar a la campana de mayor o menor radio de ac-
 ción, se constituye por un panel que, articulado por su
 90 parte superior sobre la propia estructura mediante un juego
 de bisagras, lleva en sus lados, en ángulo recto con respec-
 to a su plano y en posición ligeramente introducida, sendos
 laterales en forma de sectores circulares que, por su parte
 orientada hacia el interior del mueble, están provistos de
 95 unas pestañas o dobleces desviados hacia fuera que limitan
 el recorrido del frontal en su posición emergente, siendo
 el reborde de este batiente que excede de los laterales el
 que apoya sobre el marco de la estructura-base en la posición
 replegada o abatida de dicho frontal.

100 3.- CAMPANA DESMONTABLE, CON FRENTE ABATIBLE, PARA CO-
 CINAS.

Todo conforme queda descrito en la presente Memoria,
 que consta de CUATRO HOJAS mecanografiadas por una sola ca-
 ra, foliadas y dibujos que se acompañan.

Madrid, 23 de Junio de 1.962.

Clayton J. Gandy

93809



23

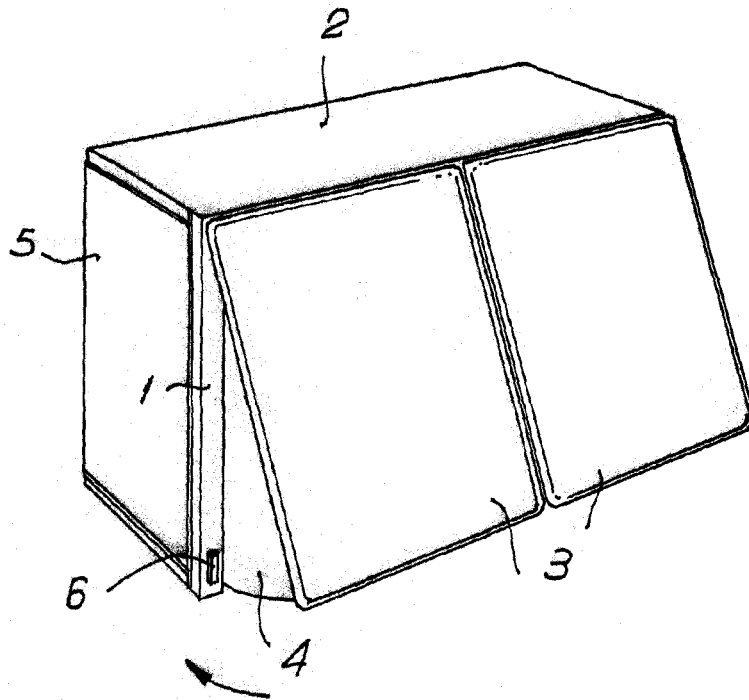

Madrid. 23 JUN. 1962

Carlo J. J. J.

ESCALA VARIABLE.